

Invacare® Action 2 NG

fr Fauteuil roulant manuel

Manuel d'utilisation

Le présent manuel DOIT être remis à l'opérateur du produit.

AVANT d'utiliser ce produit, vous DEVEZ lire ce manuel et le conserver pour pouvoir vous y reporter ultérieurement.



**Yes, you can.**

---

# Sommaire

---

<b>1 Généralités</b>	<b>4</b>		
1.1 Introduction	4		
1.2 Symboles utilisés dans ce document	4		
1.2.1 Autres Symboles	5		
1.3 Informations de garantie	5		
1.4 Limitation de responsabilité	5		
1.5 Conformité	6		
1.5.1 Normes spécifiques au produit	6		
1.6 Durée de vie	6		
<b>2 Sécurité</b>	<b>7</b>		
2.1 Informations de sécurité	7		
2.2 Dispositifs de sécurité	10		
2.3 Étiquettes et symboles figurant sur le produit	11		
<b>3 Présentation du produit</b>	<b>14</b>		
3.1 Description du produit	14		
3.2 Utilisation prévue	14		
3.3 Pièces principales du fauteuil roulant	15		
3.4 Freins de stationnement	15		
3.5 Dossier	17		
3.5.1 Toile de dossier standard	17		
3.5.2 Hauteur de la toile de dossier	17		
3.5.3 Dossier fixe	17		
3.5.4 Dossier rabattable	18		
3.5.5 Dossier inclinable	18		
3.6 Renfort de dossier	19		
3.7 Poignées de poussée	20		
3.8 Accoudoirs	21		
3.8.1 Accoudoir, réglable en hauteur en continu, amovible	21		
3.8.2 Accoudoir pliable et amovible	22		
3.9 Repose-jambes	23		
3.9.1 Repose-jambes escamotables	23		
3.9.2 Repose-jambes escamotables, réglables en angle	24		
3.10 Dispositif anti-bascule	25		
3.11 Coussin d'assise	27		
<b>4 Options</b>	<b>28</b>		
4.1 Version Transit Lite	28		
4.2 Ceinture de maintien	32		
4.3 Appui-tête	33		
4.4 Aide à la bascule	34		
4.5 Tablette	34		
4.6 Support à perfusion	35		
4.7 Catadioptré	36		
4.8 Porte-canne	36		
<b>5 Montage</b>	<b>37</b>		

© 2024 Invacare Corporation

Tous droits réservés. La republication, la duplication ou la modification de tout ou partie du présent document est interdite sans l'accord écrit préalable d'Invacare. Les marques commerciales sont identifiées par ™ et ®. Toutes les marques commerciales sont détenues par ou cédées sous licence à Invacare Corporation ou ses filiales, sauf stipulation contraire.

Making Life's Experiences Possible est une marque déposée aux États-Unis.

5.1 Informations de sécurité .....	37	10.3 Reconditionnement .....	63
5.2 Contrôle à la livraison .....	37	<b>11 Caractéristiques techniques .....</b>	<b>64</b>
<b>6 Utilisation du fauteuil roulant .....</b>	<b>38</b>	11.1 Dimensions et poids .....	64
6.1 Informations de sécurité .....	38	11.2 Poids maximum des pièces amovibles .....	67
6.2 Freinage lors de l'utilisation .....	38	11.3 Pneus .....	67
6.3 S'installer dans le fauteuil/sortir du fauteuil .....	40	11.4 Matériaux .....	68
6.4 Conduite et manœuvre du fauteuil roulant .....	41	11.5 Conditions ambiantes .....	68
6.5 Franchissement de marches et de trottoirs .....	42		
6.6 Monter et descendre des marches .....	44		
6.7 Franchissement de rampes et de pentes .....	44		
6.8 Stabilité et équilibre dans le fauteuil roulant .....	46		
<b>7 Transport .....</b>	<b>48</b>		
7.1 Informations de sécurité .....	48		
7.2 Pliage et dépliage du fauteuil roulant .....	48		
7.3 Soulèvement du fauteuil roulant .....	49		
7.4 Démontage et montage des roues arrière .....	49		
7.5 Transport du fauteuil roulant manuel sans occupant .....	50		
7.6 Transport du fauteuil roulant occupé en véhicule .....	51		
<b>8 Maintenance .....</b>	<b>56</b>		
8.1 Informations de sécurité .....	56		
8.2 Calendrier de maintenance .....	56		
8.3 Nettoyage et désinfection .....	59		
8.3.1 Informations de sécurité générales .....	59		
8.3.2 Fréquence de nettoyage .....	59		
8.3.3 Désinfection .....	60		
<b>9 Dépannage .....</b>	<b>61</b>		
9.1 Informations de sécurité .....	61		
9.2 Identification et résolution des pannes .....	61		
<b>10 Après utilisation .....</b>	<b>63</b>		
10.1 Stockage .....	63		
10.2 Mise au rebut .....	63		

# 1 Généralités

## 1.1 Introduction

Le présent manuel d'utilisation contient des informations importantes sur la manipulation du produit. Pour garantir une utilisation en toute sécurité du produit, lisez attentivement le manuel d'utilisation et respectez les instructions de sécurité.

Utilisez ce produit uniquement si vous avez lu et compris ce manuel. Consultez un professionnel de la santé qui connaît votre état de santé et clarifiez toute question concernant l'utilisation correcte et le réglage nécessaire auprès du professionnel de santé.

Veillez noter que certaines sections du présent document peuvent ne pas s'appliquer à votre produit, étant donné que le document concerne tous les modèles disponibles (à la date d'impression). Sauf mention contraire, chaque section de ce document se rapporte à tous les modèles du produit.

Les modèles et les configurations disponibles dans votre pays sont répertoriés dans les documents de vente spécifiques au pays. Invacare se réserve le droit de modifier les caractéristiques des produits sans préavis.

Les versions précédentes du produit ne sont peut-être pas décrites dans la révision actuelle du présent manuel. Si vous avez besoin d'aide, veuillez vous adresser à Invacare.

Avant de lire ce document, assurez-vous de disposer de la version la plus récente. Cette version est disponible au format PDF sur le site Internet d'Invacare.

Si la taille des caractères de la version imprimée du document vous semble trop difficile à lire, vous pouvez télécharger la version PDF sur le site Internet. Vous pourrez alors ajuster la taille des caractères à l'écran pour améliorer votre confort visuel.

Pour obtenir plus d'informations sur le produit, comme les avis de sécurité ou les rappels du produit, contactez votre distributeur Invacare. Reportez-vous aux adresses indiquées à la fin du présent document.

En cas d'incident grave avec le produit, vous devez en informer le fabricant et l'autorité compétente de votre pays.

## 1.2 Symboles utilisés dans ce document

Les symboles et mots d'avertissement utilisés dans le présent document s'appliquent aux risques ou aux pratiques dangereuses qui pourraient provoquer des blessures ou des dommages matériels. Reportez-vous aux informations ci-dessous pour la définition des symboles d'avertissement.



**AVERTISSEMENT**

Indique une situation dangereuse qui, si elle n'est pas évitée, est susceptible de provoquer des blessures graves, voir mortelles.

**ATTENTION**

Indique une situation potentiellement dangereuse qui pourrait provoquer des blessures légères.

**AVIS**

Indique une situation dangereuse qui, si elle n'est pas évitée, est susceptible de provoquer des dommages matériels.

**Astuces et recommandations**

Donne des conseils, recommandations et informations utiles pour une utilisation efficace et sans souci.

**1.2.1 Autres Symboles**

(Ne s'applique pas à tous les manuels)



Personne responsable au R.-U.

Indique si un produit n'est pas fabriqué au Royaume-Uni.



Triman

Indique les règles de recyclage et de tri (applicable uniquement à la France).

**1.3 Informations de garantie**

Nous fournissons une garantie fabricant pour le produit, conformément à nos conditions générales de vente en vigueur dans les différents pays.

Les réclamations au titre de la garantie ne peuvent être adressées qu'au fournisseur auprès duquel le produit a été obtenu.

**1.4 Limitation de responsabilité**

Invacare décline toute responsabilité en cas de dommage lié à :

- un non respect du manuel d'utilisation,
- une utilisation incorrecte,
- l'usure normale,
- un assemblage ou montage incorrect par l'acheteur ou des tiers,
- des modifications techniques,
- des modifications non autorisées et/ou l'utilisation de pièces détachées inadaptées.

## 1.5 Conformité

La qualité est un élément fondamental du fonctionnement de notre entreprise, qui travaille conformément à la norme ISO 13485. Ce produit porte le label CE et est conforme à la Réglementation sur les dispositifs médicaux de classe I 2017/745.

Ce produit porte la marque UKCA, en conformité avec la partie II RU MDR 2002 (telle que modifiée) Classe I.

Nous nous efforçons en permanence de réduire au minimum notre impact sur l'environnement, à l'échelle locale et mondiale.

Nous n'utilisons que des matériaux et composants conformes au règlement REACH.

### 1.5.1 Normes spécifiques au produit

Ce fauteuil roulant a été testé conformément à la norme EN 12183. Les tests effectués incluent un test d'inflammabilité. Pour des informations complémentaires sur les normes et réglementations locales, contactez un représentant Invacare. Reportez-vous aux adresses indiquées à la fin du présent document.

## 1.6 Durée de vie

La durée de vie attendue de ce produit est de cinq ans lorsqu'il est utilisé quotidiennement et dans le respect des consignes de sécurité, des intervalles de maintenance et avec une utilisation correcte, comme indiqué dans le présent manuel. La durée de vie effective peut varier en fonction de la fréquence et de l'intensité de l'utilisation.

## 2 Sécurité

### 2.1 Informations de sécurité

La présente section contient des informations importantes sur la sécurité visant à protéger l'occupant du fauteuil roulant et la tierce-personne, et à permettre une utilisation du fauteuil roulant en toute sécurité et sans problème.



#### AVERTISSEMENT !

##### Risque d'accidents et de blessures graves

Des accidents impliquant des blessures graves peuvent se produire en cas de mauvais réglage du fauteuil roulant.

- Contactez le fournisseur de votre fauteuil roulant afin de confier les réglages nécessaires à un technicien qualifié



Invacare s'attend à ce que le technicien qualifié connaisse le produit, qu'il dispose de bonnes connaissances techniques pour comprendre et suivre les étapes des instructions décrites dans le manuel, et qu'il soit équipé des outils adéquats.



#### AVERTISSEMENT !

##### Risque de renversement

La position longitudinale de l'axe des roues arrière du fauteuil roulant par rapport à la position du dossier peut affecter sa stabilité.

- Une position avancée diminue la stabilité du fauteuil roulant et augmente le risque de basculement vers l'arrière, mais améliore sa maniabilité du fait d'une meilleure position de préhension de la main courante et d'un rayon de braquage court.
- Inversement, le décalage de l'axe des roues arrière vers l'arrière augmente la stabilité du fauteuil roulant et diminue le risque d'inclinaison d'assise, mais réduit sa maniabilité.
- Selon les capacités de l'occupant et ses limites spécifiques en matière de sécurité, la diminution de la stabilité peut être compensée par l'installation d'un dispositif anti-basculer.



**AVERTISSEMENT !**  
**Risque de renversement**

La position de l'axe de la roue arrière et l'angle du dossier de votre fauteuil roulant sont deux des principaux réglages susceptibles d'affecter votre stabilité.

- Les modifications de la position des roues arrière/avant et/ou des réglages de l'angle des fourches ne doivent être effectuées que par un technicien qualifié après évaluation par votre professionnel de santé.



**AVERTISSEMENT !**  
**Risque de basculement**

La suspension d'une charge supplémentaire (sac à dos ou similaire, par exemple) sur les tubes de support dorsal du fauteuil roulant peut avoir une incidence sur sa stabilité arrière. Le fauteuil risque de basculer vers l'arrière et d'occasionner des blessures.

- Essayez d'éviter d'ajouter une charge supplémentaire à l'arrière du fauteuil roulant.
- Nous vous conseillons vivement d'utiliser un dispositif anti-bascule (disponible en option) en cas de suspension d'une charge supplémentaire sur les tubes de support dorsal du fauteuil roulant.



**AVERTISSEMENT !**  
**Risque dû à un style de conduite non adapté aux conditions environnementales.**

- Il existe un risque de dérapage sur sol mouillé, sur du gravier ou sur un terrain accidenté.
- Adaptez toujours votre vitesse et votre style de conduite aux conditions données (météo, surface, aptitudes individuelles, etc.)

**AVERTISSEMENT !  
Risque de blessure**

En cas de collision, vous risquez de vous blesser aux parties de votre corps qui dépassent du fauteuil roulant (pieds ou mains, par exemple).

- Évitez toute collision non freinée.
- Ne roulez jamais sur un objet.
- Conduisez avec précaution dans les passages étroits.

**AVERTISSEMENT !  
Risque en cas de perte de contrôle du fauteuil roulant**

À vitesses élevées, vous risquez de perdre le contrôle de votre fauteuil roulant et de le renverser.

- Conduisez avec prudence
- Adaptez toujours votre vitesse et votre style de conduite aux conditions (météo, surface, aptitudes individuelles, etc.).
- Évitez toute collision.

**ATTENTION !  
Risque de brûlure**

Les composants du fauteuil roulant peuvent s'échauffer en cas d'exposition à des sources de chaleur externes.

**AVERTISSEMENT !  
Risque de blessure grave, voire mortelle**

En cas d'incendie ou de fumée, les occupants de fauteuil roulant sont particulièrement exposés au risque de blessures graves ou mortelles, lorsqu'ils ne sont pas en mesure de s'éloigner de la source de feu ou de fumée. Les allumettes, briquets et cigarettes allumés peuvent provoquer une flamme nue à proximité du fauteuil roulant ou sur les vêtements.

- Évitez d'utiliser ou de ranger le fauteuil roulant à proximité de flammes nues ou de produits combustibles.
- Ne fumez pas lors de l'utilisation du fauteuil roulant.



**ATTENTION !**

**Risque de coincement de parties du corps**

Il existe toujours un risque de se coincer une partie du corps, par exemple un doigt ou un bras, dans les pièces mobiles du fauteuil roulant.

- Faites attention lorsque vous activez et désactivez les mécanismes des pièces mobiles, telles que l'axe à démontage rapide de la roue arrière, le dossier rabattable ou le dispositif anti-bascule.



**ATTENTION !**

**Risque de blessure**

En cas d'escarres de pression ou de lésions cutanées, protégez les zones concernées afin d'éviter tout contact direct avec les tissus de l'appareil. Demandez l'avis médical d'un professionnel de santé.



**ATTENTION !**

**Risque de blessure**

Si le fauteuil roulant est associé à un autre dispositif, les restrictions applicables aux deux dispositifs s'appliquent également à cette utilisation conjointe. P. ex. : la masse maximale de l'occupant du dispositif pourra être plus faible.

Utilisez uniquement des dispositifs dont l'utilisation en association avec le fauteuil roulant est autorisée par Invacare. Contactez votre fournisseur agréé pour plus d'informations.

- Avant utilisation, consultez le manuel d'utilisation de chaque dispositif et vérifiez les restrictions.

## 2.2 Dispositifs de sécurité



**AVERTISSEMENT !**

**Risque d'accidents**

Des dispositifs de sécurité mal réglés ou non opérationnels (freins, dispositif anti-bascule) risquent de provoquer des accidents.

- Vérifiez toujours que les dispositifs de sécurité fonctionnent avant d'utiliser le fauteuil roulant et faites-les contrôler régulièrement par un technicien qualifié.



### ATTENTION ! Risque de blessure

Des pièces non adaptées ou qui ne sont pas d'origine peuvent affecter le fonctionnement et la sécurité du produit.

- Utilisez uniquement les pièces d'origine du produit utilisé.
- En raison de différences régionales, vous devez vous reporter au site Internet ou au catalogue Invacare de votre pays pour connaître les options disponibles ou contacter votre distributeur Invacare. Reportez-vous aux adresses indiquées à la fin du présent document.

Les fonctions des dispositifs de sécurité sont décrites au chapitre 3, *Présentation du produit*, page 13.



## 2.3 Étiquettes et symboles figurant sur le produit

### Autocollant d'identification

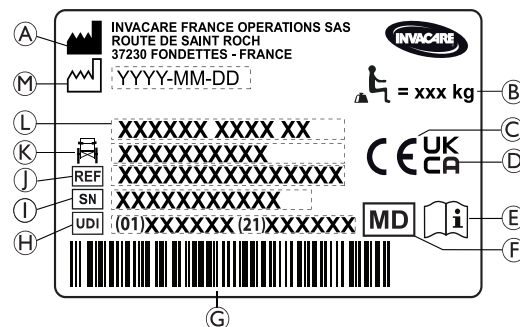
L'autocollant d'identification est fixé au châssis de votre fauteuil roulant et fournit les informations suivantes



- Ⓐ Nom et adresse du fabricant
- Ⓑ Charge maximale du fauteuil roulant
- Ⓒ Marque de conformité européenne
- Ⓓ Marque de conformité du Royaume-Uni
- Ⓔ Consultez le manuel d'utilisation
- Ⓕ Dispositif médical
- Ⓖ Code-barres UDI
- Ⓗ Identifiant unique des dispositifs, avec code-barres
- Ⓜ Numéro de série
- Ⓝ Numéro de référence
- Ⓚ Largeur d'assise
- Ⓛ Désignation
- Ⓜ Date de fabrication

	Charge maximale du fauteuil roulant ou masse maximale de l'occupant sans charge supplémentaire
	Consultez le manuel d'utilisation
	Indique une situation dangereuse qui, si elle n'est pas évitée, est susceptible de provoquer des blessures graves, voir mortelles.

### Autocollant d'avertissement des pièces latérales sans verrouillage

	Ne saisissez pas les pièces latérales sans verrouillage pour soulever le fauteuil roulant.
--	--

### Étiquette d'information de la ceinture de maintien

	Ne saisissez pas les pièces latérales sans verrouillage pour soulever le fauteuil roulant.
---	--

### Étiquette d'information du dossier mécanique inclinable

	Pour relâcher le système de sécurité autobloquant, appuyez sur les tubes de support dorsal (1) avant d'actionner les leviers (2). Cette étiquette est fixée à la partie supérieure du tube du dossier (côté droit).
---	---

### Symboles de mousqueton

Selon la configuration, certains fauteuils roulants peuvent être utilisés comme sièges de véhicule.

	Positions de fixation des sangles du système de fixation lors du transport d'un fauteuil roulant occupé dans un véhicule à moteur. Ce symbole est uniquement apposé sur les fauteuils roulants commandés avec l'option kit de transport.
---	--





**Symbole indiquant que le fauteuil roulant n'est pas conçu pour servir d'assise dans un véhicule à moteur.**

Ce fauteuil roulant n'est pas configuré pour le transport de passagers dans un véhicule à moteur. Ce symbole est apposé sur le châssis à côté de l'autocollant d'identification.



**AVERTISSEMENT !**

**Risque de blessure grave voir mortel**

Selon la configuration, certains fauteuils roulants peuvent être utilisés comme sièges de véhicule.

- Vous ne devez pas utiliser le fauteuil roulant pour vous asseoir dans un véhicule à moteur.

## 3 Présentation du produit

### 3.1 Description du produit

Ce fauteuil roulant manuel est équipé d'un mécanisme de pliage transversal et de repose-jambes escamotables.



#### **AVIS !**

Le fauteuil roulant est fabriqué et configuré individuellement conformément aux spécifications de la commande. Les spécifications doivent être effectuées par un professionnel de santé/un clinicien en fonction des besoins de l'occupant et de son état de santé.

- Consultez un professionnel de santé si vous avez l'intention d'adapter la configuration du fauteuil roulant.
- Toute adaptation doit être effectuée par un technicien qualifié.

### 3.2 Utilisation prévue

Le fauteuil roulant actif intermédiaire est conçu pour assurer la mobilité des personnes qui ne peuvent que rester en position assise et sont capables de conduire le fauteuil roulant par elles-mêmes fréquemment ou d'utiliser le fauteuil roulant pour le transport accompagné.

Le fauteuil roulant est destiné aux personnes âgées de 12 ans et plus (adolescents et adultes). Le poids de l'occupant du fauteuil roulant ne doit pas dépasser la masse maximale de l'occupant indiquée dans la section des caractéristiques techniques et sur l'autocollant d'identification.

Le fauteuil roulant peut aussi bien être utilisé à l'intérieur qu'à l'extérieur sur une surface plane et accessible.

#### **Utilisateur prévu**

L'utilisateur prévu (ou l'opérateur) est l'occupant du fauteuil roulant et/ou une tierce-personne.

L'opérateur doit physiquement et mentalement être en mesure d'utiliser le fauteuil roulant en toute sécurité (de se propulser, de contrôler la direction et de freiner, par exemple).

#### **Indications**

- Déficience considérable voire complète de la mobilité due à des dommages structurels et/ou fonctionnels aux membres inférieurs.
- Force suffisante et fonction de préhension des bras et des mains pour propulser le fauteuil roulant.

#### **Contre-indications**

Il n'existe aucune contre-indication connue, lorsque le fauteuil roulant est utilisé comme prévu.

### 3.3 Pièces principales du fauteuil roulant

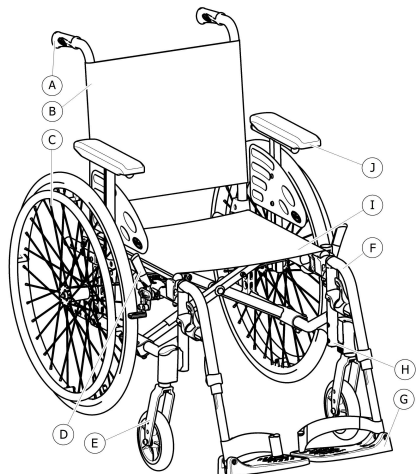

Ⓐ	Poignée de poussée
Ⓑ	Dossier
Ⓒ	Roue arrière avec main courante
Ⓓ	Frein de stationnement
Ⓔ	Fourche avant avec roue pivotante
Ⓕ	Repose-jambes, pivotants
Ⓖ	Repose-pied

Ⓗ	Châssis
Ⓘ	Siège
Ⓙ	Accoudoir

 Dans la mesure où chaque fauteuil roulant est fabriqué individuellement en fonction des spécifications de la commande, les équipements de votre fauteuil roulant peuvent différer de ceux indiqués sur le schéma.

### 3.4 Freins de stationnement

Les freins de stationnement sont utilisés pour immobiliser le fauteuil roulant lorsqu'il est à l'arrêt, afin de l'empêcher de rouler.



#### AVERTISSEMENT !

##### Risque de renversement en cas de freinage brusque

Si vous enclenchez les freins de stationnement alors que vous êtes en mouvement, il se peut que vous perdiez le contrôle dans le sens de déplacement, le fauteuil roulant risquant alors de s'arrêter brusquement, ce qui peut entraîner une collision ou votre chute.

- N'enclenchez jamais les freins de stationnement alors que vous êtes en mouvement.

**AVERTISSEMENT !****Risque en cas de perte de contrôle du fauteuil roulant**

- Les freins de stationnement doivent être actionnés simultanément.
- N'enclenchez pas les freins de stationnement pour ralentir le fauteuil roulant.
- Ne vous appuyez pas sur les freins de stationnement pour vous soutenir ou lors des transferts.

**AVERTISSEMENT !****Risque de renversement**

- Pour que les freins de stationnement fonctionnent correctement, la pression des pneus doit être suffisante. Vérifiez que la pression des pneus est correcte, voir la section 11.3 *Pneus*, page 67.

**ATTENTION !****Risque de pincement ou d'écrasement**

Il existe parfois un tout petit espace entre la roue arrière ou le logement d'accoudoir avant et le blocage manuel des roues dans lequel vous risquez de vous coincer les doigts.

- Éloignez vos doigts des pièces mobiles lorsque vous utilisez le frein et gardez toujours la main sur le levier de frein.

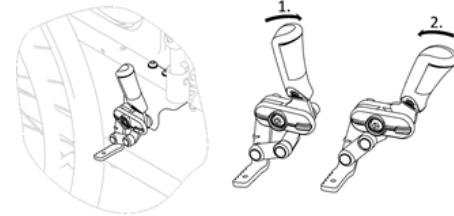

Il est possible de régler la distance entre le patin de frein et le pneu. Ce réglage doit être effectué par un technicien qualifié.

**Frein standard**

1. Pour enclencher le frein, poussez le levier de frein vers l'avant avec la paume de la main, aussi loin que possible.
2. Pour desserrer le frein, tirez le levier de frein vers l'arrière avec les doigts.



Le levier de la poignée de poussée peut être rabattu afin de faciliter les transferts. Pour ce faire, tirez le levier et rabattez-le vers l'arrière.



Un frein pour tierce-personne (frein à tambour) est proposé en option. Il permet à une tierce-personne de freiner le fauteuil roulant lors de son déplacement. Veuillez consulter la section 6.2 *Freinage lors de l'utilisation*, page 38.

## 3.5 Dossier

Trois types de dossier (fixe, rabattable et inclinable) sont disponibles.



### AVERTISSEMENT !

#### Risque de blessure pour la tierce-personne et de détérioration du fauteuil roulant

L'inclinaison du fauteuil dont l'occupant est lourd peut entraîner des blessures au dos chez la tierce-personne et endommager le fauteuil.

- Assurez-vous de pouvoir contrôler en toute sécurité la fauteuil roulant dont l'occupant est lourd avant d'effectuer une manœuvre d'inclinaison.

### 3.5.1 Toile de dossier standard



Une toile de dossier standard est disponible pour tous les types de dossier. Ces toiles ne sont pas réglables.



### AVERTISSEMENT !

#### Risque de basculement

Si la toile de dossier standard devient lâche, le point de bascule de votre fauteuil roulant est modifié de façon défavorable.

- Une toile de dossier standard lâche doit être remplacée par un technicien qualifié.

### 3.5.2 Hauteur de la toile de dossier

Il est possible de régler la hauteur de la toile de dossier pour tous les types de dossiers.



### AVERTISSEMENT !

#### Risque de basculement

La suspension d'une charge supplémentaire (sac à dos ou similaire, par exemple) aux montants du dossier du fauteuil roulant peut avoir une incidence sur sa stabilité arrière. Le fauteuil risque de basculer vers l'arrière et d'occasionner des blessures.

- Par conséquent, Invacare conseille vivement l'utilisation de dispositifs anti-basculer (disponibles en option) en cas de suspension d'une charge supplémentaire (sac à dos ou similaire) sur les montants arrière.



Il est possible de régler la hauteur de la toile de dossier sur les tubes de support dorsal. Ce réglage doit être effectué par un technicien qualifié.

### 3.5.3 Dossier fixe

Dossier fixe à angle de 0° et 7° : ces deux dossiers n'exigent aucun réglage.

### 3.5.4 Dossier rabattable

Afin de gagner de la place lors du transport du fauteuil roulant, il est possible de rabattre le dossier.

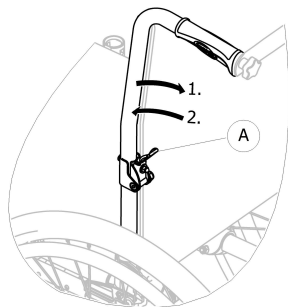

#### Pliage et dépliage du dossier

1. Actionnez le levier (A) en le tirant et en rabattant le haut du dossier.
2. Pour revenir en position initiale, ramenez la partie supérieure en position verticale; le dossier se verrouille automatiquement.

### 3.5.5 Dossier inclinable

Le dossier peut être incliné pour que l'utilisateur puisse atteindre une position plus confortable.

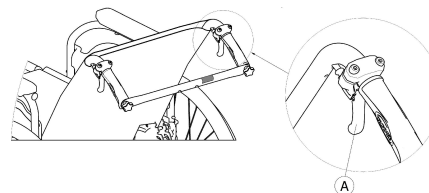

#### AVERTISSEMENT !

##### Risque de basculement

Le fauteuil roulant ne doit pas être déplacé lorsque le dossier est basculé.

- Invacare conseille vivement d'utiliser des dispositifs anti-basculé (disponibles en option) lorsque le dossier est basculé.

#### Angle du dossier

L'angle du dossier peut être réglé dans quatre positions (de 0° à 30°) pour la version mécanique, et en continu dans le cas de la version à vérin à gaz.

**AVERTISSEMENT !****Risque de blessure**

- Afin d'éviter toute blessure, effectuez toujours ces réglages avant l'installation de l'utilisateur dans le fauteuil roulant.
- Invacare conseille vivement d'utiliser des dispositifs anti-bascule (disponibles en option) en combinaison avec toutes les positions de roues arrière lorsque le dossier est orienté à un angle supérieur ou égal à 12°.

**ATTENTION !****Risque de pincement ou d'écrasement des doigts**

Il existe toujours un risque de pincement des doigts dans les pièces mécaniques du fauteuil roulant.

- Faites preuve de vigilance lors de l'activation des leviers de commande du dossier inclinable.

**AVIS !**

- Pour relâcher le système de sécurité autobloquant, appuyez sur les tubes du dossier avant d'agir sur les leviers.

1. Relâchez le système de sécurité autobloquant en appuyant sur les tubes du dossier.
2. Tirez simultanément les leviers de commande **A** pour fournir le même angle des deux côtés.
3. Relâchez les leviers quand vous avez atteint l'angle souhaité.

### 3.6 Renfort de dossier

Le renfort de dossier relie les deux poignées de poussée et assure la tension de la toile de dossier. Il doit toujours être en place sur les versions inclinables.

**ATTENTION !**

- N'utilisez pas le renfort de dossier pour pousser le fauteuil roulant. Le renfort n'est pas une barre de poussée !
- N'essayez pas de soulever le fauteuil roulant par le renfort de dossier ; il risquerait de se desserrer et de se rompre.
- Éloignez vos doigts des pièces mobiles et des bords tranchants pour éviter de vous blesser.

#### Pliage du renfort de dossier

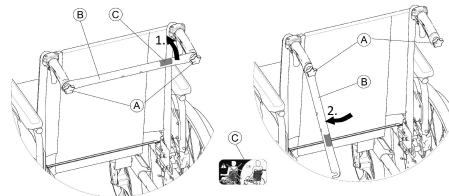

1. Desserrez légèrement les deux vis à molette **A**, tirez le renfort de dossier vers le haut **B** et faites-le pivoter vers le bas le long du dossier.
2. Pliez le renfort de dossier **B** jusqu'à ce qu'il soit en position verticale.

## Dépliage du renfort de dossier

1. Pliez le renfort de dossier ⑥ vers le haut.
2. Alignez le renfort de dossier ⑥ sur la poignée de poussée et poussez-le vers le bas sur la vis à molette ④.
3. Serrez fermement la vis à molette ④ et assurez-vous que les DEUX vis à molette ④ sont correctement serrées.



Il est essentiel de s'assurer que le renfort de dossier est toujours correctement installé et enclenché lors de l'utilisation du fauteuil roulant. Il ne doit en aucun cas pendre (reportez-vous à l'étiquette ③ sur le renfort de dossier).



## 3.7 Poignées de poussée



### AVIS !

- Vérifiez toujours les poignées de poussée avant d'utiliser le fauteuil roulant, et assurez-vous qu'elles sont bien fixées et qu'elles ne risquent pas de pivoter ni de se détacher.

### Poignées de poussée intégrées, réglables en hauteur (en option)

Les poignées de poussée intégrées réglables en hauteur permettent à l'assistant de régler les poignées à un niveau confortable.

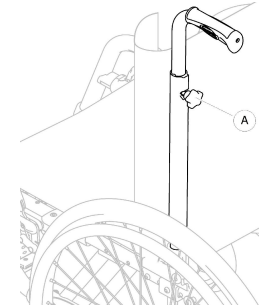

1. Pour régler la hauteur des poignées de poussée, desserrez la molette ④, poussez la poignée jusqu'à la position souhaitée et resserrez la molette.



### ATTENTION !

Si la molette n'est pas correctement serrée, la poignée de poussée risque de se détacher accidentellement du tube de dossier lorsqu'elle est tirée vers le haut.

- Assurez-vous que la molette est bien serrée.



## 3.8 Accoudoirs



### AVERTISSEMENT !

#### Risque de blessure

- Afin d'éviter toute blessure, effectuez toujours ces réglages avant l'installation de l'utilisateur dans le fauteuil roulant.
- Invacare conseille vivement d'utiliser des dispositifs anti-bascule (disponibles en option) en combinaison avec toutes les positions de roues arrière lorsque le dossier est orienté à un angle supérieur ou égal à 12°.



### ATTENTION !

#### Risque de pincement

- Éloignez vos doigts des pièces mobiles lors du démontage, du montage ou du réglage de l'accoudoir.

### 3.8.1 Accoudoir, réglable en hauteur en continu, amovible

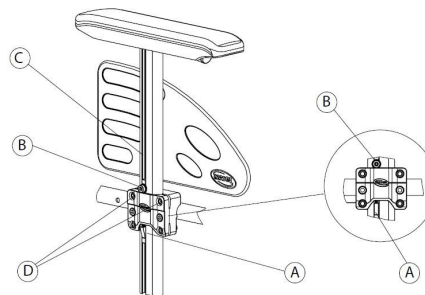

#### Démontage

1. Enclenchez le frein de stationnement des deux côtés.
2. Appuyez sur le mécanisme de verrouillage (A) qui se trouve sur la face inférieure du support vertical de l'accoudoir (le cas échéant).
3. Tirez sur le coussin pour dégager l'accoudoir du support.
4. Pour ajuster le niveau de difficulté ou de facilité à retirer l'accoudoir du support, serrez plus ou moins les vis D.

#### Montage

1. Poussez l'accoudoir dans son support.

### Réglage de la hauteur

1. Desserrez la vis ⑥ à l'aide d'une clé Allen de 5 mm dans la rainure ③ du tube d'accoudoir.
2. Déplacez l'accoudoir vers le haut ou vers le bas jusqu'à obtention de la hauteur souhaitée, tout en maintenant la vis ⑥ en place (dans la partie supérieure du support).
3. Serrez la vis ⑥ (5–6 Nm).
4. Effectuez le même réglage des deux côtés.

### 3.8.2 Accoudoir pliable et amovible

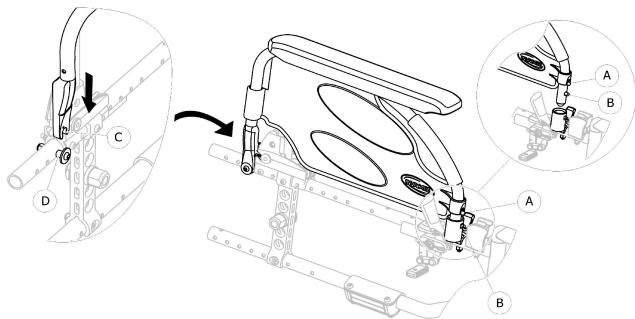

#### Pliage

1. Saisissez l'accoudoir par la manchette d'accoudoir ou par la partie incurvée avant et rabattez-le vers l'arrière.

### Démontage de la partie avant

1. Appuyez sur le bouton de déverrouillage de l'accoudoir ① à l'avant.
2. Pour retirer l'accoudoir de son logement, tirez-le vers le haut en le maintenant bien droit et rabattez -le vers l'arrière.

### Montage de la partie avant

1. Poussez l'accoudoir vers le bas jusqu'à ce que le bouton de déverrouillage avant ② s'enclenche dans le trou du logement d'accoudoir correspondant.
2. Vérifiez que le bouton ressorte complètement du trou du logement.

### Démontage de la partie arrière

1. Pour retirer l'accoudoir de son support ④, tirez-le vers le haut en le maintenant bien droit.

### Montage de la partie arrière

1. Positionnez l'accoudoir ③ sur le support d'accoudoir arrière ④.
2. Poussez l'accoudoir vers le bas jusqu'à ce qu'un « clic » se fasse distinctement entendre lorsqu'il est verrouillé dans le support d'accoudoir ④.

## 3.9 Repose-jambes



### AVERTISSEMENT !

#### Risque de blessure

- Ne saisissez jamais les repose-pieds ou les repose-jambes pour soulever le fauteuil roulant.



### ATTENTION !

#### Risque de pincement ou d'écrasement des doigts

Vous risquez de vous coincer les doigts dans les mécanismes pivotants.

- Soyez vigilant lors de l'utilisation, du basculement, du démontage ou du réglage de ces mécanismes.



### AVIS !

#### Risque de détérioration du mécanisme du repose-jambes

- Ne placez aucun objet lourd sur le repose-jambes et ne laissez pas d'enfant s'asseoir dessus.

### 3.9.1 Repose-jambes escamotables

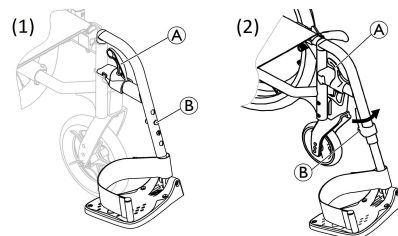

#### Basculement vers l'extérieur

1. Activez le levier de déverrouillage (A) et faites pivoter les repose-jambes vers l'extérieur.

#### Basculement vers l'avant

1. Faites basculer le repose-jambes vers l'avant jusqu'à ce qu'il s'enclenche.

#### Démontage

1. Activez le levier de déverrouillage (A).
2. Tirez le repose-jambes vers le haut.

#### Montage

1. Accrochez le repose-jambes à l'avant du châssis et faites-le basculer vers l'avant jusqu'à ce qu'il s'enclenche.

### 3.9.2 Repose-jambes escamotables, réglables en angle

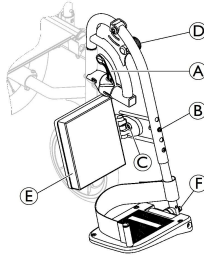

#### Basculement vers l'extérieur

1. Activez le levier de déverrouillage ① et faites pivoter les repose-jambes vers l'extérieur.

#### Basculement vers l'avant

1. Faites basculer le repose-jambes vers l'avant jusqu'à ce qu'il s'enclenche.

#### Démontage

1. Activez le levier de déverrouillage ①.
2. Tirez le repose-jambes vers le haut.

#### Montage

1. Accrochez le repose-jambes à l'avant du châssis et faites-le basculer vers l'avant jusqu'à ce qu'il s'enclenche.

#### Réglage de l'angle

Il existe neuf positions prédéfinies pour le réglage de l'angle.

1. Desserrez la molette ① et relevez-la d'une main tout en soutenant le repose-jambes de l'autre main.
2. Choisissez l'une des neuf positions prédéfinies, relâchez la manette ① dans la position souhaitée, puis serrez-la fermement.

#### Basculement du coussin appui-mollets et réglage

Le coussin appui-mollets ① peut être escamoté lors des transferts et offre trois options de réglage de la profondeur.

1. Desserrez la vis de fixation ① réglée à la profondeur souhaitée et serrez fermement la vis de fixation. Invacare recommande de confier le réglage de la profondeur à un technicien qualifié.

#### Réglage de la palette repose-pieds

Il existe trois modèles de palettes repose-pieds.

1. Desserrage du boulon de fixation ① à l'aide d'une clé de 10 mm.
  - Palettes repose-pieds réglables en hauteur, version (1)
  - Choisissez l'une des quatre positions prédéfinies et serrez le boulon de fixation (5 Nm) ① dans la position souhaitée.

2. Palettes repose-pieds réglables en hauteur, version (2)
  - Desserrez la vis de fixation ⑧ à l'aide d'une clé Allen de 5 mm.
  - Choisissez l'une des quatre positions prédéfinies et serrez la vis de fixation (5 Nm) ⑧ dans la position souhaitée.
3. Palettes repose-pieds à hauteur, à profondeur et à angle réglables
  - Desserrage de la vis ⑨ à l'aide d'une clé Allen de 5 mm.
  - Réglez la profondeur et l'angle et serrez fermement la vis (12 Nm) ⑨ dans la position souhaitée.

Invacare recommande de confier le réglage de la palette repose-pieds à un technicien qualifié.



Pour garantir le bon positionnement des pieds, deux types de sangles peuvent être fournis : la sangle talonnière (en série) et l'appui-mollets (en option), fixés au support du repose-jambes. Elles sont toutes deux réglées au moyen de bandes autoagrippantes ou en faisant glisser la boucle.

### 3.10 Dispositif anti-bascule

Un dispositif anti-basculé limite le degré de basculement vers l'arrière du fauteuil roulant.

Il existe une version anti-basculé spécifique pour la version Transit Lite. Veuillez consulter la section 6.2 *Freinage lors de l'utilisation*, page 38.



#### AVERTISSEMENT !

##### Risque de renversement

- Des dispositifs anti-basculé mal réglés ou non opérationnels risquent de provoquer un renversement du fauteuil roulant.
- Vérifiez systématiquement que le dispositif anti-basculé fonctionne avant d'utiliser le fauteuil roulant.
- Si nécessaire, faites-le régler ou réajuster par un technicien qualifié.
- Dans certaines configurations, la stabilité statique du fauteuil roulant peut être inférieure à 10°. Invacare conseille vivement dans ce cas l'utilisation d'un dispositif anti-basculé (disponible en option).



### AVERTISSEMENT ! Risque de renversement

Sur une surface molle ou inégale, le dispositif anti-basculé peut plonger dans les trous ou s'enfoncer directement dans le sol, ce qui risque d'affecter ou d'annuler sa fonction de sécurité.

- Utilisez uniquement le dispositif anti-basculé lors de déplacements sur un sol égal et ferme.



### AVIS ! Risque de dommage matériel

- Ne marchez jamais sur le dispositif anti-basculé et ne l'utilisez jamais comme aide au basculement.

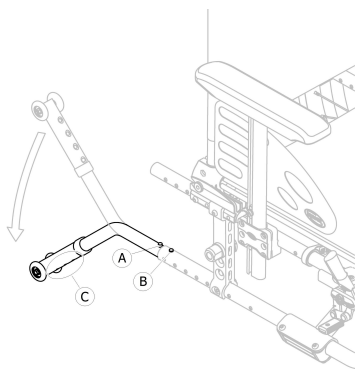

### Réglage de la hauteur



### AVERTISSEMENT ! Risque de renversement

Il est possible de réduire l'angle de basculement en diminuant le jeu du dispositif anti-basculé (espace entre le dessous des roues du dispositif anti-basculé et le sol/plancher).

- Faites régler votre dispositif anti-basculé par un clinicien/technicien qualifié.
- En cas de modification de votre stabilité (nouveau réglage, nouvelle option, nouvel accessoire, ...), veuillez contacter votre médecin/un technicien qualifié.



Ce réglage doit être effectué par rapport à la position et au diamètre de la roue arrière ainsi qu'aux exigences de l'utilisateur et à ses limites spécifiques en matière de sécurité.



Vérifiez que le dispositif anti-basculé est bien fixé de chaque côté (le cas échéant) ; le bouton à ressort **A** et la fixation **C** doivent être verrouillés.

### Activation du dispositif anti-basculé

1. Relâchez le bouton à ressort **A** et faites pivoter le dispositif anti-basculé vers le bas jusqu'à ce qu'il s'enclenche et que le bouton de déverrouillage avant **B** s'enclenche dans le trou du châssis.
2. Assurez-vous que le bouton de déverrouillage avant **B** ressort complètement du trou du châssis.



#### **AVERTISSEMENT !**

##### **Risque de basculement**

Un dispositif anti-basculé activé risque de se bloquer lors du franchissement d'une marche ou d'une bordure.

- Vous pouvez désactiver le dispositif anti-basculé avant de franchir une marche ou un trottoir.
- Franchissez l'obstacle et réactivez immédiatement le dispositif anti-basculé.

#### **Désactivation du dispositif anti-basculé**

1. Relâchez le bouton à ressort **(A)** et faites pivoter le dispositif anti-basculé vers le haut jusqu'à ce qu'il s'enclenche et que le bouton de déverrouillage avant **(B)** s'enclenche dans le trou du châssis.



#### **AVERTISSEMENT !**

##### **Risque de renversement**

- Prévenez toujours l'utilisateur si vous désactivez les dispositifs anti-basculé.

### **3.11 Coussin d'assise**

Un coussin d'assise adapté est indispensable pour assurer une répartition uniforme de la pression sur l'ensemble du siège.



#### **ATTENTION !**

##### **Risque d'instabilité**

L'ajout d'un coussin d'assise vous surélève par rapport au sol et peut affecter votre stabilité dans toutes les directions. Le remplacement du coussin peut également modifier la stabilité de l'utilisateur.

- Si l'épaisseur du coussin est modifiée, une reconfiguration complète du fauteuil roulant doit être effectuée par un technicien qualifié.
- Afin d'éviter tout glissement, nous recommandons d'utiliser un coussin Invacare ou Matrix muni d'une housse antidérapante.

## 4 Options

### 4.1 Version Transit Lite

La version Transit Lite est conçue pour être manœuvrée par la tierce-personne exclusivement. Pour faciliter les transferts latéraux et gagner de la place, le fauteuil roulant est équipé de roues arrière de 305 mm (12").



Il est possible de régler la distance entre le patin de frein et le pneu. Ce réglage doit être effectué par un technicien qualifié.

#### Frein de stationnement sur la version Transit Lite

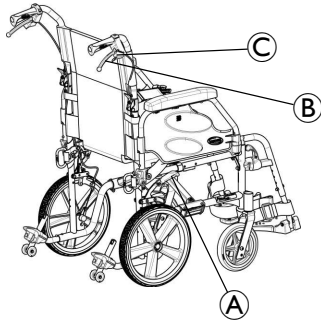

La version Transit dispose d'un système de freins de stationnement dédié pouvant être actionné par l'utilisateur ou la tierce-personne :

- **Utilisation des freins de stationnement :**

1. Pour serrer le frein, poussez le levier de frein (A) aussi loin que possible vers l'avant.
2. Pour desserrer le frein, tirez le levier de frein (A) vers l'arrière avec les doigts.

- **Freins de stationnement de la tierce-personne :**

1. Pour stationner, tirez fermement le levier de frein (B) et déplacez le levier de sécurité (C) vers le haut.
2. Pour relâcher le frein, tirez le levier de frein (B) pour libérer le levier de sécurité.

Le système de freins doit être désactivé de la même façon qu'il a été activé :

- Si c'est le frein de la tierce-personne qui a été utilisé, vous devez désactiver les freins en utilisant le levier de la tierce-personne.
- Si c'est le frein utilisateur qui a été utilisé, vous devez desserrer le frein à l'aide du levier utilisateur.



## Dossier rabattable de la version Transit Lite avec poignées de poussée plus larges

La version Transit est dotée d'un dossier rabattable dédié, avec une poignée de poussée plus large (largeur d'assise + 75 mm).

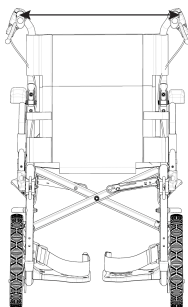

### AVERTISSEMENT !

**Risque de basculement/blessure**

— Charge maximale sur la poche : 2,5 kg.

Il est également possible de faire régler la hauteur du dossier par un technicien qualifié, de 430 mm à 510 mm. Pour plus d'informations, consultez le manuel de maintenance.

## Accoudoirs Transit Lite

La version Transit Lite dispose d'accoudoirs dédiés :

### Pliage

1. Saisissez l'accoudoir par la manchette d'accoudoir ou par la partie incurvée avant et rabattez-le vers l'arrière.
  - Un accoudoir réglable en hauteur en continu et amovible
  - Un accoudoir rabattable et amovible :



### Démontage de la partie avant

1. Appuyez sur le bouton de déverrouillage de l'accoudoir (A) à l'avant.
2. Pour retirer l'accoudoir de son logement, tirez-le vers le haut en le maintenant bien droit et rabattez-le vers l'arrière.

### Montage de la partie avant

1. Vérifiez que le bouton ressorte complètement du trou du logement.
2. Poussez l'accoudoir vers le bas jusqu'à ce que le bouton de déverrouillage avant (B) s'enclenche dans le trou du logement d'accoudoir correspondant.

### Démontage de la partie arrière

1. Appuyez sur le bouton de déverrouillage de l'accoudoir © à l'arrière.
2. Pour retirer l'accoudoir de son logement, tirez-le vers le haut en le maintenant bien droit.

### Montage de la partie arrière

1. Placez l'accoudoir sur le logement d'accoudoir arrière.
2. Poussez l'accoudoir vers le bas jusqu'à ce que le bouton de déverrouillage © s'enclenche dans le trou du logement d'accoudoir.

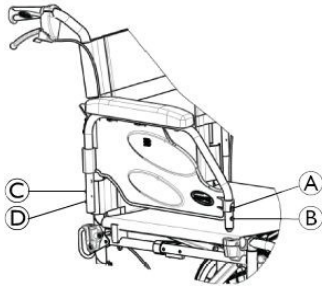

### Dispositifs anti-bascule sur la version Transit Lite

La version Transit est équipée de dispositifs anti-bascule dédiés (le cas échéant).

Pour plus d'informations sur les dispositifs anti-bascule, veuillez consulter la section 3.10 *Dispositif anti-bascule*, page 25.

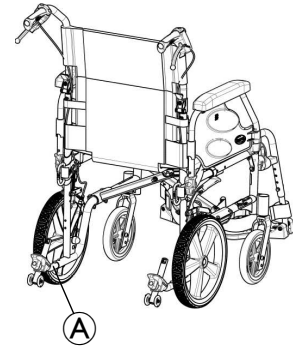

Avant de franchir une marche ou une bordure, il est possible de libérer des ressorts afin de retirer brièvement les tubes du dispositif anti-bascule. Pour plus d'informations, consultez la section générale du dispositif anti-bascule.

1. Appuyez sur le bouton du ressort Ⓐ pour retirer le dispositif anti-bascule.
2. Franchissez l'obstacle.
3. Remettez immédiatement en place le dispositif anti-bascule.

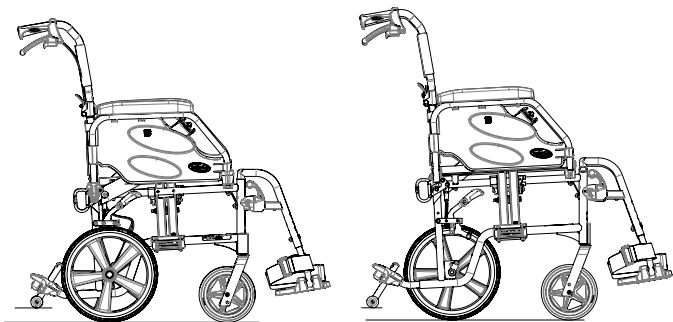

H 485

H 510

### Aides à la bascule intégrées sur la version Transit Lite

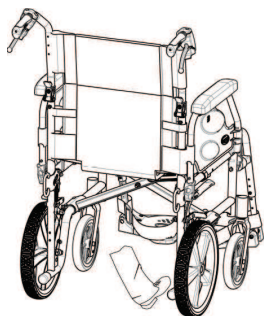

1. Tenez le fauteuil roulant par les poignées de poussée.
2. Appuyez sur l'aide à la bascule avec le pied et maintenez le fauteuil roulant en position inclinée jusqu'à ce que l'obstacle ait été franchi.

### Transport du fauteuil roulant Transit Lite occupé dans un véhicule

Le fauteuil roulant Transit Lite dispose de quatre points de fixation permettant de le fixer à l'intérieur d'un véhicule : deux à l'arrière et deux à l'avant. Ces emplacements sont conçus pour la fixation de mousquetons qui maintiendront en place le fauteuil roulant pendant le transport.

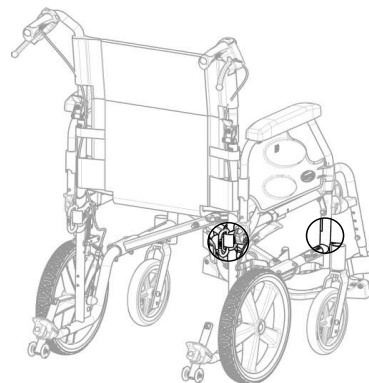

Pour plus d'informations, veuillez consulter les sections *7.5 Transport du fauteuil roulant manuel sans occupant, page 50,* et *7.6 Transport du fauteuil roulant occupé en véhicule, page 51.*

## 4.2 Ceinture de maintien

Le fauteuil roulant peut être équipé d'une ceinture de maintien. Cette ceinture empêche l'utilisateur de glisser vers le bas dans le fauteuil roulant ou d'en tomber. La ceinture de maintien n'est pas un dispositif de positionnement.



### AVERTISSEMENT !

**Si la ceinture de maintien est mal ajustée, l'utilisateur risque de glisser et de s'étrangler.**

- La ceinture de maintien doit être installée par un technicien qualifié et ajustée par un professionnel de santé.
- Vérifiez toujours que la ceinture de maintien est correctement serrée au niveau du bassin.
- Chaque fois que la ceinture de maintien est utilisée, assurez-vous qu'elle est bien ajustée. La modification de l'angle d'assise et/ou de l'angle du dossier, du coussin et même de vos vêtements peut influencer sur l'ajustement de la ceinture.

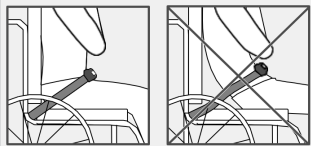

## Fermeture et ouverture de la ceinture de maintien

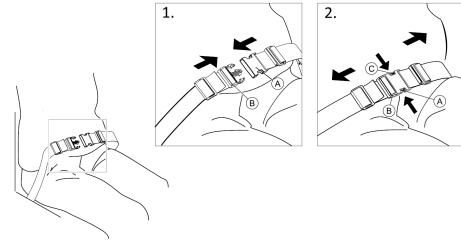

Assurez-vous d'être assis bien au fond du siège et que votre bassin est aussi droit et symétrique que possible.

1. Pour fermer, poussez la partie **(A)** dans la boucle fermoir **(B)**.
2. Pour ouvrir, appuyez sur le bouton **POUSSOIR (C)** et sortez la partie **(A)** de la boucle fermoir **(B)**.

## Réglage de la longueur

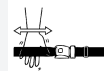

La ceinture de maintien est à la bonne longueur lorsqu'il y a juste assez de place pour passer votre main à plat entre votre corps et la ceinture.

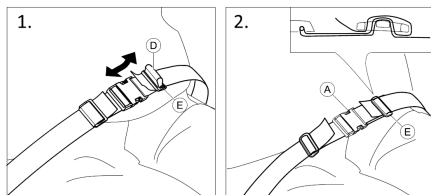

1. Raccourcissez ou allongez la boucle ① si nécessaire.
2. Faites passer la boucle ① dans la partie ② et dans la boucle en plastique ③ jusqu'à ce que la boucle soit à plat.
3. Vérifiez que la boucle ① est parfaitement insérée dans la boucle en plastique ③.
4. Par mesure de sécurité, faites passer l'extrémité de la ceinture dans la boucle ③.



#### AVERTISSEMENT !

#### Risque de glissement et d'étranglement / Risque de chute

- Effectuez des réglages identiques des deux côtés, de façon à ce que la boucle fermoir reste en position centrale.
- Vérifiez que les deux extrémités de la ceinture passent deux fois dans la boucle ③ afin d'éviter que la ceinture ne se desserre.
- Assurez-vous que les ceintures ne se coincent pas dans les rayons d'une roue arrière.

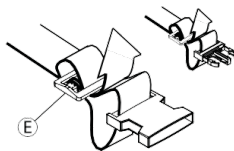

## 4.3 Appui-tête



Le réglage de la hauteur et le retrait s'effectuent à l'aide de la manette. Le barreau de barrière est muni d'un bloc d'arrêt réglable.

### Réglage de la hauteur

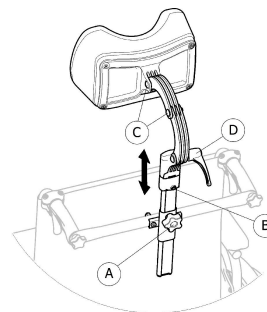

1. Desserrez la vis dans le bloc d'arrêt ②.
2. Desserrez la manette ①.
3. Réglez l'appui-tête à la hauteur souhaitée.
4. Resserrez la manette ① jusqu'au niveau de la fixation de l'appui-tête.
5. Faites glisser le bloc d'arrêt ②.
6. Resserrez la vis.



Il est désormais possible de retirer l'appui-tête et de le réinsérer dans la position souhaitée sans avoir à effectuer d'autres réglages.

## Réglage de la profondeur/de l'angle

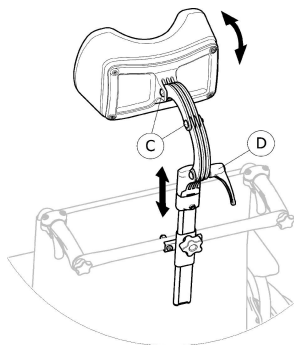

1. Desserrez la poignée ④.
2. Desserrez les vis ③.
3. Réglez la profondeur et l'angle de l'appui-tête.
4. Resserrez la poignée et les vis.

## 4.4 Aide à la bascule

L'aide à la bascule permet à une tierce-personne de faire basculer le fauteuil roulant plus facilement, afin de franchir des marches, par exemple.



### AVERTISSEMENT ! Risque de renversement

- Assurez-vous que l'aide à la bascule ne dépasse pas le diamètre externe de la roue arrière.

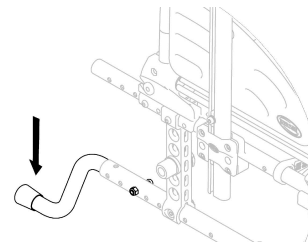

1. Tenez le fauteuil roulant par les poignées de poussée.
2. Appuyez sur l'aide à la bascule avec le pied et maintenez le fauteuil roulant en position inclinée jusqu'à ce que l'obstacle ait été franchi.

## 4.5 Tablette



### AVERTISSEMENT ! Risque de basculement/blessure

- Charge maximale sur la tablette : 8 kg



**ATTENTION !**

**Risque d'inconfort/d'ecchymoses légères**

- Vérifiez que l'utilisateur a placé ses coudes sur la tablette lorsque vous poussez le fauteuil roulant. Si les coudes dépassent de la tablette, le risque d'inconfort ou d'ecchymoses légères est accru pour l'utilisateur lors du déplacement du fauteuil roulant.

**Réglage de la profondeur**

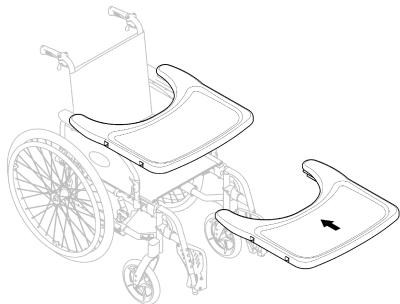

Faites glisser la tablette vers l'avant ou vers l'arrière pour obtenir la profondeur souhaitée.



**ATTENTION !**

**Risque d'inconfort**

- Veillez à ne pas coincer le ventre de l'utilisateur lorsque vous réglez la profondeur de la tablette.

## 4.6 Support à perfusion



**AVERTISSEMENT !**

**Risque de basculement/blessure**

- Charge maximale sur le support à perfusion 4 kg (2 x 2 kg)



La tige du support à perfusion doit toujours être placée en position verticale, c'est-à-dire à un angle de 90 degrés par rapport au sol, indépendamment de la position du dossier ou du fauteuil roulant.

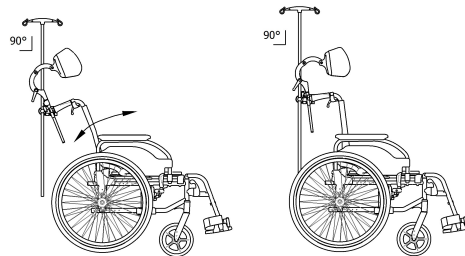

## Réglage de la hauteur et de l'angle

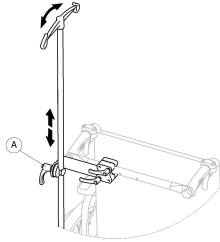

1. Desserrez le levier (A).
2. Réglez le support à perfusion à la hauteur et/ou à l'angle souhaités.
3. Serrez fermement le levier (A).

## 4.7 Catadioptré

Vous pouvez fixer les réflecteurs sur les roues arrière.

## 4.8 Porte-canne

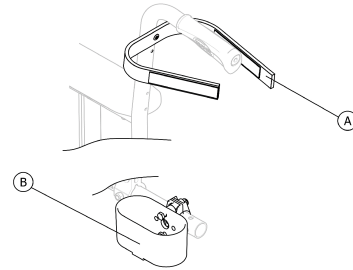

### AVERTISSEMENT ! Risque de renversement

- Assurez-vous que le porte-canne ne dépasse pas le diamètre externe de la roue arrière.

1. Placez la canne dans le support (B).
2. Fixez le haut de la canne au dossier (A).



## 5 Montage

### 5.1 Informations de sécurité



#### ATTENTION !

##### Risque de blessure

- Avant d'utiliser le fauteuil roulant, vérifiez son état général et ses principales fonctions. Reportez-vous au chapitre 8.2 *Calendrier de Maintenance*, page 56.



#### AVERTISSEMENT !

- Vérifiez l'absence de dommages dus au transport sur toutes les pièces avant utilisation.
- Si les pièces sont endommagées, n'utilisez pas le dispositif. Contactez votre fournisseur Invacare pour plus d'informations sur la marche à suivre.

Votre fournisseur agréé pourra vous fournir un fauteuil roulant prêt à l'emploi et vous expliquera les principales fonctions, en s'assurant que le fauteuil roulant répond à vos besoins et à vos exigences et qu'il est correctement réglé pour une utilisation sans risque.

Si vous recevez votre fauteuil roulant plié, veuillez consulter la section Pliage et dépliage du fauteuil roulant .

### 5.2 Contrôle à la livraison

Tout dommage survenu lors du transport doit faire l'objet d'un rapport immédiat à la société de livraison. Conservez l'emballage jusqu'à ce que le transporteur ait vérifié les marchandises et qu'un accord ait été trouvé.

## 6 Utilisation du fauteuil roulant

### 6.1 Informations de sécurité



#### AVERTISSEMENT !

##### Risque d'accidents

Une pression irrégulière des pneus peut avoir une incidence significative sur la manipulation du fauteuil.

- Vérifiez la pression des pneus avant chaque déplacement.



#### AVERTISSEMENT !

##### Risque de chute du fauteuil roulant

Si les roues avant sont trop petites, le fauteuil roulant risque de se coincer dans les bordures de trottoirs ou dans des rainures au sol.

- Assurez-vous que les roues avant sont adaptées à la surface sur laquelle le fauteuil circule.



#### ATTENTION !

##### Risque de pincement

Il existe parfois un tout petit espace entre la roue arrière et le garde-boue ou la manchette d'accoudeur dans lequel vous risquez de vous coincer les doigts.

- Pour faire avancer votre fauteuil roulant, utilisez exclusivement les mains courantes.

### 6.2 Freinage lors de l'utilisation

Lors d'un déplacement, pour freiner vous devez transférer une force à la main courante avec vos mains.



#### AVERTISSEMENT !

##### Risque d'accidents

Si vous enclenchez les freins de stationnement alors que vous êtes en mouvement, il se peut que vous perdiez le contrôle dans le sens de déplacement, le fauteuil roulant risquant alors de s'arrêter brusquement, ce qui peut entraîner une collision ou votre chute.

- N'enclenchez jamais les freins de stationnement alors que vous êtes en mouvement.



### AVERTISSEMENT !

#### Risque de chute du fauteuil roulant

Si une tierce-personne freine rapidement le fauteuil roulant en tirant sur les poignées de poussée, l'utilisateur risque de tomber du fauteuil roulant.

- Utilisez systématiquement la ceinture de maintien si elle est présente
- Assurez-vous que la tierce-personne est qualifiée pour manier des fauteuils roulants occupés.
- Actionnez simultanément les deux freins et ne prenez pas de pentes supérieures à 7° afin de garder une maîtrise parfaite de la direction du fauteuil roulant.
- Utilisez toujours les freins de stationnement afin d'assurer la sécurité du fauteuil roulant lors d'arrêts courts ou longs.



### ATTENTION !

#### Risque de brûlure des mains

Si vous freinez pendant un long moment, une quantité importante de chaleur due au frottement est générée au niveau des mains courantes (plus particulièrement les mains courantes antidérapantes).

- Portez des gants adaptés.

1. Tenez les mains courantes et appuyez uniformément des deux mains jusqu'à ce que le fauteuil roulant s'arrête.

### Freinage par une tierce-personne

Le frein pour une tierce-personne (frein à tambour) permet à une tierce-personne de freiner le fauteuil roulant lors de son déplacement. Il peut également servir de frein de stationnement.

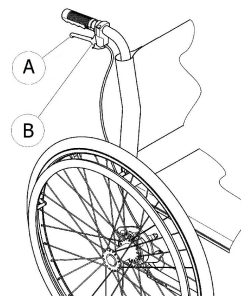

1. Pour freiner, tirez le levier de frein Ⓐ sur la poignée de poussée.
2. Pour stationner, tirez fermement le levier de frein et tirez le levier de sécurité Ⓑ vers le haut.
3. Pour relâcher le frein, tirez le levier de frein jusqu'à ce que le levier de sécurité se dégage.

## 6.3 S'installer dans le fauteuil/sortir du fauteuil



### AVERTISSEMENT !

#### Risque de brûlure des mains

Il existe un risque accru de renversement lors du transfert.

- Vous ne devez vous installer dans le fauteuil et en sortir sans aide que si vous êtes physiquement apte à le faire.
- Lors du transfert, positionnez-vous le plus loin possible dans le siège. Cela permettra d'éviter d'endommager la toile et de faire basculer le fauteuil roulant vers l'avant.
- Veillez à ce que les deux roulettes soient bien alignées vers l'avant.



### AVERTISSEMENT !

#### Risque de renversement

Le fauteuil roulant risque de basculer vers l'avant si vous vous tenez debout sur les repose-pieds.

- Ne vous tenez jamais debout sur le repose-pieds lorsque vous montez dans le fauteuil ou en descendez.



### ATTENTION !

Une lourde charge accrochée au dossier peut altérer le centre de gravité du fauteuil roulant.

- Ajustez votre style de conduite en conséquence.



### ATTENTION !

Si vous desserrez ou endommagez les freins, le fauteuil roulant risque de se mettre à rouler de manière incontrôlée.

- Ne vous appuyez pas sur les freins lorsque vous vous installez dans le fauteuil ou en sortez.



### AVIS !

Les garde-boue et accoudoirs risquent d'être endommagés.

- Ne vous asseyez jamais sur les garde-boue ou les accoudoirs lorsque vous montez dans le fauteuil ou en descendez.



1. Mettez le fauteuil aussi près que possible du siège dans lequel vous souhaitez vous installer.
2. Serrez les freins de stationnement.
3. Retirez les accoudoirs ou soulevez-les pour qu'ils ne vous gênent pas.
4. Retirez les repose-jambes ou poussez-les vers l'extérieur.
5. Placez vos pieds sur le sol.
6. Tenez le fauteuil roulant et, si nécessaire, tenez également un objet proche.
7. Déplacez-vous lentement vers le siège.

## 6.4 Conduite et manœuvre du fauteuil roulant

Utilisez les mains courantes pour conduire et manœuvrer le fauteuil roulant. Avant de conduire le fauteuil roulant sans une tierce-personne, vous devez trouver le point de bascule de votre fauteuil roulant.



### AVERTISSEMENT ! Risque de basculement

- Le fauteuil roulant risque de basculer vers l'arrière.
- Lors de la recherche du point de bascule, une tierce-personne doit se trouver juste derrière le fauteuil roulant pour le saisir au cas où il se renverse.
  - Pour éviter le basculement, installez un dispositif anti-bascule.



### AVERTISSEMENT ! Risque de basculement

- Le fauteuil roulant risque de basculer vers l'avant.
- Lorsque vous configurez votre fauteuil roulant, testez son comportement en termes de basculement vers l'avant et ajustez votre style de conduite en conséquence.

### Recherche du point de bascule



1. Desserrez le frein.
2. Roulez vers l'arrière sur une courte distance, saisissez les deux mains courantes et poussez vers l'avant avec un léger élan.
3. Le déplacement du poids et la conduite des mains courantes dans des directions opposées, vous permet d'identifier le point de bascule.

## 6.5 Franchissement de marches et de trottoirs



### AVERTISSEMENT !

#### Risque de renversement

Lors de la négociation de marches, vous risquez de perdre votre équilibre et de renverser le fauteuil roulant.

- Approchez vous toujours des marches et des trottoirs lentement et avec précaution.
- Ne montez ni ne descendez jamais de marches supérieures à 25 cm.



### ATTENTION !

Un dispositif anti-basculé activé empêche le fauteuil roulant de basculer vers l'arrière.

- Désactivez le dispositif anti-basculé avant de monter ou descendre des marches ou des trottoirs



### AVERTISSEMENT !

#### Risque de blessure pour la tierce-personne et de détérioration du fauteuil roulant

L'inclinaison du fauteuil alors qu'il est occupé par un utilisateur lourd peut entraîner des blessures au dos chez la tierce-personne et endommager le fauteuil.

- Assurez-vous de pouvoir contrôler en toute sécurité le fauteuil roulant occupé par un utilisateur lourd avant d'effectuer une manœuvre d'inclinaison.

### Descendre une marche avec l'aide d'un assistant



1. Faites avancer le fauteuil roulant jusqu'au trottoir et saisissez les mains courantes.
2. La tierce-personne doit tenir les deux poignées de poussée, placer un pied sur l'aide à la bascule (si installée) et incliner le fauteuil roulant vers l'arrière pour que les roues avant se soulèvent du sol.
3. L'assistant doit ensuite maintenir le fauteuil roulant dans cette position, le pousser doucement pour descendre la marche, puis l'incliner vers l'avant jusqu'à ce que les roues avant retouchent le sol.

## Monter une marche avec l'aide d'un assistant



### AVERTISSEMENT !

#### Risque de blessures graves

Monter des marches et des trottoirs plus souvent que dans le cas d'une utilisation normale peut entraîner une rupture de fatigue du dossier du fauteuil roulant et l'utilisateur risque de tomber du fauteuil roulant.

- Assurez-vous que fauteuil roulant peut être contrôlé par l'utilisateur ou la tierce-personne avant d'effectuer une manoeuvre d'inclinaison.

1. Déplacez le fauteuil roulant vers l'arrière jusqu'à ce que les roues arrière touchent le trottoir.
2. La tierce-personne doit incliner le fauteuil roulant à l'aide des deux poignées de poussée de façon à ce que les roues avant se soulèvent du sol, puis tirer les roues arrière sur le trottoir jusqu'à ce que les roues avant puissent à nouveau reposer sur le sol.

## Descendre une marche sans l'aide d'une tierce-personne



### AVERTISSEMENT !

#### Risque de basculement

Lorsque vous descendez une marche sans l'aide d'une tierce-personne, vous risquez de basculer si vous ne parvenez pas à garder le contrôle de votre fauteuil roulant.

- Apprenez d'abord à descendre une marche avec l'aide d'une tierce-personne.
- Découvrez comment trouver le point de bascule et rester en équilibre sur les roues arrière, *6.4 Conduite et manoeuvre du fauteuil roulant, page 41.*

1. Faites avancer le fauteuil roulant jusqu'au trottoir, soulevez les roues avant et maintenez le fauteuil roulant en équilibre.
2. Faites ensuite rouler lentement les deux roues arrière sur le trottoir. Lors de cette opération, tenez fermement les mains courantes des deux mains jusqu'à ce que les roues avant reposent à nouveau sur le sol.

## 6.6 Monter et descendre des marches



### AVERTISSEMENT !

#### Risque de renversement

Lorsque vous franchissez des marches, vous risquez de perdre votre équilibre et de renverser votre fauteuil roulant.

- Vous devez toujours vous faire accompagner de deux tierces-personnes lorsque vous devez monter ou descendre plusieurs marches.



1. Vous pouvez monter et descendre des escaliers en procédant marche par marche, comme indiqué ci-dessus. La première tierce-personne doit se tenir derrière le fauteuil roulant et tenir les poignées de poussée. L'autre tierce-personne doit tenir une partie solide du châssis avant pour stabiliser le fauteuil roulant par l'avant.

## 6.7 Franchissement de rampes et de pentes



### AVERTISSEMENT !

#### Risque en cas de perte de contrôle du fauteuil roulant

Lors du franchissement de pentes, le fauteuil roulant risque de basculer vers l'arrière, vers l'avant ou sur le côté.

- Veillez à ce qu'une tierce-personne se tienne toujours derrière le fauteuil roulant à l'approche de pentes longues.
- Évitez les pentes latérales.
- Évitez les pentes supérieures à 7°.
- Évitez les changements brusques de direction sur une pente.



### ATTENTION !

Votre fauteuil roulant risque de se mettre à rouler, même sur un terrain légèrement en pente, si vous ne le contrôlez pas au moyen des mains courantes.

- Utilisez les freins de stationnement si votre fauteuil roulant est à l'arrêt sur un terrain en pente.



## Montée de pentes

Pour monter une pente, vous devez créer un certain élan et le maintenir tout en contrôlant la direction.

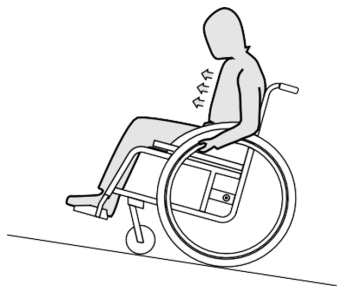

1. Penchez la partie supérieure de votre corps vers l'avant et faites avancer le fauteuil roulant par petits coups rapides et puissants sur les deux mains courantes.

## Descente de pentes

Lorsque vous descendez une pente, vous devez impérativement contrôler votre direction et plus particulièrement votre vitesse.

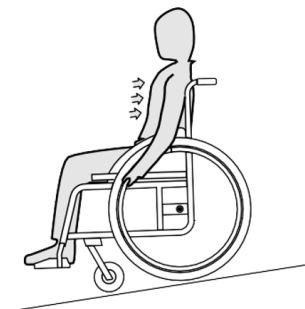

1. Penchez vous en arrière et assurez-vous que les mains courantes glissent dans vos mains. Vous devez être en mesure d'arrêter le fauteuil roulant à tout moment en saisissant les mains courantes.



### **ATTENTION !**

#### **Risque de brûlure des mains**

Si vous freinez pendant un long moment, une quantité importante de chaleur due au frottement est générée au niveau des mains courantes (plus particulièrement les mains courantes antidérapantes).

- Portez des gants adaptés.

## 6.8 Stabilité et équilibre dans le fauteuil roulant

Pour accomplir certains gestes et activités de la vie quotidienne, vous devrez vous pencher vers l'avant, l'arrière ou sur le côté du fauteuil roulant. Ceci peut affecter considérablement la stabilité du fauteuil roulant. Afin de ne jamais être déséquilibré, procédez comme suit:

### Pour se pencher vers l'avant



#### AVERTISSEMENT !

##### Risque de chute

Si vous vous penchez vers l'avant à l'extérieur du fauteuil roulant, vous risquez de tomber au sol.

- Vous ne devez pas vous pencher trop loin vers l'avant, et ne pas vous déplacer à l'avant du siège pour atteindre un objet.
- Ne vous penchez pas à l'avant entre vos genoux pour ramasser un objet au sol.

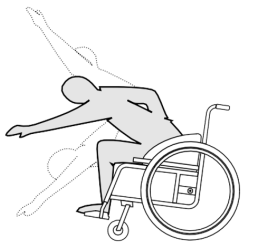

1. Pointez les roues avant vers l'avant. (Pour ce faire, déplacez légèrement votre fauteuil roulant vers l'avant puis vers l'arrière.)
2. Serrez les deux freins de stationnement.
3. Si vous vous penchez à l'avant, votre buste doit rester au-dessus des roues avant.

### Pour se pencher vers l'arrière



#### AVERTISSEMENT !

##### Risque de chute

Si vous vous penchez trop vers l'arrière, vous risquez de faire basculer le fauteuil roulant.

- Ne vous penchez pas au-dessus du dossier.
- Utilisez un dispositif anti-basculé.

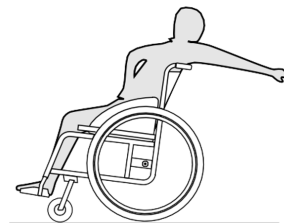

1. Pointez les roues avant vers l'avant. (Pour ce faire, déplacez légèrement votre fauteuil roulant vers l'avant puis vers l'arrière.)
2. Ne serrez pas les freins de stationnement.

**Action 2 NG**

3. Si vous vous penchez vers l'arrière, n'allez pas jusqu'à devoir modifier votre position d'assise.

## 7 Transport

### 7.1 Informations de sécurité



#### AVERTISSEMENT!

**Risque de blessure si le fauteuil roulant n'est pas correctement fixé**

En cas d'accident, de freinage brusque, etc., de graves blessures peuvent survenir suite à l'éjection de pièces du fauteuil roulant.

- Fixez fermement toutes les pièces du fauteuil roulant dans le véhicule afin qu'elles ne risquent pas de se détacher pendant le trajet.

### 7.2 Pliage et dépliage du fauteuil roulant

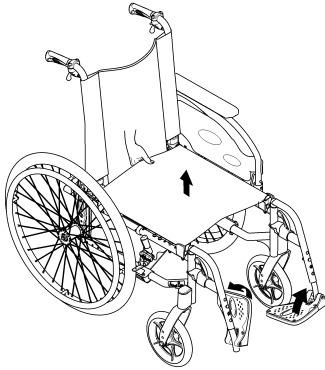

#### Pliage du fauteuil roulant

1. Retirez le coussin d'assise, le cas échéant.
2. Rabattez le renfort de dossier, le cas échéant.
3. Rabattez les palettes repose-pieds vers le haut.
4. Tirez la toile d'assise vers le haut.

#### Dépliage du fauteuil roulant

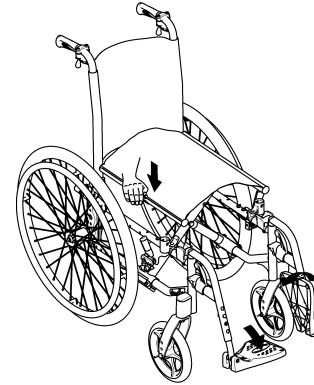

#### ATTENTION!

**Risque de se coincer les doigts !**

Vous risquez de vous coincer les doigts entre le bord du siège et le châssis.

- Ne saisissez jamais le bord du siège avec les doigts.

1. Positionnez le fauteuil roulant à côté de vous.
2. Si possible, inclinez doucement le fauteuil roulant vers vous.
3. Avec votre main à plat, enfoncez le bord du siège le plus proche de vous de manière à aplatir la surface de l'assise.
4. Portez le dossier du fauteuil roulant complètement au sol et vérifiez que les bords du siège des deux côtés se trouvent dans les éléments d'appui.
5. Rabattez les palettes repose-pieds vers le bas.
6. Dépliez le renfort de dossier, le cas échéant.

### 7.3 Soulèvement du fauteuil roulant



#### AVIS!

Ne saisissez jamais les pièces amovibles (accoudoirs, repose-pieds) pour soulever le fauteuil roulant.

- Assurez-vous que les montants du dossier sont bien en place.

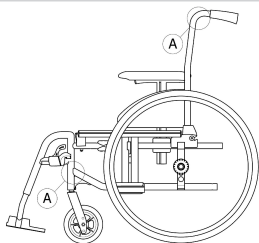

1. Pliez le fauteuil roulant, voir le chapitre 7.2 *Pliage et dépliage du fauteuil roulant*, page 48.
2. Soulevez toujours le fauteuil roulant en saisissant le châssis aux points A.

### 7.4 Démontage et montage des roues arrière



#### AVERTISSEMENT !

##### Risque de renversement

Si l'axe à démontage rapide d'une roue arrière n'est pas entièrement enclenché, la roue risque de se desserrer pendant l'utilisation du fauteuil roulant. Cela peut provoquer le renversement du fauteuil roulant.

- Assurez-vous systématiquement que les axes à démontage rapide sont complètement enclenchés chaque fois que vous montez une roue.

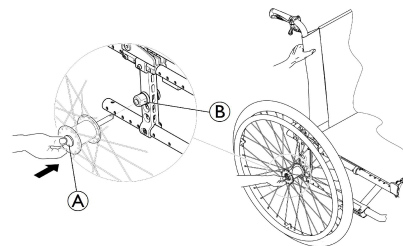

### Démontage des roues arrière

1. Desserrez les freins.
2. D'une main, maintenez le fauteuil roulant en position droite.
3. De l'autre, maintenez la roue par la jante à rayons externes au niveau du moyeu de roue.
4. À l'aide du pouce, appuyez sur le bouton de l'axe à démontage rapide (A). Maintenez-le enfoncé et sortez la roue du manchon de serrage (B).

### Montage des roues arrière

1. Desserrez les freins.
2. D'une main, maintenez le fauteuil roulant en position droite.
3. De l'autre, maintenez la roue par la jante à rayons externes au niveau du moyeu de roue.
4. À l'aide du pouce, appuyez sur le bouton d'axe à démontage rapide et maintenez-le enfoncé.
5. Poussez l'axe dans le manchon de serrage (B) jusqu'à l'arrêt.
6. Relâchez le bouton d'axe à démontage rapide et assurez-vous que la roue est bien fixée.

## 7.5 Transport du fauteuil roulant manuel sans occupant



### ATTENTION !

#### Risque de brûlure des mains

Si vous freinez pendant un long moment, une quantité importante de chaleur due au frottement est générée au niveau des mains courantes (plus particulièrement les mains courantes antidérapantes).

— Portez des gants adaptés.

Votre fauteuil roulant manuel peut être transporté sans aucune restriction, sur route, par le train ou en avion. Certaines procédures de transport peuvent cependant être limitées ou interdites en vertu des règlements propres à chaque société de transport. Veuillez consulter la société de transport concernée dans chaque cas de figure.

- Invacare recommande vivement de fixer le fauteuil roulant manuel au plancher du véhicule de transport.

## 7.6 Transport du fauteuil roulant occupé en véhicule

Même lorsque le fauteuil roulant est bien fixé et que les instructions ci-dessous sont observées, les passagers risquent d'être blessés en cas de collision ou d'arrêt brutal. Invacare recommande donc vivement de transférer l'utilisateur du fauteuil roulant sur un siège du véhicule muni d'un système de fixation du passager à trois points. Ne procédez à aucune modification ou substitution de parties du fauteuil (structure, châssis ou pièces) sans le consentement préalable par écrit d'Invacare Corporation. Le fauteuil roulant a été testé et répond aux exigences de la norme ISO 7176-19 (impact frontal).



### AVERTISSEMENT !

#### Risque de blessure grave voir mortel

Pour utiliser le fauteuil roulant comme siège de véhicule, la hauteur de dossier doit être de 400 mm au minimum.

Un système de fixation doit être installé dans le véhicule si un fauteuil roulant doit y être transporté avec son utilisateur. Les systèmes de fixation du fauteuil roulant et de l'occupant doivent être conformes à la norme ISO 10542-1. Contactez votre fournisseur agréé Invacare local pour plus d'informations sur l'obtention et l'installation d'un système de fixation compatible et homologué.



### AVERTISSEMENT !

Si, pour une raison quelconque, il est impossible de transférer l'utilisateur de fauteuil roulant sur un siège de véhicule, il est possible de garder le fauteuil comme siège pour le transport à condition d'observer les règles et procédures suivantes. Un kit de transport (en option) doit être installé sur le fauteuil à cet effet.

- Un système de fixation de fauteuil roulant à quatre points doit maintenir le fauteuil roulant dans le véhicule.
- L'utilisateur doit quant à lui être maintenu par un système de fixation du passager à trois points fixé au véhicule.
- Dans le fauteuil roulant, l'utilisateur peut également être maintenu par une ceinture de maintien.



### AVERTISSEMENT !

Les dispositifs de sécurité ne doivent être utilisés que lorsque le poids de l'utilisateur de fauteuil roulant est supérieur ou égal à 22 kg (ISO-7176-19).

- Lorsque le poids de l'utilisateur est inférieur à 22 kg, le fauteuil roulant ne doit pas être utilisé comme siège de véhicule.

**AVERTISSEMENT !**

- Avant tout déplacement, contactez le transporteur afin de vous assurer de la disponibilité de l'équipement indiqué ci-dessous.
- Assurez-vous de la présence d'un dégagement suffisant autour du fauteuil roulant et de son utilisateur afin que ce dernier n'entre pas en contact avec d'autres passagers, des parties non protégées du véhicule, des options du fauteuil ou des points d'attache du système de fixation.

**AVERTISSEMENT !**

- Vérifiez si les points de fixation du fauteuil roulant ne sont pas endommagés et si les freins de stationnement sont en bon état de fonctionnement.
- Il est recommandé d'utiliser des pneus increvables pendant le transport afin d'éviter tout problème de freinage dû à une pression réduite des pneus.

**AVERTISSEMENT !**

- Des blessures ou des dégâts matériels pourraient être provoqués par des options ou des pièces du fauteuil roulant détachées lors d'une collision ou d'un arrêt brutal.
- Assurez-vous que toutes les pièces et toutes les options amovibles ou détachables sont retirées du fauteuil roulant et rangées de manière sûre dans le véhicule.
  - Le fauteuil roulant doit impérativement être vérifié par un technicien qualifié après tout accident, toute collision, etc.

**AVIS !**

- Consultez les manuels d'utilisation fournis avec les systèmes de fixation.
- Les illustrations suivantes peuvent différer selon le fournisseur du système de fixation.



Le choix de la configuration du fauteuil roulant (largeur et profondeur d'assise, empattement) affecte la maniabilité et l'accès aux véhicules à moteur.



## Fixation du fauteuil roulant avec un système de fixation à quatre points

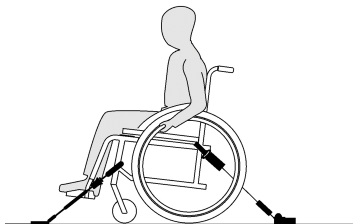

### AVERTISSEMENT !

- Placez le fauteuil roulant dans le véhicule, avec l'utilisateur tourné dans le sens du déplacement.
- Enclenchez les freins de stationnement du fauteuil roulant.
- Activez le dispositif anti-basculé (le cas échéant).

Les points de fixation du fauteuil roulant doivent passer les sangles du système de fixation à quatre points sont repérés par des symboles de mousquetons (reportez-vous aux figures suivantes et à la section 2.3 *Étiquettes et symboles figurant sur le produit, page 11*).

1. Utilisez les sangles avant et arrière du système de fixation à quatre points pour fixer le fauteuil roulant sur les rails du véhicule. Consultez le manuel d'utilisation fourni avec le système de fixation à quatre points.

## Points de fixation latéraux avant des sangles :

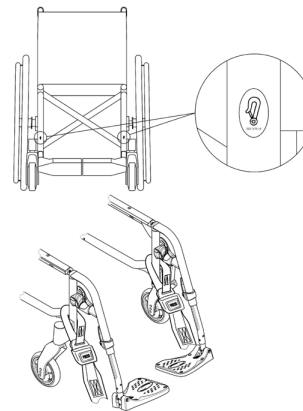

1. Fixez les sangles avant au-dessus des supports de roulettes avant, comme indiqué sur la figure ci-dessus (cf. emplacement des étiquettes de fixation).
2. Fixez les sangles avant sur le système de rails en vous reportant aux recommandations du fabricant du système de fixation à quatre points.
3. Desserrez les freins de stationnement et tendez les sangles avant en tirant le fauteuil roulant vers l'arrière par le dossier.
4. Enclenchez de nouveau les freins de stationnement.

## Points de fixation latéraux arrière des mousquetons :

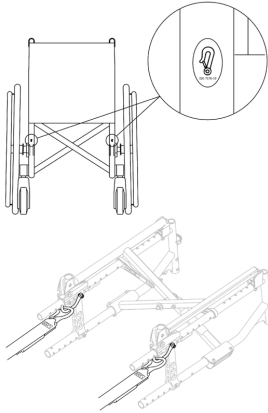

1. Fixez les mousquetons aux anneaux orange, comme indiqué sur les deux figures ci-dessus (cf. emplacement des étiquettes de fixation).
2. Fixez les sangles arrière sur le système de rails en vous reportant aux recommandations du fabricant du système de fixation à quatre points.
3. Tendez les sangles.



### AVIS !

- Assurez-vous que les mousquetons sont dotés d'un revêtement antiglisse afin de ne pas glisser latéralement sur l'essieu.



### AVIS !

- Vérifiez que les attaches soient bien enclenchées de chaque côté et qu'elles soient bien placées au même niveau sur les rails.
- Assurez-vous que l'angle formé par les rails et les sangles se trouve entre 40° et 45°.

## Réglage de la ceinture de maintien



### AVERTISSEMENT !

- La ceinture de maintien peut être utilisée en plus mais jamais à la place d'un système agréé de fixation du passager à trois points.

1. Réglez la ceinture de maintien en fonction de l'occupant du fauteuil roulant (reportez-vous à la section Ceinture de maintien).

## Mise en place du système de fixation du passager à trois points

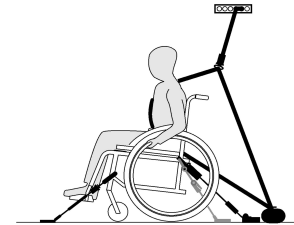



**AVIS !**

- L'illustration ci-dessus peut différer selon le fournisseur du système de fixation.



**AVERTISSEMENT !**

- Vérifiez si le système de fixation du passager à trois points est ajusté aussi près du torse du passager que possible sans occasionner de gêne ni se tordre.
- Vérifiez si le système de fixation du passager à trois points du passager n'est pas maintenu à l'écart du torse par une partie du fauteuil roulant telle que les accoudoirs, les roues, etc.
- Assurez-vous que le système de fixation du passager à trois points ne frotte sur rien entre l'utilisateur et le point de fixation et qu'il n'interfère pas avec une partie du véhicule, du fauteuil roulant ou du siège, ou une quelconque option.
- Assurez-vous que la ceinture pelvienne repose bien contre le bassin de l'occupant du fauteuil et ne remonte pas au niveau de l'abdomen.
- Vérifiez si l'utilisateur peut atteindre le mécanisme de déblocage sans aide.



**AVIS !**

- Appliquez la ceinture pelvienne du système de fixation du passager à trois points dans la partie basse du bassin du passager afin que l'angle formé par la ceinture se trouve dans la zone souhaitée (A) de 30° à 75° par rapport à l'horizontale. Un angle assez prononcé est préférable, mais il ne doit jamais dépasser les 75°.

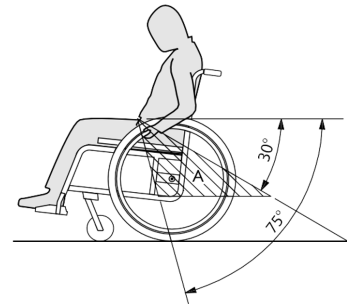

## 8 Maintenance

### 8.1 Informations de sécurité



#### AVERTISSEMENT !

Certains matériaux se détériorent naturellement avec le temps, ce qui est susceptible d'endommager les composants du fauteuil roulant.

- Votre fauteuil roulant doit être contrôlé par un technicien qualifié une fois par an au moins ou s'il n'a pas été utilisé sur une période prolongée.



#### Emballage pour retour

Le fauteuil roulant devra être expédié au fournisseur agréé dans un emballage approprié afin d'éviter tout dommage pendant le transport.

### 8.2 Calendrier de maintenance

Afin de garantir un fonctionnement sûr et fiable, procédez régulièrement aux contrôles visuels et aux opérations de maintenance ci-après ou confiez leur exécution à une autre personne

	une fois par semaine	une fois par mois	une fois par an
Vérification de la pression des pneus	x		

Vérification du positionnement correct des roues arrière	x		
Vérification de la ceinture de maintien	x		
Vérification du mécanisme de pliage		x	
Vérifiez les roulettes et leur fixation		x	
Vérification des boulons		x	
Vérification des rayons		x	
Vérifiez les freins de stationnement (mécanisme et câble)		x	
Faites vérifier le fauteuil roulant par un technicien qualifié			x

#### Contrôle visuel général

1. Contrôlez l'absence de pièces desserrées, de fissures ou autres défauts sur le fauteuil roulant.
2. Si vous constatez un défaut, arrêtez immédiatement d'utiliser le fauteuil roulant et contactez un fournisseur agréé.

#### Vérification de la pression des pneus

1. Vérifiez la pression des pneus, consultez la section « Pneus » pour plus d'informations.

2. Gonflez les pneus à la pression indiquée.
3. Profitez de cette étape pour vérifier la bande de roulement.
4. Si nécessaire, changez les pneus.

### Vérification du positionnement correct des roues arrière

1. Vérifiez visuellement que la bille d'essieu se trouve à l'extérieur de son réceptacle et tirez sur la roue arrière pour vous assurer que l'axe à démontage rapide est bien en place. La roue ne doit pas se détacher.
2. Si les roues arrière ne sont pas correctement enclenchées, retirez les saletés ou dépôts éventuels. Si le problème persiste, refaites régler les axes à démontage rapide par un technicien qualifié.

### Vérification de la ceinture de maintien

#### ! AVIS !

- Les ceintures de maintien trop lâches doivent être réglées par un fournisseur agréé.
- Les ceintures de maintien endommagées doivent être remplacées par un technicien qualifié.

### Vérifiez les roulettes et leur fixation

1. Vérifiez que les roulettes tournent librement.
2. Poussez et tirez dans les 3 directions (avant et arrière ; gauche et droite ; haut et bas) afin de vérifier l'absence de jeu, et assurez-vous également de l'absence de dommages visuels.

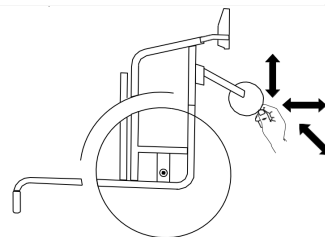

#### AVIS !

Des vis/écrous autobloquants ou un adhésif frein-filet sont utilisés pour plusieurs vissages. S'ils sont desserrés, ils doivent être remplacés par de nouveaux écrous/vis autobloquants ou être refixés avec un nouvel adhésif frein-filet.

- Les vis/écrous autobloquants doivent être remplacés par un technicien qualifié.

### Vérification de la tension des rayons

1. Les rayons ne doivent pas être lâches ni déformés.
2. Les rayons de roue cassés doivent être remplacés par un technicien qualifié.
3. Les rayons de roue mal fixés doivent être serrés par un technicien qualifié.

### Vérification des freins de stationnement

1. Vérifiez que les freins de stationnement sont correctement positionnés. Le frein est bien réglé si le patin de frein ne pénètre pas de plus de quelques millimètres dans le pneu quand le frein est enclenché.

2. Si le réglage vous semble incorrect, faites régler les freins par un technicien qualifié.

**AVIS !**

Il convient d'effectuer un nouveau réglage des freins de stationnement après le remplacement des roues arrière ou leur repositionnement.

**Contrôle suite à une forte collision ou à un coup violent****AVIS !**

Le fauteuil roulant peut subir des dommages non détectables à l'œil nu, suite à une forte collision ou un coup violent.

- Il est primordial de faire contrôler votre fauteuil roulant par un technicien qualifié après une forte collision ou un coup violent.

**Réparation ou remplacement d'une chambre à air**

1. Retirez la roue arrière et chassez l'air présent dans la chambre à air.
2. Retirez un pneu de la jante à l'aide d'un démonte-pneu de bicyclette. N'utilisez pas d'objets tranchants comme un tournevis qui risqueraient d'endommager la chambre à air.
3. Retirez la chambre à air du pneu.
4. Réparez la chambre à air à l'aide d'un kit de réparation pour bicyclette ou remplacez-la, si nécessaire.
5. Gonflez légèrement la chambre à air jusqu'à ce qu'elle prenne sa forme arrondie.
6. Insérez la valve dans le trou de valve sur la jante et placez la chambre à air à l'intérieur du pneu (la chambre à air doit suivre le pourtour du pneu sans plisser).
7. Soulevez la paroi du pneu sur le bord de la jante. Commencez près de la valve en utilisant un démonte-pneu de bicyclette. Lors de cette opération, effectuez un contrôle complet pour vous assurer que la chambre à air n'est pas coincée entre le pneu et la jante.
8. Gonflez le pneu jusqu'à la pression maximale admissible. Assurez-vous que de l'air ne s'échappe pas du pneu.

**Pièces de rechange**

Toutes les pièces de rechange peuvent être obtenues auprès d'un fournisseur Invacare agréé.

## 8.3 Nettoyage et désinfection

### 8.3.1 Informations de sécurité générales



#### **ATTENTION !**

##### **Risque de contamination**

Prenez toutes les précautions nécessaires pour vous protéger et portez un équipement de protection adéquat.



#### **AVIS !**

Des méthodes ou des liquides inappropriés risqueraient de blesser quelqu'un ou d'endommager le produit.

Tous les désinfectants et agents de nettoyage utilisés doivent être efficaces, compatibles entre eux et protéger les surfaces qu'ils sont censés nettoyer.

- N'utilisez jamais d'agents de nettoyage corrosifs (alcalins, acides, etc.) ou abrasifs. Nous recommandons d'utiliser un agent de nettoyage ménager ordinaire, comme du liquide vaisselle, sauf indication contraire dans les instructions de nettoyage.
- N'utilisez jamais de solvant (diluant cellulosique, acétone, etc.) qui modifie la structure du plastique ou dissout les étiquettes apposées.
- Procédez à un séchage complet du produit avant toute nouvelle utilisation.



Pour le nettoyage et la désinfection en environnement clinique ou de soins à long terme, suivez les procédures internes.

### 8.3.2 Fréquence de nettoyage



#### **AVIS !**

Une désinfection et un nettoyage réguliers garantissent un bon fonctionnement, augmentent la durée de vie et permettent d'éviter toute contamination.

- Nettoyez et désinfectez le produit :
- Régulièrement lors de son utilisation,
- avant et après toute procédure d'entretien,
- lorsqu'il a été en contact avec des fluides corporels, quels qu'ils soient,
- avant de l'utiliser pour un nouvel utilisateur.



#### **AVIS !**

En cas d'endommagement de la surface, la saleté, le sable et l'eau de mer peuvent endommager les roulements et rouiller les pièces métalliques.

- Le fauteuil roulant ne peut être en contact avec du sable ou de l'eau de mer que pendant de très courtes périodes et il doit être nettoyé après chaque accès à la plage.
- Si le fauteuil roulant est sale, éliminez la saleté dès que possible à l'aide d'un chiffon humide et séchez-le soigneusement.

1. Retirez les éventuelles options montées (uniquement les options qui ne nécessitent pas d'outils).
2. Essuyez les différentes pièces à l'aide d'un chiffon ou d'une brosse souple, d'agents de nettoyage ménagers ordinaires (pH = 6-8) et d'eau chaude.
3. Rincez-le ensuite à l'eau chaude
4. Essuyez soigneusement les pièces avec un chiffon sec.

 Pour éliminer les points d'abrasion et raviver le lustre de votre fauteuil roulant, vous pouvez utiliser des produits de polissage pour voiture et de la cire lustrante.

### **Nettoyage de la toile**

Pour le nettoyage de la toile, reportez-vous aux instructions indiquées sur les étiquettes de l'assise, du coussin et de la toile de dossier.

 Si possible, faites toujours chevaucher les bandes autoagrippantes (les parties qui s'accrochent entre elles) avant le nettoyage, afin de réduire l'accumulation de peluches et de fils sur les bandes de crochets et aussi pour éviter que les bandes n'abîment la toile.

### **8.3.3 Désinfection**

Il est possible de désinfecter le fauteuil roulant en le vaporisant ou en l'essuyant avec des désinfectants testés et approuvés.

 Vaporisez un produit de nettoyage et de désinfection doux (bactéricide et fongicide conforme aux normes EN1040 / EN1276 / EN1650) et suivez les instructions du fabricant.

1. Essuyez toutes les surfaces généralement accessibles à l'aide d'un chiffon doux et d'un désinfectant ménager ordinaire.
2. Laissez sécher le produit à l'air.



## 9 Dépannage

### 9.1 Informations de sécurité

Un usage quotidien, des réglages ou encore des modifications du fauteuil roulant risquent d'occasionner des défauts. Le tableau ci-dessous indique comment identifier les défauts et les corriger. Certaines des actions répertoriées doivent être effectuées par un technicien qualifié. Elles sont mentionnées. Nous vous recommandons de confier tous les réglages à un technicien qualifié.



#### ATTENTION !

– Si vous constatez un défaut sur votre fauteuil roulant (une modification significative lors de sa manœuvre, par exemple), cessez immédiatement de l'utiliser et contactez votre fournisseur.

### 9.2 Identification et résolution des pannes

Défaillance	Cause possible	Action
Le fauteuil roulant ne se déplace pas en ligne droite.	Pression des pneus incorrecte sur une roue arrière	Pression correcte des pneus, → 11.3 Pneus, page 67
	Un ou plusieurs rayons sont cassés	Remplacez les rayons défectueux, → technicien qualifié
	Tension inégale des rayons	Serrez les rayons lâches, → technicien qualifié
	Les roulements de roulette sont sales ou endommagés	Nettoyez les roulements ou remplacez la roulette, → technicien qualifié

Le fauteuil roulant bascule trop facilement vers l'arrière	Les roues arrière sont montées trop en avant	Montez les roues arrière plus vers l'arrière, → technicien qualifié
	Angle du dossier trop important	Réduisez l'angle du dossier, → technicien qualifié
	Angle d'assise trop important	Montez la roulette supérieure sur la fourche avant, → technicien qualifié Optez pour une fourche de roue avant plus petite, → technicien qualifié
Les freins réagissent de manière insuffisante ou asymétrique	Pression des pneus incorrecte sur un ou sur les deux pneu(s) arrière	Pression correcte des pneus, → <i>11.3 Pneus, page 67</i>
	Réglage des freins incorrect	Corrigez le réglage du frein, → technicien qualifié
Résistance au roulage très élevée	La pression des pneus est insuffisante dans les pneus arrière	Pression correcte des pneus, → <i>11.3 Pneus, page 67</i>
	Roues arrière non parallèles	Assurez-vous que les roues arrière sont bien parallèles, → technicien qualifié
Les roulettes oscillent lors des déplacements rapides	Tension insuffisante dans le bloc de roulements à billes de la roulette	Serrez légèrement l'écrou sur l'axe du bloc de roulements à billes, → technicien qualifié
	La roulette est lisse	Remplacez la roulette, → technicien qualifié
La roulette manque de mobilité ou est bloquée	Les roulements sont sales ou défectueux	Nettoyez les roulements ou remplacez la roulette, → technicien qualifié

## 10 Après utilisation

### 10.1 Stockage



#### AVIS !

#### Risque d'endommagement du produit

N'entreposez pas le produit près de sources de chaleur.

Ne déposez jamais d'autres objets sur le fauteuil roulant.

Rangez le fauteuil roulant à l'intérieur dans un environnement sec.

Reportez-vous à la limite de température fournie à la section *11.5 Conditions ambiantes, page 68*.

Après une longue période de stockage (supérieure à quatre mois), il est nécessaire de procéder à une inspection du fauteuil roulant comme indiqué à la section *8.2 Calendrier de maintenance, page 56*.

### 10.2 Mise au rebut

Préservez l'environnement en faisant recycler ce produit en fin de vie dans un centre de recyclage.

Désassemblez le produit et ses composants afin que les différents matériaux puissent être séparés et recyclés individuellement.

La mise au rebut et le recyclage des produits usagés et de l'emballage doivent respecter la législation et les règlements relatifs à la gestion des déchets de chaque pays. Contactez votre organisme local de traitement des déchets pour plus d'informations.

### 10.3 Reconditionnement

Ce produit peut être réutilisé. Pour reconditionner le produit en vue de son utilisation par un nouvel utilisateur, il convient d'effectuer les opérations suivantes :

- Examen
- Nettoyage et désinfection
- Adaptation au nouvel utilisateur.

Pour des informations détaillées, veuillez consulter la section *8.2 Calendrier de maintenance, page 56*, et le manuel de maintenance de ce produit.

Assurez-vous de remettre le manuel d'utilisation avec le produit.

Si un dommage ou un dysfonctionnement est détecté, le produit ne doit pas être réutilisé.

## 11 Caractéristiques techniques

### 11.1 Dimensions et poids

Toutes les dimensions et les spécifications de poids se rapportent à une gamme étendue de fauteuils roulants dans une configuration standard. Les dimensions et le poids (d'après la norme ISO 7176-1/5/7) peuvent varier en fonction des configurations. Dans certaines configurations, la taille du fauteuil roulant dépasse les dimensions recommandées pour un fauteuil roulant.



#### AVIS !

- Dans certaines configurations, l'encombrement du fauteuil roulant prêt à l'emploi dépasse les limites autorisées et l'accès aux issues de secours n'est pas possible.
- Dans certaines configurations, la taille du fauteuil roulant dépasse les dimensions recommandées pour les déplacements en train au sein de l'UE.

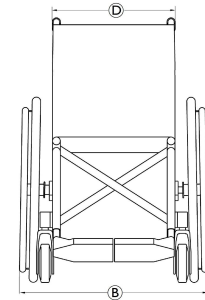
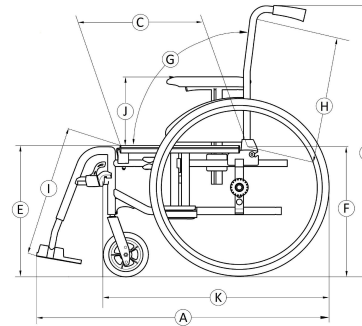

		Action 2 NG	Action 2 Transit Lite
	Charge maximale du fauteuil roulant (*)	125 kg	125 kg
Ⓐ	Longueur totale avec repose-jambes	870 – 1140 mm	990 – 1020 mm
Ⓑ	Largeur totale	540 – 710 mm	475 – 586 (LA + 100) mm

	Longueur plié	870 – 1140 mm	610 mm
	Largeur plié	255 – 355 mm	250 mm
	Hauteur plié	935 mm	705-780 mm
	Poids total	à partir de 15 – 17 kg	à partir de 13,4-13,7 kg
	Poids de la partie plus lourde	10 – 12 kg	10,7 kg
	Stabilité statique	En descente : 0° – 17° En montée : 0° – 7° Latérale : 0° – 17°	En descente : 0° – 16° En montée : 0° – 7° Latérale : 0° – 14,9°
	Angle du plan d'assise	0° - 8° (0°/3°/6°)	8° (3°)
©	Profondeur d'assise effective	435 – 460 (400-425) mm	415-446 (400-425) mm

Ⓓ	Largeur d'assise effective	370 – 505 (380/405/430/455 /480/505) mm, par incréments de 25 mm	365-460 (380/405/430/455/480) mm, par incréments de 25 mm
Ⓔ	Hauteur d'assise avant	480 (410/435/460/485/510) mm, par incréments de 25 mm	465 (485/510) mm, par incréments de 25 mm
Ⓕ	Hauteur d'assise arrière	460 – 485 mm, par incréments de 25 mm	460 – 485 mm, par incréments de 25 mm
Ⓖ	Angle du dossier	Plage : 0° / +30° Fixe : 90° (7°) Dossier inclinable : 90° (0°/+30°), par palier de 10°	Fixe : 90° (7°)
Ⓗ	Hauteur de dossier	465 – 545 (430/510) mm	465 – 545 (430/ 510) mm

①	Distance repose-pied à assise	330 – 460 mm, par incréments de 10 mm	Version acier : 330-455 mm (incréments de 12,5 mm) Version alu : 350-475 mm (par incréments de 10 mm), par palier de 10 mm
	Angle pied à assise	Angle pied à assise	110° (80°)
①	Hauteur de l'accoudoir à l'assise	Plage : 200 – 280 mm N° 1 : 200 – 280 mm N° 2 : 240 mm	Plage : 180-285 mm N° 1 : 195-285 mm N° 2 : 180 mm
	Logement avant de la structure de l'accoudoir	190 – 350 mm	N° 1 : 280 N° 2 : 380 mm

	Diamètre de la main courante	535 mm	NC
	Emplacement horizontal de l'essieu	-55 / +42,5 mm	+ 50 mm
	Rayon de braquage minimum	790 mm	817 mm
	Largeur du rangement	250 – 320 mm	250 mm
	Hauteur du rangement	566 – 1000 mm	705-785 mm
	Longueur du rangement	à partir de 695 – 1 130 mm	610 mm
Ⓚ	Longueur totale sans repose-jambes	655 – 925 mm	770 mm
Ⓛ	Hauteur globale	935 mm	975-1080 mm

Largeur du pivot	1120 – 1505 mm	1180-1190 mm
Angle maximal de pente du frein	7°	7°

(\*) La charge maximale du fauteuil roulant correspond à la masse maximale de l'occupant + la masse maximale de tout autre article qui sera transporté par le fauteuil roulant. La masse maximale de l'occupant est la charge maximale du fauteuil roulant sans charge supplémentaire.

P. ex. : pour un fauteuil roulant avec un sac à dos de 10 kg :  
 masse maximale de l'occupant = charge maximale du fauteuil roulant = 10 kg

## 11.2 Poids maximum des pièces amovibles



Pièce	Poids maximum :
Repose-jambes à angle réglable avec coussin appui-mollets et repose-pied	3,2 kg
Accoudoir	2,0 kg

Roue arrière 600 mm (24") pleine avec main courante et protège-rayons	2,5 kg
Appui-tête/Appui-nuque/Cale-joues	1,4 kg
Support latéral	0,8 kg
Coussin de dossier	2,0 kg
Coussin d'assise	1,9 kg
Tablette	3,9 kg

## 11.3 Pneus

La pression idéale dépend du type de pneu.

Pneu	Max. pression		
Pneumatique plein : 610 mm (24") – 305 mm (12")	-	-	-
Pneumatique profilé : 610 mm (24")	4,5 bars	450 kPa	65 psi
Pneumatique plein : 150 mm (6") ; 200 mm (8") – 178 mm (7")	-	-	-
Pneumatique : 200 mm (8")	2,5 bars	250 kPa	35 psi

-  La compatibilité des pneus répertoriés ci-dessus dépend de la configuration et/ou du modèle de votre fauteuil roulant.
-  En cas de crevaison d'un pneu, veuillez consulter un atelier approprié (une boutique de réparation de vélos, un fournisseur de vélos, etc., par exemple) pour le remplacement du tube par une personne qualifiée.
-  La taille du pneu est indiquée sur la paroi latérale du pneu. Le remplacement des pneus doit être effectué par un technicien qualifié.



**ATTENTION !**

- La pression des pneus doit être équivalente dans les deux roues afin d'éviter une réduction du confort de conduite, de préserver l'efficacité des freins et de faciliter la propulsion du fauteuil roulant.

## 11.4 Matériaux

Châssis / tubes de dossier	Aluminium, acier
Toile (siège et dossier)	Mousse de polyuréthane, tissu de nylon et polyester
Poignées de poussée	PVC

Pièces en plastiques telles que poignées de frein, protège-vêtements, palettes repose-pieds et manchettes d'accoudoir et pièces de la plupart des options	Thermoplastique (par exemple, PA, PE, PP, ABS et PUR) conformément au symbole qui figure sur les pièces
Mécanisme de pliage/renfort vertical/fixations/fourches de roulette avant	Aluminium, acier
Vis, rondelles et écrous	Acier

-  Tous les matériaux utilisés sont protégés contre la corrosion. Nous n'utilisons que des matériaux et composants conformes au règlement REACH.
-  Systèmes antivol et de détection des métaux : dans de rares cas, les matériaux utilisés dans le fauteuil roulant peuvent activer les systèmes antivol et de détection des métaux.

## 11.5 Conditions ambiantes

	Stockage et transport	Utilisation
Température	-20 °C à 40 °C	-5 °C à 40 °C



Humidité relative	de 20 à 90 % à 30 °C, sans condensation
Pression atmosphérique	de 800 hPa à 1060 hPa



Il est important de noter que si le fauteuil roulant a été stocké à basse température, il doit être adapté avant d'être utilisé. Veuillez consulter le chapitre *8 Maintenance, page 56*.





**France:**

Invacare Poirier SAS  
Route de St Roch  
F-37230 Fondettes  
Tel: (33) (0)2 47 62 64 66  
contactfr@invacare.com  
www.invacare.fr

**Belgium & Luxemburg:**

Invacare nv  
Autobaan 22  
B-8210 Loppem  
Tel: (32) (0)50 83 10 10  
Fax: (32) (0)50 83 10 11  
marketingbelgium@invacare.com  
www.invacare.be

**Schweiz / Suisse / Svizzera:** Invacare

AG  
Benkenstrasse 260  
CH-4108 Witterswil  
Tel: (41) (0)61 487 70 80  
Fax: (41) (0)61 488 19 10  
switzerland@invacare.com  
www.invacare.ch



1608234-G 14-11-2024



**Making Life's Experiences Possible®**



Invacare France Operations SAS  
Route de St Roch  
F-37230 Fondettes  
France



Invacare UK Operations Limited  
Unit 4, Pencoed Technology Park, Pencoed  
Bridgend CF35 5AQ  
Royaume-Uni



**Yes, you can.®**