

## Invacare® Storm®4 Max

pt Cadeira de rodas elétrica  
Manual de Utilização



Este manual DEVE ser facultado ao utilizador do produto.  
ANTES de utilizar este produto, este manual DEVE ser lido e guardado para  
referência futura.



**Yes, you can.®**

# Índice

<b>1 Dados gerais</b>	<b>5</b>
1.1 Introdução	5
1.2 Símbolos utilizados neste manual	5
1.3 Conformidade	6
1.3.1 Normas específicas do produto	6
1.4 Usabilidade	6
1.5 Informações da garantia	7
1.6 Vida útil	7
1.7 Limite de responsabilidade	7
<b>2 Segurança</b>	<b>8</b>
2.1 Notas gerais de segurança	8
2.2 Informações de segurança sobre o sistema elétrico	11
2.3 Informação de segurança sobre a interferência eletromagnética	13
2.4 Informações de segurança sobre o modo de condução e de roda livre	14
2.5 Informações de segurança sobre conservação e manutenção	16
2.6 Informações de segurança relacionadas com alterações e modificações na cadeira de rodas elétrica	17
<b>3 Descrição geral do produto</b>	<b>19</b>
3.1 Utilização a que se destina	19
3.1.1 Descrição do Produto	19
3.1.2 Utilizadores a que se destinam	19
3.1.3 Indicações	19
3.2 Classificação do tipo de produto	19
3.3 Principais peças da cadeira de rodas	19
3.4 Etiquetas no produto	20
<b>4 Acessórios / Opções</b>	<b>23</b>
4.1 Cintos de postura	23
4.1.1 Tipos de cinto de postura	23
4.1.2 Ajustar o cinto de postura corretamente	24
4.2 Utilizar o suporte para bengala	24
<b>5 Configuração</b>	<b>25</b>
5.1 Informações gerais sobre a configuração	25
5.2 Ajustar o comando	27
5.2.1 Ajustar o comando ao comprimento do braço do utilizador	27
5.2.2 Ajustar a altura do comando	27
5.2.3 Ajustar a deslocação do comando	28
5.2.4 Ajustar a posição do comando	28
5.2.5 Ajustar o suporte rebatível do comando Maxx Resolve	28
5.3 Ajustar os apoios de braço	30
5.3.1 Alterar a posição do apoio de braços	30
5.3.2 Regular a altura dos apoios de braços	30
5.3.3 Ajustar a largura dos apoios de braços	31
5.4 Ajustar o ângulo do assento	31
5.5 Ajustar a profundidade do assento	31
5.6 Ajustar o encosto	32

© 2024 Invacare Corporation

Todos os direitos reservados. A republicação, duplicação ou modificação total ou parcial é proibida sem a autorização prévia por escrito da Invacare. As marcas comerciais são identificadas pelos símbolos ™ e ®. Todas as marcas comerciais são propriedade da ou estão licenciadas à Invacare Corporation ou às suas subsidiárias, salvo indicação em contrário.

5.6.1	Ajustar o ângulo do encosto .....	32	6.6	Subir e descer declives .....	45
5.6.2	Ajustar os estofos do encosto de tensão ajustável .....	33	6.7	Utilização em estradas públicas .....	45
5.6.3	Ajustar a curvatura do encosto .....	34	6.8	Empurrar a cadeira de rodas elétrica no modo de ponto- morto .....	45
5.7	Ajustar o apoio de cabeça Rea .....	35	6.8.1	Desengatar os motores .....	46
5.7.1	Ajustar a posição do apoio de cabeça ou apoio de pescoço Rea .....	36	<b>7 Sistema de controlo .....</b>	<b>47</b>	
5.7.2	Ajustar a altura do apoio de cabeça ou apoio de pescoço Rea .....	36	7.1	Sistema de proteção de comandos .....	47
5.7.3	Ajustar os apoios das bochechas .....	36	7.2	Baterias .....	47
5.8	Apoios de pernas para assento máximo .....	37	7.2.1	Informações gerais sobre o carregamento .....	47
5.8.1	Ajustar a largura .....	37	7.2.2	Instruções gerais sobre o carregamento .....	47
5.8.2	Ajustar o ângulo e o comprimento .....	37	7.2.3	Carregar as baterias .....	48
5.8.3	Ajustar a altura da almofada da barriga das pernas .....	38	7.2.4	Desligar a cadeira de rodas elétrica após o carregamento .....	49
5.8.4	Ajustar a largura da almofada da barriga das pernas .....	38	7.2.5	Armazenamento e manutenção .....	49
5.9	Apoio de pernas Vari-F .....	38	7.2.6	Instruções sobre a utilização das baterias .....	50
5.9.1	Retirar o apoio de pernas .....	38	7.2.7	Transportar baterias .....	51
5.9.2	Ajustar o comprimento do apoio de pernas .....	39	7.2.8	Instruções gerais sobre o manuseamento das baterias .....	51
5.9.3	Definir o ângulo .....	39	7.2.9	Manusear corretamente baterias danificadas .....	51
5.9.4	Definir o batente final do apoio de pernas .....	40	<b>8 Transporte .....</b>	<b>53</b>	
<b>6 Utilização .....</b>	<b>41</b>		8.1	Transporte — Informações gerais .....	53
6.1	Conduzir .....	41	8.2	Transferir a cadeira de rodas elétrica para um veículo de transporte .....	53
6.2	Antes de conduzir pela primeira vez .....	41	8.3	Utilize a cadeira de rodas elétrica como assento de veículo .....	54
6.3	Estacionar e parar .....	41	8.3.1	Forma de ancoragem da cadeira de rodas elétrica num veículo .....	56
6.4	Sentar-se e levantar-se da cadeira de rodas elétrica .....	41	8.3.2	Protegendo o utilizador da cadeira de rodas elétrica .....	57
6.4.1	Remover o apoio de braço standard para uma transferência lateral .....	41	8.4	Transporte da cadeira de rodas elétrica sem ocupante .....	58
6.4.2	Rebater o comando para o lado .....	42	8.4.1	Abrir a cobertura traseira .....	59
6.4.3	Informações sobre como se sentar e levantar .....	43	8.4.2	Possibilitar o acesso às baterias .....	59
6.5	Ultrapassar obstáculos .....	43	<b>9 Manutenção .....</b>	<b>61</b>	
6.5.1	Altura máxima de obstáculos .....	43	9.1	Introdução à manutenção .....	61
6.5.2	Informações de segurança ao abordar obstáculos .....	44			
6.5.3	Forma correta de abordar obstáculos .....	44			

9.2	Verificações de inspeção .....	61
9.2.1	Antes de cada utilização da cadeira de rodas elétrica ...	62
9.2.2	Semanalmente .....	62
9.2.3	Mensalmente .....	63
9.3	Rodas e pneus .....	64
9.4	Armazenamento a curto prazo .....	64
9.5	Armazenamento a longo prazo .....	65
9.6	Limpeza e desinfecção .....	66
9.6.1	Informações gerais de segurança .....	66
9.6.2	Intervalos de limpeza .....	66
9.6.3	Limpeza .....	67
9.6.4	Instruções de desinfecção .....	67
<b>10</b>	<b>Após a utilização .....</b>	<b>68</b>
10.1	Recondicionamento .....	68
10.2	Eliminação .....	68
<b>11</b>	<b>Dados técnicos .....</b>	<b>69</b>
11.1	Especificações técnicas .....	69
<b>12</b>	<b>Assistência .....</b>	<b>74</b>
12.1	Realização de inspeções .....	74

# 1 Dados gerais

## 1.1 Introdução

Este manual de utilização contém informações importantes sobre o manuseamento do produto. Para garantir a segurança durante a utilização do produto, leia atentamente o manual de utilização e siga as instruções de segurança.

Utilize este produto apenas se tiver lido e compreendido este manual. Procure aconselhamento adicional junto de um profissional de saúde que esteja familiarizado com a sua condição clínica e esclareça quaisquer questões relativas à utilização correta e ao ajuste necessário com o profissional de saúde.

Tenha em atenção que este documento pode conter secções não aplicáveis ao seu produto, uma vez que se refere a todos os modelos disponíveis (à data da impressão). Salvo menção em contrário, cada secção deste documento refere-se a todos os modelos do produto.

As configurações e os modelos disponíveis no seu país podem ser encontrados em documentos de venda específicos do país.

A Invacare reserva-se o direito de alterar as especificações do produto sem aviso prévio.

Antes de ler este documento, certifique-se de que tem a versão mais recente. A versão mais recente está disponível no site da Invacare, em formato PDF.

Versões anteriores do produto podem não estar descritas na revisão atual deste Manual. Se necessitar de assistência, contacte a Invacare.

Se o tamanho do tipo de letra no documento impresso for difícil de ler, pode transferir uma versão em PDF do manual a partir do site. A imagem do PDF pode ser ajustada no ecrã para um tamanho de tipo de letra que lhe seja mais cómodo.

Para obter mais informações sobre o produto, por exemplo, avisos de segurança de produtos e retiradas de produtos do mercado, contacte o seu distribuidor da Invacare. Consulte os endereços no final deste documento.

Em caso de incidente grave com o produto, deve informar o fabricante e as autoridades competentes do seu país.

## 1.2 Símbolos utilizados neste manual

Este manual inclui símbolos e palavras de sinalização que se aplicam a riscos ou práticas perigosas que podem resultar em lesões pessoais ou danos materiais. Consulte as informações abaixo para obter as definições das palavras de sinalização.



### **PERIGO!**

Indica uma situação perigosa que, se não for evitada, resultará em morte ou lesão grave.



### **ATENÇÃO!**

Indica uma situação perigosa que, se não for evitada, poderá resultar em morte ou em lesões graves.



### **CUIDADO!**

Indica uma situação perigosa que, se não for evitada, poderá resultar em lesões menores ou ligeiras.



### **AVISO!**

Indica uma situação perigosa que, se não for evitada, poderá resultar em danos à propriedade.



### **Sugestões e recomendações**

Disponibiliza sugestões, recomendações e informações úteis para uma utilização eficiente e sem problemas.



### **Ferramentas**

Identifica as ferramentas, os componentes e itens variados necessários para poder realizar um determinado trabalho.

### **Outros símbolos**

(Não aplicável em todos os manuais)



### **Responsável no Reino Unido**

Indica se um produto não foi fabricado no Reino Unido.



### **Triman**

Indica as regras de reciclagem e separação (apenas relevante para França).

## **1.3 Conformidade**

A qualidade é fundamental para o funcionamento da empresa, estando em conformidade com a norma ISO 13485.

Este produto apresenta a marcação CE, em conformidade com o Regulamento relativo aos Dispositivos Médicos de Classe I 2017/745.

Este produto apresenta a marcação UKCA, em conformidade com a Parte II UK MDR 2002 (tal como emendado) de Classe I

Temos empreendido um esforço contínuo para reduzir ao mínimo o impacto local e global da empresa no ambiente.

Apenas utilizamos materiais e componentes que cumprem a diretiva REACH.

Cumprimos as legislações vigentes em matéria ambiental, nomeadamente, as diretivas REEE e RoHS.

### **1.3.1 Normas específicas do produto**

O produto foi testado e está em conformidade com a norma EN 12184 (cadeiras de rodas elétricas, scooters e respetivos carregadores) e todas as normas relacionadas.

Quando equipado com um sistema de iluminação adequado, o produto é adequado para utilização nas vias públicas.

Para obter informações adicionais sobre as normas e os regulamentos locais, contacte o seu distribuidor local da Invacare. Consulte os endereços no final deste documento.

## **1.4 Usabilidade**

Utilize uma cadeira de rodas elétrica apenas em perfeitas condições operacionais. Caso contrário, poderá colocar os outros, ou a si, em risco.

A lista seguinte não pretende ser exaustiva. Apenas pretende indicar algumas situações que podem afetar a usabilidade da cadeira de rodas elétrica.

Em certas situações, deverá interromper imediatamente a utilização da cadeira de rodas elétrica. Noutras situações, poderá utilizar a cadeira de rodas elétrica até chegar ao seu fornecedor.

### **Deverá interromper imediatamente a utilização da cadeira de rodas elétrica se a usabilidade da mesma estiver limitada por:**

- Comportamento inesperado ao dirigir
- falha do travão

**Deverá contactar imediatamente um fornecedor autorizado da Invacare® se a usabilidade da cadeira de rodas elétrica estiver limitada por:**

- falha ou defeito do sistema de iluminação (se instalado)
- queda dos refletores
- pneus gastos ou com pressão insuficiente
- danos nos apoios de braços (por exemplo, almofada do apoio de braço rasgada)
- danos nos suportes do apoio de pernas (por exemplo, presilhas de calcanhar ausentes ou rasgadas)
- danos no cinto de postura
- danos no joystick (o joystick não pode ser deslocado para a posição neutra)
- cabos danificados, dobrados, comprimidos ou soltos da fixação
- desvio da cadeira de rodas elétrica durante a travagem
- desvio da cadeira de rodas elétrica para um lado durante a deslocação
- formação ou ocorrência de sons estranhos

Ou se sentir que existe algum problema com a sua cadeira de rodas elétrica.

## 1.5 Informações da garantia

Facultamos uma garantia de fabrico para o produto, em conformidade com os nossos Termos e Condições Gerais de Compra nos respetivos países.

As reclamações de garantia só podem ser realizadas através do fornecedor ao qual o produto foi adquirido.

## 1.6 Vida útil

Estimamos uma vida útil de cinco anos para este produto, desde que seja utilizado em total conformidade com a utilização prevista, tal como definida neste documento, e cumprindo-se todos os requisitos de manutenção e assistência. A vida útil estimada pode ser ultrapassada se o produto for utilizado com cuidado e adequadamente conservado, e desde que os progressos técnicos e científicos não resultem em limitações técnicas. A vida útil também pode ser reduzida consideravelmente por uma utilização extrema ou incorreta. O facto de calcularmos uma vida útil para este produto não constitui uma garantia adicional.

## 1.7 Limite de responsabilidade

A Invacare não aceita a responsabilidade por danos decorrentes de:

- Incumprimento das instruções presentes no manual de utilização
- Utilização incorreta
- Desgaste natural devido ao uso
- Montagem ou preparação incorreta pelo comprador ou por terceiros
- Modificações técnicas
- Modificações não autorizadas e/ou utilização de peças sobressalentes desadequadas.

## 2 Segurança

### 2.1 Notas gerais de segurança



#### **ATENÇÃO!**

##### **Risco de lesão grave ou danos**

A utilização incorreta deste produto pode causar lesões ou danos.

- Se não compreender as advertências, avisos ou instruções, contacte um profissional de cuidados de saúde ou o fornecedor antes de tentar utilizar este equipamento.
- Não utilize este produto ou qualquer equipamento opcional disponível sem primeiro ler e compreender estas instruções e todo o material de instrução adicional, assim como o manual de utilização, o manual de assistência ou o folheto de instruções fornecidos com este produto ou com equipamento opcional.



#### **PERIGO!**

##### **Risco de morte, lesão grave ou danos**

Os cigarros acesos que caíam sobre um sistema de assento estofado podem causar um incêndio que resulte em morte, lesão grave ou danos. Os ocupantes da cadeira de rodas elétrica correm um risco especial de morte ou lesão grave devido a estes incêndios e fumos resultantes, uma vez que podem não ter a capacidade de se afastar da cadeira de rodas elétrica.



- NÃO FUME durante a utilização desta cadeira de rodas elétrica.



#### **ATENÇÃO!**

##### **Risco de lesão grave ou danos**

O armazenamento ou utilização da cadeira de rodas elétrica junto a produtos de chama descoberta ou combustíveis pode resultar em lesão grave ou danos.

- Evite guardar ou utilizar a cadeira de rodas elétrica junto a produtos de chama descoberta ou combustíveis.



#### **ATENÇÃO!**

##### **Risco de danos ou lesão se a cadeira de rodas elétrica entrar acidentalmente em andamento**

- Antes de se sentar, levantar ou manusear objetos pesados, desligue a cadeira de rodas elétrica.
- Quando a tração é desengatada, o travão no interior da tração é desativado. Por este motivo, recomenda-se que a cadeira de rodas elétrica seja empurrada por um assistente apenas em superfícies planas e nunca em declives. Nunca deixe a sua cadeira de rodas elétrica num declive com os motores desengatados. Volte sempre a engatar os motores imediatamente depois de empurrar a cadeira de rodas elétrica (consulte a secção *6.8 Empurrar a cadeira de rodas elétrica no modo de ponto-morto, página 45*).





### **ATENÇÃO!**

#### **Risco de lesões, danos ou morte**

A monitorização ou manutenção inadequadas podem causar lesões, danos ou morte devido a ingestão ou asfixia com peças ou materiais.

- Supervisione de perto crianças, animais de estimação ou pessoas com deficiências físicas/mentais.



- Assegure-se de que todos os cabos estão orientados e presos corretamente.
- Assegure-se de que não existem laços de cabo excedente afastados da cadeira de rodas.



### **ATENÇÃO!**

#### **Risco de morte, lesão grave ou danos**

Risco de aprisionamento e estrangulamento se objetos pessoais soltos (por exemplo, jóias, cachecóis) ficarem presos em partes móveis ou salientes.

- Certifique-se de que quaisquer objetos soltos estão afastados das peças móveis da cadeira de rodas elétrica, por exemplo, das rodas ou dos componentes do assento elétrico.
- Mantenha as mãos, roupa e todos os outros objetos longe das rodas ou dos componentes do assento elétrico quando estes estiverem em operação.
- Desligue a cadeira de rodas elétrica imediatamente para interromper qualquer movimento.



### **ATENÇÃO!**

#### **Risco de lesão se a cadeira de rodas elétrica for conduzida quando a capacidade de operar um veículo for prejudicada por medicamentos ou pelo álcool.**

- Nunca conduza a cadeira de rodas elétrica sob a influência de medicamentos ou álcool. Se necessário, a cadeira de rodas elétrica deve ser operada por um assistente que esteja física e mentalmente apto.



### **ATENÇÃO!**

#### **Risco de morte, lesão grave ou danos**

A orientação incorreta dos cabos pode causar um perigo de tropeção, emaranhamento ou asfixia que podem resultar em morte, lesão grave ou danos.



### **ATENÇÃO!**

#### **Risco de lesão se a cadeira de rodas elétrica for desligada durante a condução, por exemplo, se premir o botão para ligar/desligar ou se desligar um cabo, devido a uma paragem abrupta e violenta.**

- Se tiver de travar em caso de emergência, basta libertar o joystick para parar (para obter mais informações, consulte o manual de utilização do comando).



### **ATENÇÃO!**

#### **Risco de lesão durante a transferência da cadeira de rodas elétrica para um veículo para transporte com o ocupante sentado na mesma.**



- É sempre preferível transferir a cadeira de rodas elétrica para um veículo para transporte sem o ocupante sentado na mesma.
- Se for necessário carregar o veículo elétrico com o seu condutor utilizando uma rampa, certifique-se de que a rampa não excede o declive nominal (consulte a secção 11.1 *Especificações técnicas, página 69*).
- Se for necessário carregar o veículo elétrico utilizando uma rampa que excede o declive nominal (consulte a secção 11.1 *Especificações técnicas, página 69*), deve utilizar um guincho. Desta forma, um assistente poderá monitorizar e assistir no processo de carregamento em segurança.
- Como alternativa, poderá utilizar um elevador de transferência. Certifique-se de que o peso total da cadeira de rodas elétrica, incluindo o utilizador, não excede o peso máximo admissível para o elevador de transferência ou o guincho que está a utilizar.

**ATENÇÃO!****Risco de queda para fora da cadeira de rodas elétrica**

- Não deslize para a frente no assento, não se incline para a frente por entre os joelhos, não se incline para trás sobre a parte superior do encosto, por exemplo, para alcançar um objeto.
- Se estiver instalado um cinto de postura, este deve ser corretamente ajustado e utilizado de cada vez que usar a cadeira de rodas elétrica.
- Durante a transferência para um assento diferente,



posicione a cadeira de rodas elétrica o mais perto possível do novo assento.

**CUIDADO!****Risco de lesão caso a carga máxima admissível seja excedida**

- Não exceda a carga máxima admissível (consulte a secção 11.1 *Especificações técnicas, página 69*).
- A cadeira de rodas elétrica foi concebida exclusivamente para utilização por um único ocupante cujo peso máximo não exceda a carga máxima admissível do dispositivo. Nunca utilize a cadeira de rodas elétrica para transportar mais do que uma pessoa.

**CUIDADO!****Risco de lesão devido a levantamento incorreto ou queda de componentes pesados**

- Ao executar a manutenção, reparação ou ao levantar qualquer parte da cadeira de rodas elétrica, tenha em consideração o peso dos componentes individuais, em particular das baterias. Certifique-se de que adota sempre a postura correta ao levantar pesos e peça ajuda, caso seja necessário.

**CUIDADO!****Risco de lesão induzida por peças móveis**

- Certifique-se de que não incorre em lesões devido às peças móveis da cadeira de rodas elétrica, como as



rodas ou um dos módulos do dispositivo de elevação (se instalado), em particular perto de crianças.



### **CUIDADO!**

#### **Risco de lesão devido ao contacto com superfícies quentes**

- Não deixe a cadeira de rodas elétrica sob a luz solar direta durante períodos prolongados. As peças e superfícies de metal, como o assento e os apoios de braços, podem ficar muito quentes.



### **CUIDADO!**

#### **Risco de incêndio ou avaria devido à ligação de dispositivos elétricos**

- Não ligue dispositivos elétricos à cadeira de rodas elétrica caso não estejam expressamente certificados pela Invacare para esse fim. Todas as instalações elétricas devem ser executadas pelo fornecedor autorizado da Invacare.

## **2.2 Informações de segurança sobre o sistema elétrico**



### **ATENÇÃO!**

#### **Risco de morte, lesão grave ou danos**

A utilização incorreta da cadeira de rodas elétrica pode fazer com que esta liberte fumo, faíscas ou chamas. Pode ocorrer morte, lesão grave ou danos devido a incêndio.



- NÃO utilize a cadeira de rodas elétrica para outro fim para além daquele a que se destina.
- Se a cadeira de rodas elétrica começar a libertar fumo, faíscas ou chamas, interrompa a sua utilização e contacte **IMEDIATAMENTE** a assistência.



### **ATENÇÃO!**

#### **Risco de morte ou lesão grave**

Um choque elétrico pode causar morte ou lesão grave

- Para evitar um choque elétrico, verifique se a ficha e o cabo apresentam cortes e/ou fios partidos. Substitua imediatamente eventuais cabos cortados ou fios partidos.



### **ATENÇÃO!**

#### **Risco de morte ou lesão grave**

A inobservância destas advertências pode causar um curto-circuito elétrico e resultar em morte, lesão grave ou danos no sistema elétrico.

- O cabo de bateria **POSITIVO (+) VERMELHO DEVE** estar conectado aos terminais/polos **POSITIVOS (+)** da bateria.
- O cabo de bateria **NEGATIVO (-) PRETO DEVE** estar conectado aos terminais/polos **NEGATIVOS (-)** da bateria.
- **NUNCA** deixe que as ferramentas e/ou cabos das baterias entrem em contacto com **AMBOS** os terminais da bateria ao mesmo tempo. Pode ocorrer um curto-circuito, resultando em lesão grave ou danos.



- Instale tampas de proteção nos terminais positivos e negativos da bateria.
- Substitua imediatamente os cabos se o isolamento dos mesmos estiver danificado.
- NÃO retire o fusível nem as ferragens acopladas do parafuso de montagem do cabo de bateria POSITIVO (+) vermelho.

**ATENÇÃO!****Risco de morte, lesão grave ou danos**

Os componentes elétricos corroídos devido à exposição a água ou outros líquidos podem resultar em morte, lesão grave ou danos.

- Minimizar a exposição dos componentes elétricos à água e/ou outros líquidos.
- Os componentes elétricos danificados pela corrosão TÊM de ser imediatamente substituídos.
- As cadeiras de rodas elétricas que são expostas frequentemente à água/outros líquidos podem exigir uma substituição mais frequente dos componentes elétricos.

**ATENÇÃO!****Risco de incêndio**

As lâmpadas acesas produzem calor. Se cobrir as lâmpadas com tecidos, por exemplo, com roupas, existe um risco de o tecido incendiar-se.

- NUNCA cubra o sistema de iluminação com tecidos.

**ATENÇÃO!****Risco de morte, lesão grave ou danos quando transportar sistemas de oxigénio**

Os tecidos e outros materiais que em condições normais não arderiam, ardem com facilidade e maior intensidade num ambiente rico em oxigénio.

- Verifique o tubo de oxigénio todos os dias (desde o cilindro até ao local de administração) para detetar eventuais fugas e mantenha distância de faíscas e qualquer fonte de ignição.

**ATENÇÃO!****Risco de lesão ou danos devido a curto-circuitos**

Os pinos dos conectores dos cabos ligados ao módulo de alimentação ainda podem ter corrente quando o sistema está desligado.

- Os cabos com pinos com corrente devem ser enrolados, presos ou cobertos com materiais não condutores de modo a não serem expostos ao contacto humano ou a materiais que possam provocar curto-circuitos.
- Quando for necessário desligar os cabos com pinos com corrente, por exemplo, para remover o cabo de barramento do comando por motivos de segurança, certifique-se de que prende ou cobre os pinos com materiais não condutores.

## ! AVISO!

Uma falha no sistema elétrico pode resultar em comportamento irregular, como luz contínua, ausência de luz ou ruídos provenientes dos travões magnéticos.

- Se ocorrer uma falha, desligue o comando e ligue-o novamente.
- Se a falha continuar a verificar-se, desligue a fonte de alimentação ou remova-a. Consoante o modelo da cadeira de rodas eléctrica, pode retirar os packs de baterias ou desligar as baterias do módulo de alimentação. Se tiver dúvidas quanto ao cabo a desligar, contacte o seu fornecedor.
- Em qualquer situação, contacte o seu fornecedor.

## 2.3 Informação de segurança sobre a interferência eletromagnética

Esta cadeira de rodas eléctrica foi testada e aprovada segundo as normas internacionais, relativamente à conformidade com os regulamentos de interferência eletromagnética (EMI, Electromagnetic Interference). No entanto, os campos eletromagnéticos, como os que são gerados por transmissores de rádio e televisão e por telemóveis, podem influenciar as funções das cadeiras de rodas eléctricas.

Da mesma forma, os circuitos electrónicos utilizados nas cadeiras de rodas eléctricas podem gerar um baixo nível de interferência electromagnética, o qual não excede os limites estabelecidos legalmente. Por estes motivos, solicitamos que observe as seguintes precauções:



## ATENÇÃO!

### Risco de avaria devido a interferência eletromagnética

- Não ligue nem utilize dispositivos de comunicação ou transceptores portáteis (como emissores-recetores de rádio ou telemóveis) quando a cadeira de rodas eléctrica estiver ligada.
- Evite ficar próximo de transmissores potentes de rádio e televisão.
- Se a cadeira de rodas eléctrica for colocada em movimento involuntariamente ou se os travões forem soltos, desligue-a imediatamente.
- A suplementação com acessórios/opções eléctricas e outros componentes ou a modificação da cadeira de rodas eléctrica de qualquer modo pode torná-la suscetível a interferência eletromagnética. Tenha em atenção que não existe uma forma segura de determinar o efeito que essas modificações irão ter na imunidade geral do sistema do módulo de alimentação.
- Relate todas as ocorrências de movimento involuntário da cadeira de rodas eléctrica ou de liberação dos travões eléctricos ao fabricante.

## 2.4 Informações de segurança sobre o modo de condução e de roda livre



### PERIGO!

#### Risco de morte, lesão grave ou danos

Um joystick avariado pode causar movimentos imprevistos/erráticos que podem resultar em morte, lesão grave ou danos

- Se ocorrerem movimentos imprevistos/erráticos, pare de utilizar a cadeira de rodas imediatamente e contacte um técnico qualificado.



### ATENÇÃO!

#### Risco de lesão grave ou danos

O posicionamento incorreto ao inclinar-se ou dobrar-se pode fazer com que a cadeira de rodas tombe para a frente resultando em lesão grave ou danos

- Para assegurar que a cadeira de rodas elétrica tem a estabilidade e o funcionamento adequados, deve conservar sempre um equilíbrio correto. A cadeira de rodas elétrica foi concebida para permanecer na posição vertical e conservar a estabilidade durante as atividades normais diárias, desde que o utilizador NÃO ultrapasse o centro de gravidade.
- NÃO se incline para a frente na cadeira de rodas elétrica para além do comprimento dos apoios de braços.



- NÃO tente alcançar objetos se para tal tiver de se inclinar para a frente no assento ou levantá-los do chão esticando os braços por entre os joelhos.



### ATENÇÃO!

#### Risco de avaria em condições meteorológicas adversas, ou seja, frio extremo, numa área isolada

- Se for um utilizador com mobilidade seriamente reduzida, aconselhamos que no caso de condições meteorológicas adversas NÃO tente fazer uma deslocação sem o acompanhamento de um assistente.



### ATENÇÃO!

#### Risco de lesão se a cadeira de rodas elétrica tombar

- As inclinações e descidas só podem ser percorridas até ao declive máximo de segurança (consulte a secção 11.1 *Especificações técnicas, página 69*).
- Coloque sempre o encosto ou a inclinação do assento na posição vertical antes de subir declives. Recomendamos que posicione o encosto e a inclinação do assento (se aplicável) ligeiramente para trás antes de descer declives.
- Desça superfícies inclinadas apenas a 2/3 da velocidade máxima.
- Evite travar ou acelerar repentinamente em declives.
- Se for possível, evite conduzir a cadeira de rodas em superfícies molhadas, escorregadias, geladas ou oleosas (com neve, cascalho, gelo, etc.) onde há o risco de



perder o controlo do veículo, em especial num declive. Isto pode incluir superfícies pintadas ou de madeira submetida a outro tipo de tratamento. Se for inevitável conduzir neste tipo de superfície, faça-o devagar e com o máximo de cuidado.

- Nunca tente transpor um obstáculo ao subir ou descer declives.
- Nunca tente subir nem descer um lanço de escadas com a sua cadeira de rodas elétrica.
- Ao transpor obstáculos, observe sempre a altura máxima do obstáculo (consulte a secção e as informações sobre transposição de obstáculos na secção 6.5 *Ultrapassar obstáculos, página 43*).
- Evite mudar o centro da gravidade, bem como mudanças de direção e movimentos do joystick abruptos, quando a cadeira de rodas elétrica estiver em andamento.
- Nunca utilize a cadeira de rodas elétrica para transportar mais do que uma pessoa.
- Não exceda a carga global máxima autorizada ou a carga máxima por eixo (consulte a secção 11.1 *Especificações técnicas, página 69*).
- Tenha em atenção que a cadeira de rodas elétrica irá travar ou acelerar se mudar o modo de condução enquanto a cadeira de rodas elétrica estiver em andamento.



### **ATENÇÃO!**

**Risco de lesão se o seu pé deslizar para fora do apoio de pés e ficar entalado por baixo da cadeira de rodas elétrica quando esta estiver em andamento**

- Antes de conduzir a cadeira de rodas elétrica, certifique-se sempre de que os seus pés estão posicionados de modo uniforme e seguro nas placas de pés, e que ambos os apoios de pernas estão devidamente encaixados no seu lugar.



### **ATENÇÃO!**

**Risco de lesão se chocar contra um obstáculo ao conduzir em passagens estreitas, como entradas e portas**

- Percorra as passagens estreitas no modo de condução mais lento e com todo o cuidado.



### **ATENÇÃO!**

**Risco de lesão**

Se a sua cadeira de rodas elétrica tiver sido equipada com apoios de pernas eleváveis, existe um risco de lesão pessoal e de danos na cadeira de rodas elétrica se a conduzir com os apoios de pernas levantados.

- Para evitar a deslocação indesejada do centro de gravidade da cadeira de rodas elétrica para a frente (especialmente ao percorrer descidas) e de modo a evitar danos na cadeira de rodas elétrica, os apoios de pernas eleváveis devem estar baixados durante as deslocações normais.

**ATENÇÃO!**

**Perigo de basculação se os dispositivos antiqueda forem removidos, danificados ou reposicionados de modo diferente das definições de fábrica**

- Os dispositivos antiqueda só podem ser removidos aquando da desmontagem da cadeira de rodas eléctrica para transporte numa viatura ou para armazenamento.
- Os dispositivos antiqueda devem estar sempre instalados durante a utilização da cadeira de rodas eléctrica.

**ATENÇÃO!****Risco de basculação**

Os dispositivos antiqueda (estabilizadores) só são eficazes em piso plano. Em piso mole, como relva, neve ou lama, se a cadeira de rodas eléctrica parar, afundam-se. Perdem o seu efeito e a cadeira de rodas eléctrica pode tombar.

- Conduza sempre com cuidado extremo em piso mole, em especial a subir e descer declives. Durante a deslocação, tenha atenção especial à estabilidade de basculação da cadeira de rodas eléctrica.

## 2.5 Informações de segurança sobre conservação e manutenção

**ATENÇÃO!****Risco de morte, lesão grave ou danos**

Se as operações de reparação e/ou assistência desta cadeira de rodas eléctrica forem realizadas por utilizadores/prestadores de cuidados ou técnicos não qualificados, tal poderá resultar em morte, lesão grave ou danos.

- NÃO tente realizar trabalhos de manutenção que não estejam descritos neste manual de utilização. Essas operações de reparação/e ou assistência TÊM de ser realizadas por um técnico qualificado. Contacte o seu fornecedor ou técnico da Invacare.

**CUIDADO!****Risco de acidente e perda de garantia, se a manutenção for insuficiente**

- Por motivos de segurança e de modo a evitar acidentes que resultem de desgaste não detetado, é importante que esta cadeira de rodas eléctrica seja submetida a uma inspeção uma vez por ano sob condições normais de funcionamento (consulte o plano de inspeção contido nas instruções de assistência).
- Sob condições de funcionamento difíceis, tais como deslocações diárias em declives íngremes ou em caso de utilização para cuidados médicos por utilizadores





frequentemente diferentes da cadeira de rodas elétrica, é aconselhável proceder a verificações intermédias nos travões, nos acessórios / opções e no mecanismo de tração.

- Se a cadeira de rodas elétrica for operada em estradas públicas, o condutor do veículo é responsável por assegurar que se encontra em condições fiáveis de funcionamento. Manutenção ou cuidados inadequados ou negligentes da cadeira de rodas elétrica resultarão numa limitação da responsabilidade do fabricante.

## 2.6 Informações de segurança relacionadas com alterações e modificações na cadeira de rodas elétrica



### Marcação CE da cadeira de rodas elétrica

- A avaliação de conformidade/marcação CE foi realizada de acordo com os respetivos regulamentos válidos e aplica-se apenas ao produto completo.
- A marcação CE é inválida se forem substituídos ou adicionados componentes ou acessórios/opções que não tenham sido aprovados para este produto pela Invacare.
- Neste caso, a empresa que adiciona ou substitui os componentes ou acessórios/opções é responsável pela avaliação de conformidade/marcação CE ou por registar a cadeira de rodas elétrica como um produto de design especial e pela documentação relevante.



### ATENÇÃO!

#### Risco de lesão grave ou danos

A utilização de peças de substituição (assistência) incorretas ou impróprias pode causar lesões ou danos

- As peças de substituição TÊM de ser peças originais da Invacare.
- Forneça sempre o número de série da cadeira de rodas para facilitar a encomenda das peças de substituição corretas.



### CUIDADO!

#### Risco de lesões e danos na cadeira de rodas elétrica devido a componentes e acessórios/ opções não aprovados

Os sistemas de assento, suplementos e acessórios/opções que não foram aprovados pela Invacare para utilização com esta cadeira de rodas elétrica podem afetar a estabilidade de basculação e aumentar os perigos de basculação.

- Utilize sempre apenas sistemas de assento, suplementos e acessórios/opções que tenham sido aprovados pela Invacare para esta cadeira de rodas elétrica.

Em determinadas circunstâncias, os sistemas de assento que não estão aprovados pela Invacare para utilização com esta cadeira de rodas elétrica não cumprem os padrões válidos e podem aumentar a inflamabilidade e o risco de irritação da pele.

- Utilize apenas os sistemas de assento que foram aprovados pela Invacare para esta cadeira de rodas elétrica.

**CUIDADO!****Risco de lesões e danos na cadeira de rodas elétrica devido a componentes e acessórios/ opções não aprovados**

Os componentes elétricos e eletrônicos que não foram aprovados pela Invacare para utilização com esta cadeira de rodas elétrica podem causar perigo de incêndio e resultar em danos eletromagnéticos.

- Utilize sempre apenas componentes elétricos e eletrônicos que foram aprovados pela Invacare para esta cadeira de rodas elétrica.

As baterias que não foram aprovadas pela Invacare para utilização com esta cadeira de rodas elétrica podem causar queimaduras químicas.

- Utilize sempre baterias que foram aprovadas pela Invacare para esta cadeira de rodas elétrica.

**Informações importantes sobre as ferramentas dos trabalhos de manutenção**

Alguns trabalhos de manutenção, que são descritos neste manual e podem ser realizados pelo utilizador sem problemas, exigem as ferramentas corretas para o trabalho adequado. Se não tiver a ferramenta correta disponível não recomendamos que tente realizar o trabalho aplicável. Nesse caso, recomendamos que contacte urgentemente uma loja especializada autorizada.

**CUIDADO!****A utilização de encostos não aprovados acarreta o risco de lesões e danos à cadeira de rodas elétrica.**

Um encosto adaptado que não tenha sido aprovado pela Invacare para utilização com esta cadeira de rodas elétrica poderá sobrecarregar o cilindro do encosto, aumentando o risco de lesões e de danos à cadeira de rodas elétrica.

- Contacte o fornecedor especialista da Invacare, o qual poderá realizar análises de risco, cálculos, verificações de estabilidade, etc., para assegurar que o encosto pode ser utilizado com segurança.

## 3 Descrição geral do produto

### 3.1 Utilização a que se destina

#### 3.1.1 Descrição do Produto

A Storm<sup>4</sup> Max é uma cadeira de rodas elétrica com tração traseira para utilizadores com corpos grandes.

A cadeira de rodas elétrica é equipada com uma das várias entradas de utilizador disponíveis. Para obter informações sobre a entrada específica do utilizador, consulte o respetivo manual do utilizador (anexo).

#### 3.1.2 Utilizadores a que se destinam

Esta cadeira de rodas elétrica foi concebida para adultos e adolescentes cuja capacidade de andar está limitada, mas cuja condição mental e física, incluindo a visão, ainda permite operar uma cadeira de rodas elétrica.

#### 3.1.3 Indicações

A utilização desta cadeira de rodas elétrica é recomendada para as seguintes indicações:

- A incapacidade de andar ou uma capacidade de andar muito restrita no âmbito dos requisitos básicos necessários para se conseguir deslocar dentro da sua própria casa.
- A necessidade de deixar o local de residência para poder apanhar algum ar fresco durante uma curta caminhada ou para chegar àqueles locais que geralmente se encontram próximos da residência e onde são realizadas as atividades diárias.

O fornecimento de cadeiras de rodas elétricas para áreas interiores e exteriores é aconselhável se a utilização de cadeiras de rodas operadas manualmente deixar de ser possível devido à incapacidade, mas ainda for praticável o funcionamento adequado de uma unidade de tração eletromotora.

#### Contraindicações

Não existem nenhuma contraindicações conhecidas.

### 3.2 Classificação do tipo de produto

Este veículo foi classificado de acordo com a norma EN 12184 como um **produto de mobilidade da classe B** (para áreas interiores e exteriores). Como tal, é suficientemente compacto e ágil para áreas interiores, mas também consegue superar muitos obstáculos nas áreas exteriores.





### 3.3 Principais peças da cadeira de rodas







- |                   |                    |
|-------------------|--------------------|
| Ⓐ Apoio de cabeça | Ⓔ Motor de tração  |
| Ⓑ Encosto         | Ⓕ Rodas giratórias |
| Ⓒ Apoio de braço  | Ⓖ Apoio de pernas  |
| Ⓓ Rodas Motriz    | Ⓗ Comando          |

















### 3.4 Etiquetas no produto













A	 ISO 7176-19	<p>Identificação dos pontos de refreio na parte dianteira e traseira: Se o símbolo aparecer num autocolante amarelo claro, o ponto de refreio é adequado para a fixação da cadeira de rodas elétrica numa viatura para utilização como assento do veículo.</p>
	 ISO 7176-19	<p>Advertência que indica que a cadeira de rodas elétrica não pode ser utilizada como assento do veículo. Esta cadeira de rodas elétrica não preenche os requisitos da norma ISO 7176-19.</p> <p> O fundo do símbolo é azul nas etiquetas do produto.   O círculo com a barra diagonal é vermelho nas etiquetas do produto.</p>

B		<p>Identificação da posição da alavanca de embraiagem para as operações de conduzir e empurrar (na imagem só se vê o lado direito). Para obter detalhes, consulte os parágrafos seguintes.</p>
C		<p>Etiqueta de identificação adesiva no meio do chassi, sob a cobertura traseira. Para obter detalhes, consulte os parágrafos seguintes.</p>
D		<p>Indicação dos pontos de pressão que podem ocorrer na cadeira de rodas elétrica.</p>  O fundo do símbolo tem a cor amarela nas etiquetas do produto.

### Explicação dos símbolos nas etiquetas

	Fabricante		Identificação de Dispositivos Única
	Data de fabrico		Tipo de bateria
	Dispositivo médico		Definição de fábrica
	Conformidade Europeia		Número de série
	Avaliação da conformidade no Reino Unido		Velocidade máxima
	O código QR contém a hiperligação para o manual do utilizador		Declive nominal
	Ler o manual de utilização		Peso sem carga
	Conformidade com a diretiva REEE		Peso máximo do utilizador

	Não se incline para fora quando o dispositivo de elevação estiver levantado!		Não suba nem desça declives quando o dispositivo de elevação estiver levantado!
	Não permita que quaisquer partes do corpo fiquem por baixo de um assento levantado!		Nunca conduza uma cadeira de rodas com duas pessoas!
	Nunca conduza sobre superfícies irregulares quando o dispositivo de elevação estiver levantado!		
	<p>Este símbolo indica a posição de "Tração" da alavanca de embraiagem. Nesta posição, o motor está engatado e os travões do motor estão operacionais. Pode conduzir a cadeira de rodas elétrica.</p> <ul style="list-style-type: none"> <li>• Note que, para fins de condução, ambos os motores devem estar sempre engatados.</li> </ul>		
	<p>Este símbolo indica a posição de "Empurrar" da alavanca de embraiagem. Nesta posição, o motor está desengatado e os travões do motor não estão operacionais. A cadeira de rodas elétrica pode ser empurrada por um assistente; as rodas funcionam sem restrições.</p> <ul style="list-style-type: none"> <li>• Tenha em atenção que o comando deve ser desligado.</li> <li>• Consulte também <i>6.8 Empurrar a cadeira de rodas elétrica no modo de ponto-morto, página 45.</i></li> </ul>		
	Este símbolo indica a posição para desligar do switch do disjuntor. Nesta posição, a fonte da bateria está isolada e a cadeira de rodas elétrica não pode ser ativada nem carregada.		
	Este símbolo indica a posição para ligar do switch do disjuntor. Nesta posição, a fonte da bateria está ligada e a cadeira de rodas elétrica pode ser ativada ou carregada.		
	Este símbolo indica o disjuntor.		
	Leia o manual de utilização. Este símbolo é apresentado em etiquetas e posições diferentes.		

## 4 Acessórios / Opções

### 4.1 Cintos de postura

Um cinto de postura é um acessório opcional que pode ser fixado à cadeira de rodas elétrica à saída da fábrica ou adaptado pelo seu fornecedor especialista. Se a sua cadeira de rodas elétrica estiver equipada com um cinto de postura, o seu fornecedor especialista irá informá-lo sobre o respetivo encaixe e utilização.

O cinto de postura é utilizado para ajudar o utilizador da cadeira de rodas elétrica a manter uma posição de assento correta. A utilização correta do cinto ajuda o utilizador a sentar-se em segurança, confortável e bem posicionado na cadeira de rodas elétrica, especialmente para os utilizadores que não têm um bom sentido de equilíbrio quando estão sentados.

 Recomendamos a utilização do cinto de postura sempre que a cadeira de rodas elétrica for utilizada.

#### 4.1.1 Tipos de cinto de postura

A sua cadeira de rodas elétrica pode ser equipada de origem com os tipos de cinto de postura seguintes. Se a sua cadeira de rodas elétrica foi equipada com um cinto diferente dos apresentados abaixo, certifique-se de que recebeu a documentação do fabricante relativa à sua utilização e encaixe corretos.

##### Cinto com fivela de metal, ajustável em ambos os lados



O cinto pode ser ajustado em ambos os lados. Deste modo, a fivela pode ser posicionada ao centro.

##### Cinto com fivela de plástico, ajustável em ambos os lados



O cinto pode ser ajustado em ambos os lados. Deste modo, a fivela pode ser posicionada ao centro.

##### Arnês com fivela de metal, ajustável em ambos os lados

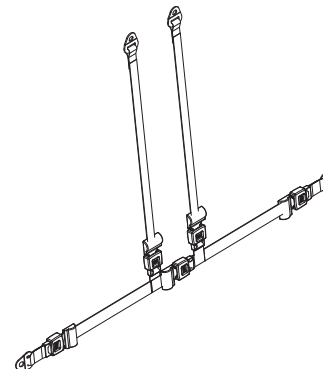

O arnês pode ser ajustado em ambos os lados. Isto assegura que a fivela está sempre posicionada ao centro.

### 4.1.2 Ajustar o cinto de postura corretamente



O cinto deve estar suficientemente apertado para assegurar que está sentado de forma confortável e que o seu corpo está na posição sentada correta.

1. Certifique-se de que está sentado corretamente, o que significa que deve estar sentado na parte posterior do assento, com a pélvis ereta e tão simétrica quanto possível, e não à frente, de lado ou na ponta do assento.
2. Posicione o cinto de postura de modo a que possa sentir facilmente os ossos da anca acima do cinto.
3. Ajuste o comprimento do cinto utilizando uma das indicações de ajuste descritas anteriormente. O cinto deve ser ajustado de modo a que caiba uma mão direita entre o cinto e o seu corpo.
4. A fivela deve estar posicionada tão central quanto possível. Quando efetuar ajustes, aplique-os tanto quanto possível a ambos os lados.
5. Verifique o seu cinto todas as semanas para assegurar que ainda se encontra numa boa condição de funcionamento, que não apresenta danos nem desgaste e que está corretamente fixado à cadeira de rodas elétrica. Se o cinto estar apenas fixado com uma ligação com parafusos, assegure que a ligação não afrouxou nem se desfez. Pode encontrar mais informações sobre o trabalho de manutenção que os cintos necessitam no manual de assistência, que está disponível junto da Invacare.

### 4.2 Utilizar o suporte para bengala

Se a sua cadeira de rodas elétrica estiver equipada com um suporte para bengala, pode ser utilizada para o transporte seguro de uma bengala ou muletas axilares ou de braço. O suporte para bengala é composto por um recipiente em plástico (em baixo) e uma tira adesiva (em cima).



#### **CUIDADO!**

#### **Risco de danos corporais**

Transportar uma bengala ou muletas de forma não segura (por exemplo, no colo) pode lesionar o utilizador ou outras pessoas.

- Durante o transporte, as bengalas ou muletas devem estar sempre fixas num suporte para bengala.

1. Abra a tira adesiva superior.
2. Coloque a extremidade inferior da bengala ou das muletas no recipiente em baixo.
3. A bengala ou as muletas podem ser fixadas na parte superior com a tira adesiva.



## 5 Configuração

### 5.1 Informações gerais sobre a configuração



#### **ATENÇÃO!**

##### **Risco de morte, lesão grave ou danos**

A utilização continuada da cadeira de rodas elétrica sem estar de acordo com as especificações corretas pode causar um comportamento errático da cadeira de rodas elétrica resultando em morte, lesão grave ou danos.

- Os ajustes de desempenho só deverão ser realizados por profissionais de saúde ou por pessoas completamente familiarizadas com este processo e com as capacidades do utilizador.
- Depois de a cadeira de rodas elétrica ter sido configurada/ajustada, verifique se o desempenho da mesma corresponde às especificações introduzidas durante o procedimento de configuração. Se o desempenho da cadeira de rodas elétrica não estiver ao nível das especificações, desligue-a **IMEDIATAMENTE** e volte a introduzir as especificações de configuração. Contacte a Invacare se o desempenho da cadeira de rodas elétrica continuar a não estar conforme às especificações corretas.



#### **ATENÇÃO!**

##### **Risco de morte, lesão grave ou danos**

Ferragens soltas ou em falta podem causar instabilidade, resultando em morte, lesão pessoal grave ou danos materiais.

- Depois de efetuar **QUAISQUER** ajustes, reparações ou operações de assistência e antes de usar, certifique-se de que todas as ferragens estão presentes e apertadas com segurança.



#### **ATENÇÃO!**

##### **Risco de danos corporais ou danos materiais**

A configuração incorreta desta cadeira de rodas elétrica realizada por utilizadores/prestadores de cuidados ou técnicos não qualificados poderá resultar em lesão grave ou danos.

- **NÃO** tente configurar esta cadeira de rodas elétrica. A configuração inicial desta cadeira de rodas elétrica TEM de ser realizada por um técnico qualificado.
- A realização do ajuste pelo utilizador só é recomendada após este ter recebido as orientações adequadas da parte do profissional de saúde.
- **NÃO** tente realizar o trabalho se não tiver as ferramentas indicadas disponíveis.



### **CUIDADO!**

#### **Risco de danos corporais ou danos materiais**

A cadeira de rodas elétrica está equipada com um sistema de assento individual, de múltiplos níveis de ajuste, incluindo apoios ajustáveis para as pernas, para os braços, para a cabeça e outras opções que são utilizadas para adaptar o assento aos requisitos físicos e condição do utilizador. É possível que possam ocorrer colisões ou entalamentos entre componentes da cadeira de rodas elétrica devido às diversas combinações de opções de ajuste e respetivas definições individuais.

Quando adaptar o sistema de assento e as funções do assento ao utilizador:

- Tenha em atenção pontos onde se possa entalar enquanto ajusta os componentes da cadeira de rodas elétrica e
- assegure-se que não há colisões entre os componentes da cadeira de rodas elétrica.



### **AVISO!**

A cadeira de rodas elétrica é fabricada e configurada individualmente de acordo com as especificações da encomenda. A avaliação deve ser realizada por um profissional de saúde de acordo com os requisitos e as condições de saúde do utilizador.

- Consulte um profissional de cuidados de saúde se pretender adaptar a configuração da cadeira de rodas elétrica.



- Qualquer adaptação deve ser realizada por um técnico qualificado.



A configuração inicial deve ser sempre realizada por um profissional de saúde. A realização do ajuste pelo utilizador só é recomendada após este ter recebido as orientações adequadas da parte do profissional de saúde.

### **Opções de ajuste elétrico**



Para obter mais informações sobre como utilizar as opções de ajuste elétrico, consulte o manual de utilização do seu comando.

### **Placas de pés**

Todas as placas de pés oferecidas pela Invacare podem ser dobradas para cima.

## 5.2 Ajustar o comando

As informações seguintes são válidas para todos os sistemas de assento.



### CUIDADO!

**Risco de o comando ser empurrado para trás durante uma colisão acidental com um obstáculo, tal como uma ombreira da porta ou uma mesa, e de o joystick ficar encravado contra a almofada do braço, se o comando for ajustado e nem todos os parafusos estiverem completamente apertados**

Isto fará com que a cadeira de rodas elétrica avance descontroladamente e fira potencialmente o utilizador da cadeira de rodas elétrica e qualquer pessoa no caminho.

- Quando ajustar a posição do comando, certifique-se sempre de que aperta bem todos os parafusos.
- Se isto acontecer acidentalmente, desligue imediatamente os componentes eletrónicos da cadeira de rodas elétrica no comando.



### CUIDADO!

#### Risco de danos corporais

Ao apoiar-se no comando, por exemplo, durante uma transferência para ou de uma cadeira de rodas, o suporte do comando pode partir-se e o utilizador pode cair da cadeira.

- Nunca se apoie no comando como, por exemplo, apoio para a transferência.

### 5.2.1 Ajustar o comando ao comprimento do braço do utilizador

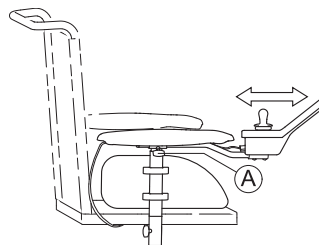

1. Desaperte o parafuso de orelhas **A**.
2. Ajuste o componente na posição pretendida.
3. Aperte o parafuso de orelhas.

### 5.2.2 Ajustar a altura do comando

#### Suporte standard do comando



- Chave Allen de 3 mm

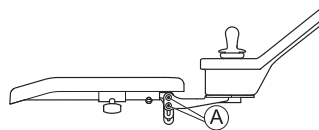

1. Desaperte os parafusos **A**.
2. Ajuste o componente na posição pretendida.
3. Aperte os parafusos.

## Suporte rebatível do comando



- Chave Allen de 6 mm

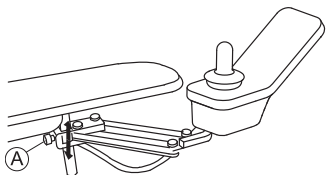

1. Desaperte os parafusos (A).
2. Ajuste o componente na posição pretendida.
3. Aperte os parafusos.

## 5.2.3 Ajustar a deslocação do comando

O comando pode ser ajustado em incrementos laterais de 20 mm.



- Chave Allen de 3 mm

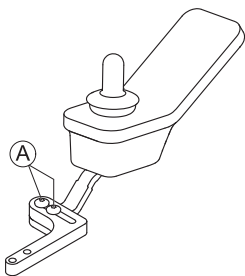

1. Desaperte os parafusos (A).
2. Ajuste o componente na posição pretendida.
3. Aperte os parafusos.

## 5.2.4 Ajustar a posição do comando



- Chave Allen de 3 mm

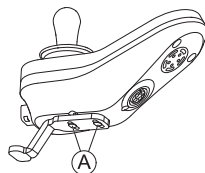

1. Desaperte os parafusos (A).
2. Ajuste o componente na posição pretendida.
3. Aperte os parafusos.

## 5.2.5 Ajustar o suporte rebatível do comando Maxx Resolve

### Ajustar a profundidade do comando



- Chave Allen de 5 mm

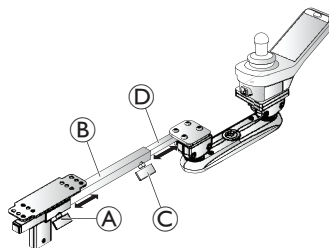

1. Desaperte o parafuso de orelhas (A) para ajustar a profundidade do tubo (B). Aperte os parafusos quando a posição desejada for alcançada.

e/ou

2. Desaperte o parafuso de orelhas (C) para ajustar a profundidade do tubo (D). Aperte a alavanca quando a posição desejada for alcançada.

## Ajuste da altura e do ângulo

A altura/ângulo do suporte do comando Maxx Resolve é ajustado por meio de dois conjuntos de grampos esféricos no mecanismo rebatível. O conjunto do grampo esférico traseiro é preso ao tubo do comando; no conjunto do grampo esférico dianteiro, o comando é montado. Ambos os conjuntos de grampos esféricos podem ser ajustados independentemente para posicionar o comando na altura e/ou ângulo que atenda às necessidades do utilizador.



Conjuntos de grampos esféricos montados para cima

Conjuntos de grampos esféricos montados para baixo



Ao ajustar o ângulo dos conjuntos de grampos esféricos para cima, o corpo do mecanismo rebatível fica inclinado para cima. Este ângulo ascendente significa que, quando o comando oscila para fora (quando montado no apoio de braço direito) ou para dentro (quando montado no apoio de braço esquerdo), oscila para uma posição mais baixa. O efeito oposto aplica-se quando o ângulo dos conjuntos de grampos esféricos é ajustado para baixo.



- Chave Allen de 5 mm

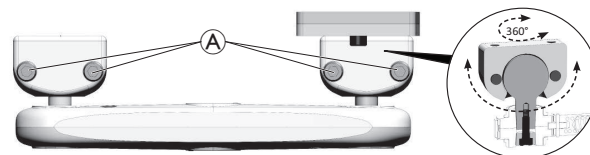

Ajuste do ângulo



Ajuste da altura



1. Desaperte os parafusos **A** em cada conjunto de grampos esféricos.
2. Gire/rode os conjuntos de grampos esféricos até ao ângulo/altura desejado.
3. Aperte os parafusos quando a posição desejada for alcançada.

## Ajuste de configuração da tensão de rutura

O suporte rebatível do comando Maxx Resolve utiliza uma correia de transmissão com tensão ajustável para controlar a força de “rutura” necessária para reposicionar o comando. A tensão pode ser ajustada através da roda excêntrica no centro do mecanismo rebatível. Existem quatro opções de ajuste de tensão disponíveis para acomodar a força e a mobilidade do utilizador. A tensão de rutura deve ser ajustada para atender às necessidades do utilizador.



- Chave Allen de 6 mm

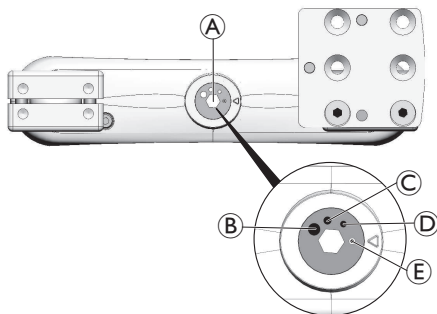

1. Utilize a roda excêntrica **A** para ajustar a tensão de rutura para uma das quatro opções de configuração:

- B** dura
- C** média
- D** fácil
- E** muito fácil

## 5.3 Ajustar os apoios de braço

### 5.3.1 Alterar a posição do apoio de braços



- Chave Allen de 6 mm

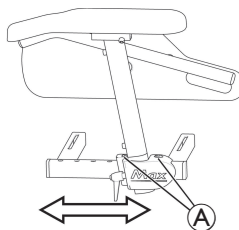

1. Desaparafuse os parafusos **A** e remova-os.
2. Coloque o apoio de braços na posição desejada. Se não conseguir deslocar o apoio de braços, toque no grampo de fixação ligeiramente para o soltar.
3. Volte a colocar os parafusos e aperte-os.

### 5.3.2 Regular a altura dos apoios de braços



- Chave Allen de 3 mm

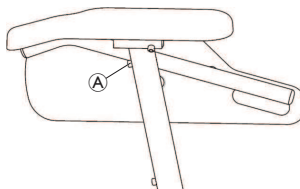

1. Desaperte o parafuso **A**.
2. Ajuste o apoio de braço para a altura pretendida.
3. Volte a apertar o parafuso.

### 5.3.3 Ajustar a largura dos apoios de braços



- Chave Allen de 8 mm

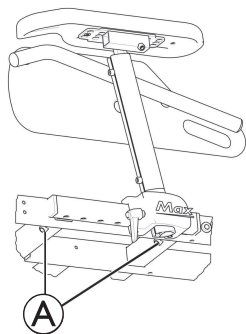

1. Desaperte os parafusos A.
2. Ajuste o apoio de braços na largura pretendida.
3. Volte a apertar o parafuso.

### 5.4 Ajustar o ângulo do assento



#### **CUIDADO!**

Ajustar a inclinação do assento ou o ângulo do encosto muda a geometria do dispositivo de mobilidade e influencia directamente a sua estabilidade dinâmica!

- Para detalhes relacionados com a estabilidade dinâmica, como contornar declives e obstáculos e o ajuste correto da inclinação do assento ou do ângulo do encosto, consultar 6.5 *Ultrapassar obstáculos, página 43* e 6.6 *Subir e descer declives, página 45*.

O ângulo do assento é ajustado através de um fuso, o qual pode ser encontrado na parte da frente por baixo da estrutura do assento.

Quando ajustar o ângulo do assento, deve assegurar que pelo menos 1 cm do parafuso roscado permanece sempre dentro do fuso e não é completamente desaparafusado do fuso.



É mais fácil ajustar o ângulo do assento quando não existe ninguém sentado na cadeira de rodas.

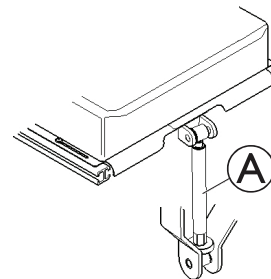

A figura mostra a posição do fuso A para o ajuste manual do ângulo do assento.

### 5.5 Ajustar a profundidade do assento



#### **CUIDADO!**

**Risco de danos na cadeira de rodas eléctrica se os ajustes laterais e central da profundidade do assento não forem idênticos!**

- Quando ajustar a profundidade do assento, certifique-se de que são definidos valores idênticos lateralmente e no fuso ou accionador para o ajuste do encosto.

 Se necessário, é possível reduzir a profundidade do assento em 130 mm utilizando um adaptador da profundidade do assento.

-  • Chave de fendas Phillips  
• Chave Allen de 6 mm

1. Remova a almofada do assento.

2.

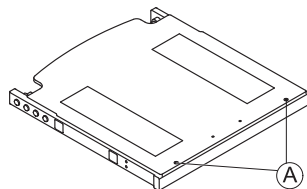

Desaperte os parafusos **A** e remova a placa de assento.

3. Remova o parafuso **C**.

4.

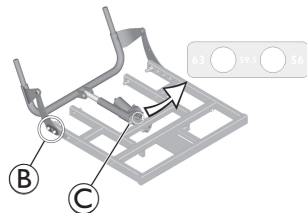

Nos dois lados, remova os parafusos, anilhas e placas de cobertura **B**.

5. Ajuste o fuso ou accionador de ajuste do encosto para obter a profundidade desejada. Durante o ajuste, consulte as orientações na etiqueta do fuso ou accionador.

6. Volte a apertar o parafuso **C**.

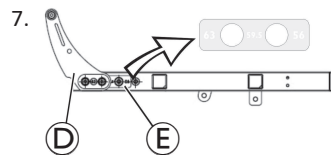

Ajuste as chapas de rolamento **D** para a profundidade pretendida. Durante o ajuste, consulte as orientações na etiqueta do assento **E**.

8. Monte as placas de cobertura e volte a apertar os parafusos.

9. Monte a placa do assento e volte a colocar a almofada do assento.

## 5.6 Ajustar o encosto



### **CUIDADO!**

**Ajustar a inclinação do assento ou o ângulo do encosto muda a geometria do dispositivo de mobilidade e influencia directamente a sua estabilidade dinâmica!**

- Para detalhes relacionados com a estabilidade dinâmica, como contornar declives e obstáculos e o ajuste correto da inclinação do assento ou do ângulo do encosto, consultar *6.5 Ultrapassar obstáculos, página 43e 6.6 Subir e descer declives, página 45.*

### 5.6.1 Ajustar o ângulo do encosto



- Chave de fendas Phillips

1. Remova a almofada do encosto e a almofada do assento.



2.

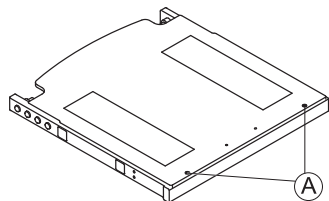

Desaperte os parafusos **A** e remova a placa de assento.

3.

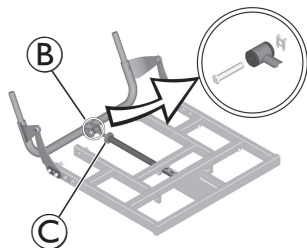

Remova a guarda e o parafuso **B**.

4. Dobre o encosto para a frente.

5. Desaperte a porca dentada **C**.

6. Utilize o fuso para ajustar o ângulo pretendido para o encosto. Rode o fuso no sentido dos ponteiros do relógio e para dentro para inclinar o encosto para trás. Rode o fuso no sentido oposto ao dos ponteiros do relógio e para fora para inclinar o encosto para a frente.

7. Utilize o parafuso para voltar a prender o fuso ao tubo do encosto e fixe o parafuso.

8. Monte a placa do assento e volte a colocar a almofada do assento.

## 5.6.2 Ajustar os estofos do encosto de tensão ajustável

1.

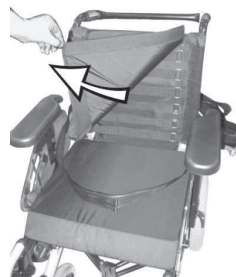

Remova a almofada do encosto (presa com tiras adesivas) puxando-a para cima e para fora para aceder às correias de ajuste.

2.



Ajuste a tensão das correias individuais conforme pretendido.

3. Substitua a almofada do encosto.

### 5.6.3 Ajustar a curvatura do encosto



Figura 1

O encosto é concebido com diferentes ângulos, conforme mostra a figura 1. Isto permite diferentes ajustes, de acordo com a forma como o encosto for instalado. A posição A (a parte do encosto com o ângulo maior virado para cima) dá ao utilizador mais espaço para os ombros enquanto a posição B oferece mais espaço para a parte inferior.



1. Desaperte os manipulados **A** e eleve os punhos ao máximo.

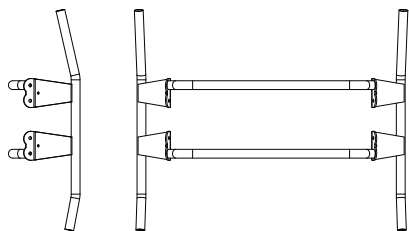
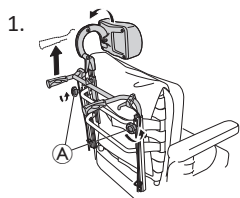

B

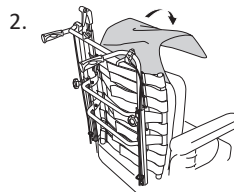

2. Remova a almofada.

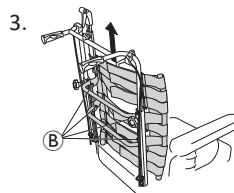

3. Desaperte os parafusos **B** e remova o encosto puxando para cima.

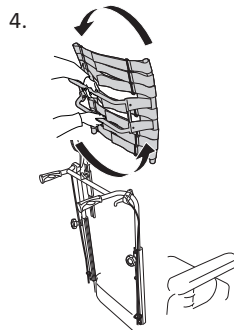

4. Gire o encosto 180°.

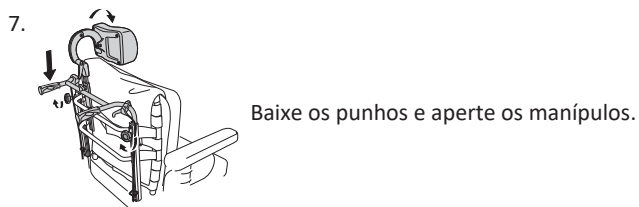
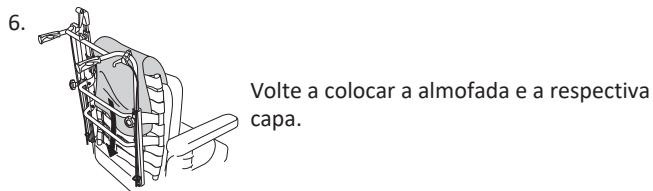
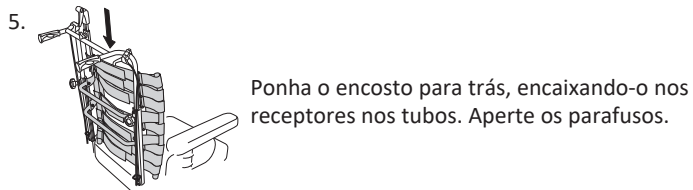

## 5.7 Ajustar o apoio de cabeça Rea



### CUIDADO!

Risco de lesão durante a utilização da cadeira de rodas elétrica como assento do veículo, se o encosto de cabeça não estiver bem ajustado ou se não estiver instalado

Este uso indevido pode resultar numa hiperextensão do pescoço durante colisões.

- Tem de estar instalado um encosto de cabeça. O encosto de cabeça opcionalmente fornecido para esta cadeira de rodas elétrica pela Invacare é perfeitamente adequado para utilização durante o transporte.
- O encosto de cabeça deve ser ajustado à altura das orelhas do utilizador.

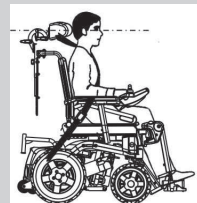

### 5.7.1 Ajustar a posição do apoio de cabeça ou apoio de pescoço Rea

O ajuste da posição é o mesmo para todos os apoios de cabeça e apoios de pescoço Rea.



- Chave Allen de 5 mm

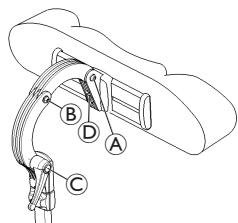

1. Aperte os parafusos (A) , (B) ou a alavanca de fixação (C).
2. Ajuste o apoio de cabeça ou apoio de pescoço até à posição pretendida.
3. Volte a apertar os parafusos e a alavanca de fixação.
4. Desaperte o parafuso Allen (D).
5. Faça deslizar o apoio de cabeça para a esquerda ou direita até à posição pretendida.
6. Volte a apertar o parafuso Allen.

### 5.7.2 Ajustar a altura do apoio de cabeça ou apoio de pescoço Rea

O ajuste da altura é o mesmo para todos os apoios de cabeça e apoios de pescoço Rea.

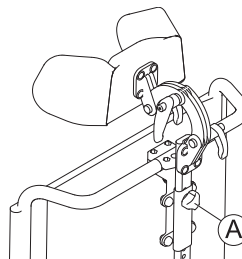

1. Desaperte o parafuso de rosca (A).
2. Ajuste o componente na posição pretendida.
3. Aperte o parafuso de rosca.

### 5.7.3 Ajustar os apoios das bochechas



1. Empurre os componentes para dentro ou puxe os componentes para a posição pretendida.

## 5.8 Apoios de pernas para assento máximo

### 5.8.1 Ajustar a largura

Antes de ajustar a largura dos apoios de pernas, é necessário ajustar a placa para os pés para a largura desejada.



- Chave interna hexalobular T25

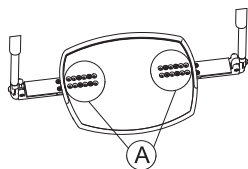

1. Remova o tapete de borracha.
2. Remova os parafusos (A) para ajustar a placa para os pés na largura desejada.
3. Volte a apertar os parafusos.
4. Cole o tape de borracha anti-derrapante à placa para os pés.



- Chave de 13 mm

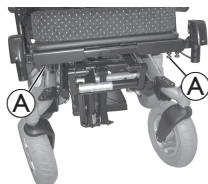

1. Desaperte os parafusos (A).
2. Ajuste os apoios de pernas na largura desejada.
3. Volte a apertar os parafusos.

### 5.8.2 Ajustar o ângulo e o comprimento



- Chave Allen de 5 mm

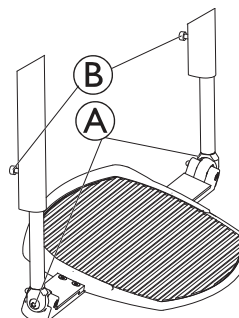

#### Ajustar o ângulo da placa para os pés

1. Desaperte o parafuso de bloqueio (B) em ambos os lados.
2. Ajuste a placa para os pés para obter o ângulo pretendido.
3. Volte a apertar os parafusos.

#### Ajustar o comprimento do apoio de pernas

1. Desaperte os parafusos (B) para ajustar o comprimento do apoio de pernas.
2. Volte a apertar os parafusos.

### 5.8.3 Ajustar a altura da almofada da barriga das pernas



- Chave de fendas Phillips

1.



Remova a almofada da barriga das pernas.

2.

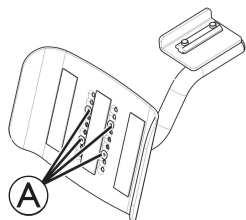

Remova o parafuso (A).

3.

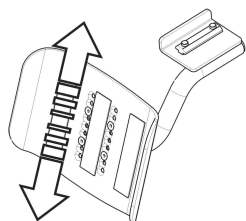

Desloque a almofada da barriga das pernas até à posição pretendida.

4. Volte a introduzir os parafusos e aperte-os.

### 5.8.4 Ajustar a largura da almofada da barriga das pernas



- Chave Allen de 4 mm

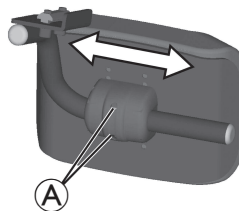

1. Desaperte os dois parafusos (A).
2. Coloque a almofada da barriga das pernas na posição pretendida.
3. Volte a apertar os parafusos.

## 5.9 Apoio de pernas Vari-F

### 5.9.1 Retirar o apoio de pernas

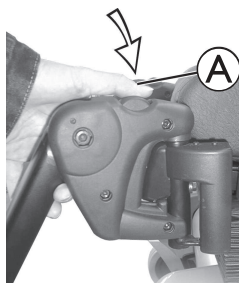

1. Pressione o botão de desbloqueio (A) para remover os apoios de pernas na posição ascendente.

### 5.9.2 Ajustar o comprimento do apoio de pernas



#### CUIDADO!

#### Risco de lesão devido a ajuste incorrecto dos apoios de pés e de pernas

- Antes e durante todas as viagens é imperativo assegurar que os apoios de pés não contactam as rodas nem o chão.



- Chave Allen de 5 mm

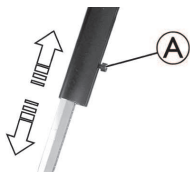

1. Desaperte o parafuso (A).
2. Ajuste para obter o comprimento desejado.
3. Volte a apertar o parafuso.

### 5.9.3 Definir o ângulo



#### CUIDADO!

#### Risco de lesão devido a ajuste incorrecto dos apoios de pés e de pernas

- Antes e durante todas as viagens é imperativo assegurar que os apoios de pés não contactam as rodas nem o chão.



- Chave Allen de 6 mm

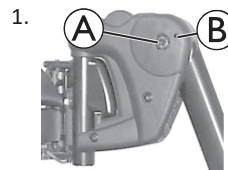

1.

Desaperte o parafuso sem cabeça (A) com a chave Allen.

2. Se o apoio de pernas não puder ser movido depois de desapertar o parafuso, posicione um pino de metal no orifício designado (B) e utilize um martelo para bater levemente. O mecanismo de fixação no interior do apoio de pernas será libertado desta forma. Repita o procedimento do outro lado do o apoio de pernas, se necessário.

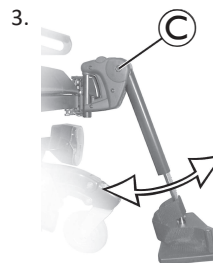

3.

Desaperte o parafuso (C).

4. Defina o ângulo desejado.
5. Volte a apertar o parafuso.

### 5.9.4 Definir o batente final do apoio de pernas



- Chave Allen de 6 mm
- Chave de 10 mm

1.

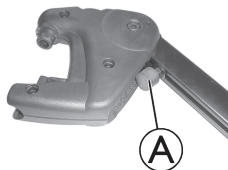

A posição final do apoio de pernas é determinada através de um amortecedor de borracha (A).

2.

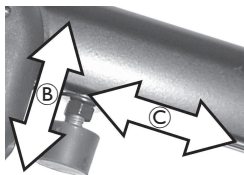

O amortecedor de borracha pode ser aparafusado e desaparafusado (B) ou deslocado para cima ou para baixo (C).

3.

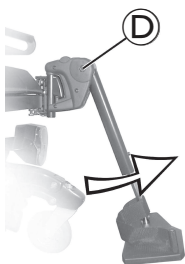

Desaperte o parafuso (D) e rode o apoio de pernas para cima para chegar ao amortecedor de borracha.

4.

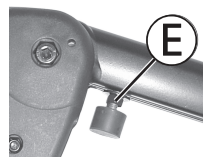

Desaperte a contra-porca (E).

5.

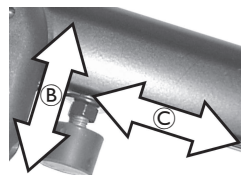

Coloque o amortecedor de borracha na posição pretendida.

6. Apertar novamente a contra-porca.

7.



Coloque o apoio de pernas na posição pretendida.

8. Volte a apertar o parafuso.



## 6 Utilização

### 6.1 Conduzir

A capacidade máxima de carga que é indicada nos dados técnicos só específica que o sistema foi concebido para esta massa no total. No entanto, isto não significa que é possível sentar uma pessoa com este peso na cadeira de rodas elétrica sem restrições.

Deve ser prestada atenção às proporções do corpo em termos de altura, distribuição do peso, cintura abdominal, presilhas das pernas e das barrigas das pernas, e profundidade do assento. Estes fatores têm uma enorme influência em funcionalidades da condução como a estabilidade de inclinação e a tração. Em particular, devem ser cumpridas as cargas admissíveis do eixo (consulte o capítulo *11.1 Especificações técnicas, página 69*). Pode ser necessário realizar adaptações ao sistema do assento.

### 6.2 Antes de conduzir pela primeira vez

Antes de fazer a sua primeira deslocação, deve familiarizar-se bem com o funcionamento da cadeira de rodas elétrica e com todos os elementos de funcionamento. Leve o tempo que for necessário para testar todas as funcionalidades e modos de condução.



Se estiver instalado um cinto de postura, certifique-se de que o ajusta e utiliza corretamente sempre que usar a cadeira de rodas elétrica.

#### Sentado de forma confortável = Condução em segurança

Antes de cada deslocação, certifique-se de que:

- É fácil aceder a todos os controlos de funcionamento.
- A carga da bateria é suficiente para a distância de viagem prevista.

- O cinto de postura (se estiver instalado) está em perfeitas condições.
- O retrovisor (se estiver instalado) está ajustado de modo a poder sempre olhar para trás sem ter de se dobrar ou mudar de posição no assento.

### 6.3 Estacionar e parar

Quando estacionar a sua cadeira de rodas elétrica ou se a sua cadeira de rodas elétrica estiver estacionária durante um período prolongado:

1. Desligue o sistema de alimentação da cadeira de rodas elétrica (tecla ON/OFF).

### 6.4 Sentar-se e levantar-se da cadeira de rodas elétrica



#### AVISO!

- É necessário o apoio de braço ter sido removido ou rebatido para cima de modo a sentar-se ou levantar-se da cadeira de rodas elétrica de lado.

#### 6.4.1 Remover o apoio de braço standard para uma transferência lateral

Se quiser sair pelo lado onde o comando está instalado, pode desligar o cabo do comando (dependendo da sua versão).

1.

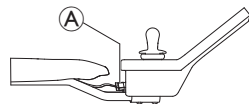

Puxe a ficha **A** do cabo do comando para o desligar.

2.



Desaperte a alavanca do grampo .

3. Remova o painel lateral do suporte.

### 6.4.2 Rebater o comando para o lado

Se a sua cadeira de rodas elétrica estiver equipada com um suporte rebatível do comando, o comando pode ser afastado para o lado, por exemplo, para se aproximar de uma mesa.

#### Suporte rebatível do comando

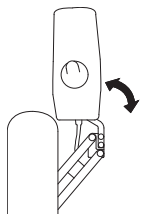

1. Pressione o comando para rebater o suporte do comando para o lado.

#### Suporte rebatível do comando Maxx Resolve



#### **CUIDADO!**

#### **Risco de danos corporais ou danos materiais**

Dirigir a cadeira de rodas elétrica e/ou operar as funções de posicionamento elétrico com o comando na posição



rebatível pode causar colisões ou movimentos não intencionais.

- Preste sempre muita atenção ao ambiente circundante ao operar a cadeira de rodas elétrica para evitar colisões, danos ou movimentos não intencionais.
- Certifique-se sempre de que haja espaço suficiente entre a almofada do apoio de braço e o joystick quando o comando estiver na posição rebatível.



#### **AVISO!**

Aplicar tensão excessiva na parte frontal do comando ao operar o mecanismo rebatível pode causar danos à transmissão interna da correia.

- Uma tensão suave deve ser aplicada no meio do comando, que está mais próximo do ponto de articulação do mecanismo rebatível. A tensão para operar o mecanismo rebatível pode ser ajustada para atender às necessidades do utilizador, consulte-o 5.2.5 *Ajustar o suporte rebatível do comando Maxx Resolve, página 28.*



#### **AVISO!**

Utilizar o joystick para operar o mecanismo rebatível causa danos ao joystick.

- Não utilize o joystick para operar o mecanismo rebatível.

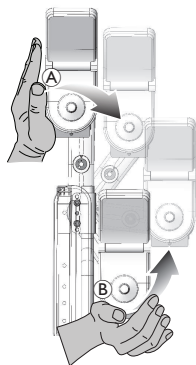

1. Empurre o meio do controle remoto (A) para operar o mecanismo oscilante.
2. Empurre para frente e para dentro (B), até que o controle remoto trave na posição inicial com um clique.

### 6.4.3 Informações sobre como se sentar e levantar



#### ATENÇÃO!

#### Risco de lesão grave ou danos

As técnicas de transferência incorretas podem causar lesão grave ou danos

- Antes de tentar efetuar transferências, consulte um profissional de cuidados de saúde para determinar as técnicas de transferência adequadas para o utilizador e o tipo de cadeira de rodas.
- Siga as instruções seguintes.



Se não tiver força muscular suficiente, deve pedir ajuda a uma outra pessoa. Se possível, utilize uma prancha de deslizamento.

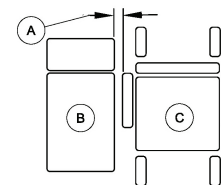
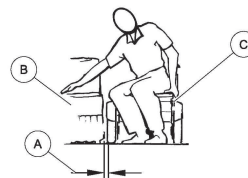

1. Reduza o espaço entre a superfície de transferência (B) e o assento da cadeira de rodas elétrica (C) à distância mínima (A) necessária para efetuar a transferência. Esta operação pode ter de ser efetuada por um assistente.
2. Alinhe os rodízios paralelamente às rodas motrizes para melhorar a estabilidade durante a transferência.
3. Desligue sempre a cadeira de rodas elétrica.
4. Engate sempre os bloqueios do motor/embraiagens e cubos de ponto-morto (se aplicável) para impedir as rodas de se deslocarem.
5. Consoante o tipo de apoio de braços da sua cadeira de rodas elétrica, retire-o ou rebata-o para cima.
6. Agora sente-se ou levante-se da sua cadeira de rodas elétrica.

## 6.5 Ultrapassar obstáculos

### 6.5.1 Altura máxima de obstáculos

A altura máxima do obstáculo é:

- 60 mm

Para obter mais informações, consulte a secção 11.1 *Especificações técnicas*, página 69.

## 6.5.2 Informações de segurança ao abordar obstáculos



### **CUIDADO!**

#### **Risco de basculação**

- Nunca aborde obstáculos a um ângulo inferior a 90 graus como ilustrado abaixo.
- Aborde obstáculos seguidos de um declive com cuidado. Se não tiver a certeza sobre do grau do declive, afaste-se do obstáculo e, se possível, tente encontrar outro local de passagem.
- Nunca aborde obstáculos num solo irregular e/ou pouco firme.
- Nunca conduza com uma pressão de pneus excessivamente baixa.
- Coloque o encosto na posição vertical antes de subir um obstáculo.



### **CUIDADO!**

#### **Risco de queda para fora da cadeira de rodas elétrica e de danos na cadeira de rodas eléctrica, por ex., nos rodízios.**

- Nunca aborde obstáculos com altura superior à altura máxima de obstáculos transponíveis.
- Nunca deixe que o apoio de pés/apoio de pernas toque no solo ao descer um obstáculo.
- Se não tiver a certeza de que é possível transpor o obstáculo, afaste-se do obstáculo e, se possível, encontre outro local de passagem.

## 6.5.3 Forma correta de abordar obstáculos



Se a cadeira de rodas elétrica estiver equipada com um comando do assistente, as instruções seguintes sobre como abordar obstáculos também se aplicam a assistentes.

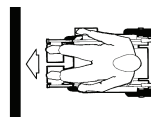

### **Subida**

1. Aproxime-se do obstáculo ou da borda do passeio lentamente, de frente e em ângulo reto.
2. Pare na seguinte posição: aprox. 30 - 50 cm antes do obstáculo.
3. Verifique a posição das rodas dianteiras. Devem encontrar-se na direção de condução e a ângulos retos em relação ao obstáculo.
4. Aproxime-se lentamente e mantenha uma velocidade consistente até as rodas traseiras também terem passado sobre o obstáculo.

### **Descida**

A abordagem para descer um obstáculo é idêntica à de subida, mas não é necessário parar antes de descer.

1. Desça o obstáculo a uma velocidade média.



Se descer um obstáculo demasiado lentamente, os dispositivos antiqueda podem ficar presos e levantar as rodas motrizes do solo. Nessa altura, já não será possível conduzir a cadeira de rodas elétrica.

## 6.6 Subir e descer declives

Para obter mais informações quando ao declive máximo de segurança, consulte *11.1 Especificações técnicas, página 69*.



### CUIDADO!

#### Risco de basculação

- Desça superfícies inclinadas apenas a 2/3 da velocidade máxima. Evite mudanças súbitas de direção ou travagens abruptas ao deslocar-se em declives.
- Coloque sempre o encosto ou a inclinação do assento (se a inclinação do assento ajustável estiver disponível) na posição vertical antes de subir declives. Recomendamos que posicione o encosto ou a inclinação do assento ligeiramente para trás antes de descer declives.
- Baixe sempre o dispositivo de elevação (se aplicável) até à sua posição mais baixa antes de subir ou descer um declive.
- Nunca tente subir ou descer um declive em superfícies escorregadias ou onde existir um risco de derrapagem (como um pavimento molhado, com gelo, etc.).
- Evite tentar sair da cadeira de rodas elétrica em terreno inclinado ou num declive.
- Desloque-se sempre em linha reta na estrada ou caminho que está a percorrer, em vez de fazer zigzagues.
- Nunca tente virar ao contrário num declive ou inclinação.



### CUIDADO!

#### A distância de travagem é muito maior num declive descendente do que em terreno plano

- Nunca se desloque num declive que excede o declive nominal (consulte *11.1 Especificações técnicas, página 69*).

## 6.7 Utilização em estradas públicas

Se desejar utilizar a cadeira de rodas elétrica em vias públicas e a legislação nacional requerer iluminação, a cadeira de rodas elétrica precisa de ser equipada com um sistema de iluminação adequado. Podem ser necessárias modificações adicionais consoante o país.

Contacte o seu fornecedor Invacare se tiver alguma questão.

## 6.8 Empurrar a cadeira de rodas elétrica no modo de ponto-morto

Os motores da cadeira de rodas elétrica estão equipados com travões automáticos, impedindo a cadeira de rodas elétrica de começar a andar de forma descontrolada quando o comando está desligado. Quando empurrar a cadeira de rodas elétrica manualmente enquanto estiver em ponto morto, os travões magnéticos têm de estar desengatados.



Empurrar a cadeira de rodas elétrica manualmente pode exigir mais força física do que o esperado (mais de 100 N). Apesar disso, a força necessária está em conformidade com os requisitos da norma ISO 7176-14.



A utilização prevista para o modo de ponto-morto é permitir manobrar a cadeira de rodas elétrica em distâncias curtas. Os punhos ou as barras de empurrar suportam esta função, mas tenha em atenção que pode ocorrer algum impedimento entre os pés do assistente e a parte traseira da cadeira de rodas elétrica.

### 6.8.1 Desengatar os motores



#### **CUIDADO!**

##### **Risco da cadeira de rodas elétrica andar sozinha**

— Quando os motores são desengatados (para empurrar em ponto morto), os travões do motor eletromagnético são desativados. Com a cadeira de rodas elétrica estacionada, os botões de rotação de engate dos motores devem estar, impreterivelmente, bloqueados com firmeza na posição de "TRAÇÃO" (travões eletromagnéticos do motor ativados).



Os motores só podem ser desengatados por um assistente e não pelo utilizador. Desta forma, os motores só são desengatados quando há um assistente disponível para travar a cadeira de rodas elétrica, evitando-se assim o movimento acidental.

A alavanca para desengatar os motores está localizada na parte direita do chassis da cadeira de rodas.

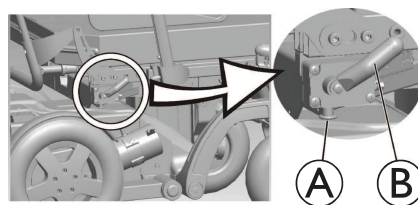

#### **Desengatar os motores**

1. Desligue o comando.
2. Recolha o pino de bloqueio **A**. Puxe a alavanca de engate **B** para trás.  
Os motores estão agora desengatados.

#### **Engatar os motores**

1. Empurre a alavanca de engate **B** para a frente.  
Os motores estão agora engatados.

## 7 Sistema de controlo

### 7.1 Sistema de proteção de comandos

O sistema de comandos da cadeira de rodas está equipado com proteção contra sobrecarga.

Se a tração for muito sobrecarregada durante um longo período de tempo (por exemplo, ao subir uma colina íngreme) e especialmente quando a temperatura ambiente for elevada, o sistema de comandos pode sobreaquecer. Nesse caso, o desempenho da cadeira de rodas é gradualmente reduzido até ficar parado. O indicador de estado apresentará um código de erro (consulte o manual de utilização do seu comando). Ao desligar e ligar a fonte de alimentação novamente, o código de erro será eliminado e o sistema de comandos será reativado. No entanto, pode demorar até cinco minutos até o sistema de comandos ter arrefecido o suficiente para o desempenho total da tração ser restaurado.

Se a tração for bloqueada devido a um obstáculo intransponível, por exemplo, um passeio ou algo semelhante que seja demasiado alto e o condutor tentar conduzir durante mais de 20 segundos contra o obstáculo, o sistema de comandos desliga-se automaticamente para evitar danos nos motores. O visor de estado apresenta um código de erro correspondente (consulte o manual de utilização do seu comando). Ao desligar e ligar novamente, o código de erro será eliminado e o sistema de comandos será reativado.



Um fusível principal defeituoso só pode ser substituído após todo o sistema de comandos ser verificado. A substituição deve ser efetuada por um fornecedor especializado da Invacare. Pode obter informações sobre o tipo de fusível em *11.1 Especificações técnicas, página 69*

### 7.2 Baterias

A energia é fornecida por duas baterias de 12 V. As baterias não exigem manutenção e só precisam de ser carregadas regularmente.

No documento que se segue, encontra informações sobre como carregar, manipular, transportar, armazenar, conservar e utilizar as baterias.

#### 7.2.1 Informações gerais sobre o carregamento

As novas baterias devem ser sempre completamente carregadas uma vez antes da primeira utilização. As novas baterias estarão à sua plena capacidade após terem realizado cerca entre 10 a 20 ciclos de carregamento (período de adaptação). Este período de adaptação é necessário para ativar completamente a bateria, condição indispensável para um máximo desempenho e longevidade. Assim, a autonomia e o tempo de funcionamento da sua cadeira de rodas elétrica poderão aumentar inicialmente com a utilização.

Ao contrário das baterias NiCd, as baterias de ácido de chumbo de gel/AGM não têm um efeito de memória.

#### 7.2.2 Instruções gerais sobre o carregamento

Siga as instruções indicadas abaixo para assegurar uma utilização segura e a longevidade das baterias:

- Carregue durante 18 horas antes da primeira utilização.
- Recomendamos que as baterias sejam carregadas diariamente depois de cada descarga, incluindo as descargas parciais, bem como todas as noites. Consoante o nível de descarga, as baterias podem demorar até 12 horas até estarem completamente carregadas de novo.

- Quando o indicador de bateria chegar ao nível vermelho do LED, carregue as baterias no mínimo durante 16 horas, ignorando a indicação de carga completa do visor!
- Tente providenciar um carregamento de 24 horas uma vez por semana para assegurar que ambas as baterias estão completamente carregadas.
- Não utilize as baterias com pouca carga sem as recarregar completamente de forma regular.
- Não carregue as baterias sob temperaturas extremas. As temperaturas altas, acima dos 30 °C, não são recomendadas para o carregamento, assim como as temperaturas inferiores a 10 °C.
- Utilize apenas dispositivos de carregamento da Classe 2. Esta classe de carregadores pode ser deixada sem supervisão durante o carregamento. Todos os dispositivos de carregamento fornecidos pela Invacare cumprem estes requisitos.
- Não é possível sobrecarregar as baterias com o carregador fornecido com a cadeira de rodas elétrica, nem com um carregador aprovado pela Invacare.
- Proteja o seu carregador de fontes de calor, tais como aquecedores e luz solar direta. Se o carregador da bateria sobreaquecer, a corrente de carregamento será reduzida e o processo de carregamento irá atrasar.

### 7.2.3 Carregar as baterias

Consulte os manuais de utilização do comando e do carregador da bateria para obter a posição da ligação para carregamento e informações adicionais sobre o carregamento das baterias.



#### **ATENÇÃO!**

##### **Risco de lesões se utilizar a cadeira de rodas elétrica durante o carregamento**

- NÃO tente recarregar as baterias e controlar o funcionamento da cadeira de rodas elétrica ao mesmo tempo.
- NÃO se sente na cadeira de rodas elétrica enquanto decorrer o carregamento das baterias.



#### **ATENÇÃO!**

##### **Risco de incêndio**

- Carregue a cadeira de rodas elétrica apenas num ambiente bem ventilado para evitar a acumulação de gases inflamáveis.
- Durante o processo de carregamento, ocorrem gases explosivos. Mantenha a cadeira de rodas elétrica e o carregador longe de fontes de ignição, tais como chamas e faíscas.



#### **ATENÇÃO!**

##### **Se for utilizado um carregador da bateria incorreto, há um risco de explosão e destruição das baterias.**

- Utilize apenas o carregador da bateria fornecido com a cadeira de rodas elétrica ou um carregador aprovado pela Invacare.



**ATENÇÃO!**

**Risco de choque elétrico e danos no carregador da bateria se este se molhar**

- Proteja o carregador da bateria da água.
- Carregue sempre num ambiente seco.

**ATENÇÃO!**

**Risco de curto-circuito e choque elétrico se o carregador da bateria tiver sido danificado**

- Não utilize o carregador da bateria se tiver caído ou estiver danificado.

**ATENÇÃO!**

**Risco de choque elétrico e danos nas baterias**

- NUNCA tente recarregar as baterias colocando os cabos diretamente nos terminais de bateria.

**ATENÇÃO!**

**A utilização de um cabo de extensão danificado pode resultar em risco de incêndio e choque elétrico**

- Utilize um cabo de extensão apenas quando for absolutamente necessário. Se precisar de utilizar um cabo, deve certificar-se de que está em boas condições.

1. Desligue a cadeira de rodas eléctrica.
2. Ligue o carregador da bateria à tomada do carregador.
3. Ligue o carregador da bateria à fonte de alimentação.



As baterias estão equipadas com aberturas de segurança que permitem a evaporação do gás gerado durante o processo de carregamento. Se as aberturas de segurança não conseguirem libertar o gás corretamente, as baterias podem sobreaquecer e deformar-se permanentemente. Poderá sentir um cheiro desagradável e um funcionamento reduzido das baterias. No entanto, as baterias permanecem seguras. Pare imediatamente o carregamento e deixe a cadeira de rodas eléctrica arrefecer. Contacte o seu fornecedor para trocar as baterias.

#### 7.2.4 Desligar a cadeira de rodas eléctrica após o carregamento

1. Assim que o carregamento esteja concluído, primeiro desligue o carregador da bateria da fonte de alimentação e, em seguida, desligue a ficha do comando.

#### 7.2.5 Armazenamento e manutenção

Siga as instruções indicadas abaixo para assegurar uma utilização segura e a longevidade das baterias:

- Armazene sempre a cadeira de rodas eléctrica completamente carregada.
- Não deixe as baterias ficarem num estado de carga baixa durante um período de tempo prolongado. Carregue uma bateria descarregada o mais rapidamente possível.

- Se a cadeira de rodas elétrica não for utilizada durante um maior período de tempo (ou seja, mais de duas semanas), as baterias devem ser carregadas pelo menos uma vez por mês, para conservar uma carga completa e ter as baterias sempre carregadas e prontas a serem usadas.
- Evite temperaturas extremamente altas ou baixas durante o armazenamento. Recomendamos que a cadeira de rodas elétrica seja armazenada a uma temperatura de 15 °C.
- As baterias de gel e AGM não exigem manutenção. Todos os problemas de desempenho devem ser resolvidos por um técnico de cadeiras de rodas elétricas com a formação adequada.

## 7.2.6 Instruções sobre a utilização das baterias



### **CUIDADO!**

#### **Risco de danificar as baterias.**

- Evite descargas muito profundas e nunca descarregue as baterias completamente.

- Preste atenção ao Indicador do carregador da bateria! Carregue as baterias quando o indicador de carga da bateria mostrar que a carga da bateria está fraca. A rapidez com que as baterias descarregam depende de muitas circunstâncias, como a temperatura ambiente, a condição da superfície da estrada, a pressão dos pneus, o peso do condutor, a forma de conduzir e a utilização de iluminação, se aplicável.
- Tente sempre carregar as baterias antes que o indicador do comando apresente o estado da carga na cor vermelha. A cor vermelha significa uma capacidade restante de cerca de 20%.

- Quando estiver a piscar o LED vermelho, a função Bateria segura está ativada. A partir deste momento, a velocidade e a aceleração diminuem radicalmente. Poderá afastar-se de uma situação perigosa, movendo a cadeira de rodas elétrica lentamente, antes de o módulo de alimentação ficar completamente desativado. Esta situação implica uma descarga profunda e deve ser evitada.
- A condução com um LED vermelho a piscar representa uma pressão extrema para a bateria e deve ser evitada em circunstâncias normais.
- Tenha em atenção que a temperaturas inferiores a 20 °C a capacidade nominal da bateria começa a diminuir. Por exemplo, a -10 °C a capacidade é reduzida para cerca de 50% da capacidade nominal da bateria.
- Para evitar danificar as baterias, nunca permita a sua descarga completa. Conduza o veículo elétrico utilizando baterias com muito pouca carga apenas se for absolutamente necessário, pois sobrecarregará as baterias indevidamente e abreviará a sua expectativa de vida útil.
- Quanto mais cedo recarregar as baterias, maior será a sua duração.

- A profundidade da descarga afeta o ciclo de vida. Quanto maior for o trabalho exigido de uma bateria, menor é a sua esperança de vida. Exemplos:
  - Uma descarga profunda acarreta a mesma pressão que 6 ciclos normais (com as luzes verde e cor de laranja desligadas).
  -  O indicador de bateria ou número de LED pode variar dependendo do tipo de comando. A vida da bateria corresponde a cerca de 500 ciclos com uma descarga de 80% (ou seja, com os primeiros 4 LED desligados/a barra da bateria aparece a vermelho) ou a cerca de 5000 ciclos com uma descarga de 10% (um LED desligado/a barra da bateria aparece a verde).
- Sob funcionamento normal, deve descarregar a bateria uma vez por mês até que todos os LED verdes e cor de laranja estejam desligados ou até a barra da bateria aparecer a vermelho. Este procedimento deve ser realizado num dia. Posteriormente, é necessário realizar um carregamento de 16 horas para acondicionamento.

### 7.2.7 Transportar baterias

As baterias fornecidas com a sua cadeira de rodas elétrica não são mercadorias perigosas. Esta classificação baseia-se nas disposições alemãs GGVS relativas ao transporte rodoviário de mercadorias perigosas e nas disposições IATA/DGR relativas ao transporte ferroviário/transporte aéreo de mercadorias perigosas. As baterias podem ser transportados sem restrições, quer pela estrada, por comboio ou por avião. No entanto, as empresas de transporte individuais têm diretrizes que possivelmente restringem ou proíbem determinados procedimentos de transporte. Solicite informações à empresa de transporte relativamente a cada caso individual.

### 7.2.8 Instruções gerais sobre o manuseamento das baterias

- As baterias atingem o seu fim de vida útil quando a autonomia de condução é significativamente inferior ao normal. Contacte o seu fornecedor ou o técnico de assistência para obter detalhes.
- Solicite sempre a instalação das baterias a um técnico de cadeiras de rodas elétricas devidamente formado ou a uma pessoa com o conhecimento adequado. Os técnicos dispõem das ferramentas e da formação necessárias à realização segura e correta do trabalho.

### 7.2.9 Manusear corretamente baterias danificadas

Se as baterias estiverem defeituosas ou danificadas, a cadeira de rodas elétrica não deve ser utilizada em nenhuma circunstância. Contacte o seu fornecedor para reparar ou trocar as baterias.

As baterias danificadas só devem ser manuseadas por um técnico de cadeiras de rodas elétricas devidamente formado.



#### ATENÇÃO!

#### Risco de queimadura

- Nunca toque ou retire baterias superaquecidas. Desligue apenas o carregador.
- Nunca toque em baterias com fugas.



**CUIDADO!**

**Corrosão e queimaduras devido a fugas de ácido se as baterias estiverem danificadas**

- Retire imediatamente toda a roupa na qual o ácido tenha caído.

**Após o contacto com a pele:**

- Lave imediatamente a área afetada com água em abundância.

**Após o contacto com os olhos:**

- Lave imediatamente os olhos sob água corrente durante vários minutos; consulte um médico.

**Eliminação correta de baterias descarregadas ou danificadas**

As baterias têm regras especiais de eliminação. O seu fornecedor tem todas as informações disponíveis para trocar e eliminar com segurança as baterias defeituosas.

## 8 Transporte

### 8.1 Transporte — Informações gerais



#### ATENÇÃO!

Risco de morte ou lesão grave para o utilizador da cadeira de rodas elétrica e potencialmente para qualquer ocupante vizinho do veículo, se a cadeira de rodas elétrica for presa utilizando um sistema de refreio de um outro fornecedor e o peso sem carga da cadeira de rodas elétrica exceder o máximo peso para o qual o sistema de refreio está certificado

- Certifique-se de que o peso da cadeira de rodas elétrica não excede o peso para o qual o sistema de refreio está certificado. Consulte a documentação do fabricante do sistema de refreio.
- Se não tiver a certeza do peso da cadeira de rodas elétrica, deverá pesá-la utilizando balanças calibradas.



#### ATENÇÃO!

Risco de danos corporais ou danos materiais

Se a cadeira de rodas elétrica estiver equipada com um tabuleiro ou outro equipamento auxiliar, este poderá libertar-se durante a transferência para um veículo e causar danos ou ferimentos aos utilizadores em caso de colisão.

- Sempre que possível, outro equipamento auxiliar da cadeira de rodas elétrica deve ser fixado à cadeira de rodas elétrica ou retirado da cadeira de rodas elétrica e fixado no veículo durante a viagem.



- Se um tabuleiro estiver colocado, remova-o sempre antes de transportar a cadeira de rodas elétrica.



#### AVISO!

- O veículo deve ter a resistência do piso para suportar o peso combinado do ocupante, da cadeira de rodas elétrica e dos acessórios/opções.

### 8.2 Transferir a cadeira de rodas elétrica para um veículo de transporte



#### ATENÇÃO!

A cadeira de rodas elétrica corre o risco de basculação se for transferida para um veículo de transporte enquanto o utilizador ainda estiver sentado na cadeira de rodas elétrica

- Sempre que possível, transfira a cadeira de rodas elétrica sem o utilizador.
- Se for necessário transferir a cadeira de rodas elétrica utilizando uma rampa, certifique-se de que a rampa não excede o declive nominal.
- Se for necessário transferir a cadeira de rodas elétrica utilizando uma rampa que excede o declive nominal, deverá ser utilizado um guincho. Desta forma, um assistente poderá monitorizar e dar assistência no



processo de transferência em segurança.

- Em alternativa, poderá ser utilizada uma plataforma de elevação.
- Certifique-se de que o peso total da cadeira de rodas elétrica, incluindo o utilizador, não excede o peso total máximo permitido para a rampa ou a plataforma de elevação.
- O veículo elétrico deverá ser transferido para um veículo de transporte sempre com o encosto numa posição vertical, a elevação do assento para baixo e a inclinação na posição vertical (consulte a secção 6.6 *Subir e descer declives, página 45*).



### **ATENÇÃO!**

#### **Risco de lesão e danos na cadeira de rodas elétrica e no veículo de transporte**

Risco de basculação ou movimentos descontrolados da cadeira de rodas elétrica se esta for transferida para um veículo de transporte utilizando uma rampa que excede o declive nominal.

- Transfira a cadeira de rodas elétrica para o veículo de transporte sem o utilizador.
- Um assistente terá de dar assistência no processo de transferência.
- Certifique-se de que todos os cuidadores compreendem totalmente o manual da rampa e do guincho.
- Certifique-se de que o guincho é adequado à cadeira de rodas elétrica.
- Utilize apenas os pontos de refreio adequados. Não



utilize os componentes removíveis ou móveis da cadeira de rodas elétrica como pontos de refreio.



### **ATENÇÃO!**

#### **Risco de lesão e danos na cadeira de rodas elétrica**

Se for necessário transferir a cadeira de rodas elétrica para um veículo de transporte, utilizando uma plataforma de elevação quando o comando está ligado, existe um risco de o dispositivo funcionar de forma errática e cair da plataforma de elevação.

- Antes de transferir a cadeira de rodas elétrica utilizando uma plataforma de elevação, desligue o produto e desligue o cabo de barramento do comando ou as baterias do sistema.

1. Conduza ou empurre a cadeira de rodas elétrica para o veículo de transporte utilizando uma rampa adequada.
2. Fixe a cadeira de rodas elétrica ao veículo de transporte, consulte 8.3 *Utilize a cadeira de rodas elétrica como assento de veículo, página 54* e fixe o usuário na cadeira de rodas elétrica, consulte 8.3.2 *Protegendo o utilizador da cadeira de rodas elétrica, página 57*.

## **8.3 Utilize a cadeira de rodas elétrica como assento de veículo**

Nem todas as cadeiras de rodas elétricas têm automaticamente a permissão para serem utilizadas como assento do veículo. As seguintes etiquetas explicam se a cadeira de rodas elétrica pode ser utilizada como assento do veículo ou não.

Se a cadeira de rodas elétrica NÃO puder ser utilizada como assento do veículo, isso é identificado pela seguinte etiqueta:



ISO 7176-19

Se a cadeira de rodas elétrica puder ser utilizada como assento do veículo, os pontos de refreio são identificados pela seguinte etiqueta:



ISO 7176-19

Para poder utilizar uma cadeira de rodas elétrica como um assento do veículo, tem de estar equipada com pontos de refreio para permitir a ancoragem ao veículo motorizado. Estes acessórios/opções podem ser incluídos no âmbito standard da encomenda e entrega da cadeira de rodas elétrica em alguns países (por exemplo, no Reino Unido), mas também podem ser obtidos através da Invacare como opção noutros países.

**As seguintes informações só são relevantes se a sua cadeira de rodas elétrica puder ser utilizada como um assento de veículo:**



### ATENÇÃO!

#### Risco de lesão grave

A cadeira de rodas elétrica foi concebida e testada em conformidade com os requisitos da norma ISO 7176-19 para ser utilizada apenas como banco voltado para a frente num veículo a motor.

A cadeira de rodas elétrica foi testada dinamicamente numa orientação virada para a frente com o ATD (dispositivo de teste antropomórfico, manequim de teste de colisão) preso por um cinto de retenção de três pontos.

Se alguma das instruções não for seguida, podem ocorrer ferimentos ou danos graves em caso de colisão:



- As alterações ou substituições não devem ser feitas nos pontos de fixação da cadeira de rodas elétrica nem nas partes ou componentes estruturais e do chassis, uma vez que isto pode afetar a capacidade de resistência ao choque da cadeira de rodas elétrica, e também pode alterar o desempenho da cadeira de rodas elétrica em utilização normal. Se for considerado necessário fazer este tipo de alterações, a Invacare deve ser consultada.
- Utilizar apenas baterias seladas à prova de derramamento aprovadas pela Invacare.
- É imperativo que a cadeira de rodas elétrica seja inspecionada por um fornecedor autorizado para determinar se a cadeira de rodas elétrica é adequada para reutilização após qualquer tipo de colisão do veículo.

A cadeira de rodas elétrica pode ser utilizada como assento de veículo em ligação com um sistema de ancoragem que tenha sido verificado e aprovado de acordo com a norma ISO 10542. O veículo de transporte deve ser convertido profissionalmente para ancorar a cadeira de rodas elétrica. Para obter mais informações, contacte o fabricante do seu veículo de transporte.



Se possível, o utilizador deve sair sempre da cadeira de rodas elétrica para utilizar um assento do veículo e o sistema de retenção fornecido pelo fabricante com o veículo. A cadeira de rodas elétrica desocupada deve ser armazenada numa área de carga ou fixada no veículo durante a viagem.

Uma cadeira de rodas elétrica permitida como assento do veículo foi submetida a um teste de colisão em conformidade com a norma ISO 7176-19 para utilização em veículos rodoviários e cumpre os requisitos de transporte virado para a frente e de colisões de frente. O modelo utilizado no teste de colisão foi preso utilizando cintos de segurança pélvicos e na parte superior do corpo. Devem ser utilizados ambos os tipos de cinto de segurança de modo a minimizar o risco de lesões para a cabeça ou parte superior do corpo.

 Testes da Invacare com sistemas de refreio, que cumprem os requisitos da norma ISO 10542-1 e o peso total da cadeira de rodas elétrica. Para obter mais informações relacionadas com o peso total, consulte 11.1 *Especificações técnicas, página 69.*

### 8.3.1 Forma de ancoragem da cadeira de rodas elétrica num veículo

A cadeira de rodas elétrica está equipada com pontos de refreio. Para fixação podem ser utilizados ganchos fechados ou anéis de cinto.



#### **CUIDADO!**

**Existe um risco de lesão se a cadeira de rodas elétrica não estiver devidamente presa durante a sua utilização como assento do veículo**

- Utilize sempre um sistema de refreio adequado ao peso combinado do ocupante e da cadeira de rodas elétrica.
- Se possível, o utilizador deve sempre sair da cadeira de rodas elétrica para utilizar um assento do veículo de transporte e os cintos de segurança fornecidos pelo mesmo.
- A cadeira de rodas elétrica deve sempre ser ancorada de frente para o sentido de deslocação pretendido do



- veículo de transporte.
- A cadeira de rodas elétrica tem de ser sempre presa em conformidade com o manual de utilização do fabricante do sistema de refreio e da cadeira de rodas elétrica.
- Remova e prenda sempre quaisquer peças acessórias fixadas à cadeira de rodas elétrica, tais como mesas ou comandos mentonianos.
- Se a sua cadeira de rodas elétrica estiver equipada com um encosto de ângulo ajustável, então deverá ser colocada numa posição vertical.
- Baixe completamente os apoios de pernas elevados, se estes estiverem instalados.
- Baixe completamente o dispositivo de elevação, se este estiver instalado.

1.

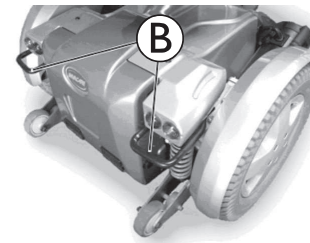
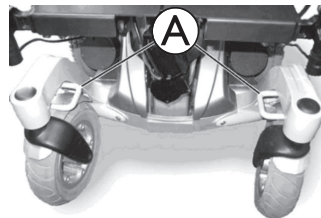

Fixe a cadeira de rodas elétrica voltada para a frente com os cintos do sistema de refreio nos pontos de refreio na frente **A** e pontos de refreio na parte traseira **B**.

2. Fixe a cadeira de rodas elétrica aplicando tensão nos cintos de acordo com o manual de utilização do fabricante do sistema de refreio.



### 8.3.2 Protegendo o utilizador da cadeira de rodas eléctrica



#### **CUIDADO!**

**Risco de lesão durante a utilização da cadeira de rodas eléctrica como assento do veículo, se o encosto de cabeça não estiver bem ajustado ou se não estiver instalado**

Este uso indevido pode resultar numa hiperextensão do pescoço durante colisões.

- Tem de estar instalado um encosto de cabeça. O encosto de cabeça opcionalmente fornecido para esta cadeira de rodas eléctrica pela Invacare é perfeitamente adequado para utilização durante o transporte.
- O encosto de cabeça deve ser ajustado à altura das orelhas do utilizador.

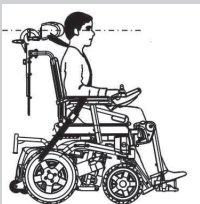

- Mesmo que a cadeira de rodas eléctrica esteja equipada com um cinto de postura ou qualquer outro sistema de cintos integrado em cadeiras de rodas eléctricas, este não substitui um cinto de segurança adequado e em conformidade com a norma ISO 10542 no veículo de transporte. Use sempre o cinto de segurança instalado no veículo de transporte.
- Os cintos de segurança têm de estar ajustados ao máximo, sem causar desconforto ao utilizador.
- Os cintos de segurança não podem estar torcidos.
- Certifique-se de que o terceiro ponto de ancoragem do cinto de segurança não está diretamente fixo ao chão do veículo, mas a um dos suportes verticais do veículo.
- Tanto os cintos de retenção pélvicos como das partes superiores do tronco devem ser utilizados para conter o ocupante a fim de reduzir a possibilidade de impactos na cabeça e no peito com os componentes do veículo. Devem ser utilizados em conjunto apenas para os propósitos para os quais foram concebidos.
- Qualquer retenção de ocupantes ancorada em cadeira de rodas, ou seja, cinto de 3 pontos, arnês ou suportes de postura (cintos de segurança, cintos subabdominais) não devem ser utilizados ou confiar neles para retenção de ocupantes num veículo em movimento. Em vez disso, utilize sempre um sistema de retenção de ocupantes ancorado no veículo e certificado.
- Deve-se ter cuidado ao aplicar a retenção do ocupante para posicionar a fivela do cinto de segurança para que o botão de libertação não seja contactado pelos



#### **CUIDADO!**

**Risco de lesão se o utilizador não estiver devidamente preso à cadeira de rodas eléctrica**

- Os dispositivos de retenção de segurança só devem ser utilizados quando o peso do utilizador da cadeira de rodas for igual ou superior a 23 kg.



componentes durante o transporte e durante um acidente

- Os cintos de segurança têm de estar em contacto com o corpo do utilizador. Não devem ficar afastados do corpo do utilizador devido a peças da cadeira de rodas elétrica, tais como apoios de braços ou rodas.



O “modelo do teste de colisão” foi preso utilizando cintos de segurança pélvicos e na parte superior do corpo. Devem ser utilizados ambos os tipos de cinto de segurança de modo a minimizar o risco de lesões para a cabeça ou parte superior do corpo.

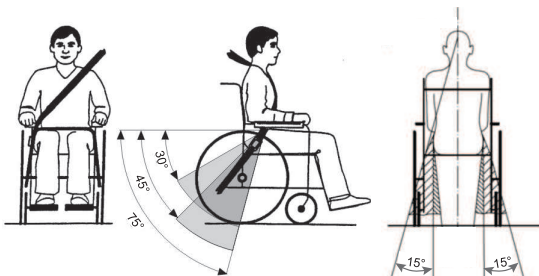

O cinto pélvico deve estar posicionado na área entre a pélvis e as coxas do utilizador, de modo a não ficar obstruído nem demasiado solto. O ângulo ideal do cinto pélvico em relação à horizontal é entre 45° e 75°. O ângulo máximo admissível é entre 30° e 75°. O ângulo nunca deve ser inferior a 30°!

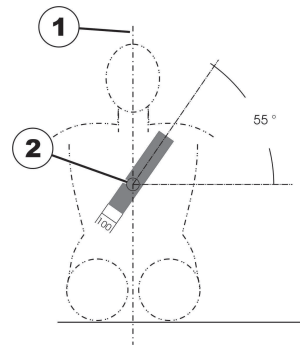

O cinto de segurança instalado no veículo transportador deverá ser aplicado conforme ilustração acima.

1) Linha central do corpo

2) Centro do esterno

## 8.4 Transporte da cadeira de rodas elétrica sem ocupante



### CUIDADO! Risco de lesão

- Se não conseguir prender a cadeira de rodas elétrica em segurança a um veículo de transporte, a Invacare recomenda que não efetue o transporte.

A cadeira de rodas elétrica pode ser transportada sem restrições, quer pela estrada, por comboio ou por avião. No entanto, as empresas de transporte individuais têm diretrizes que possivelmente restringem ou proibem determinados procedimentos de transporte. Solicite informações à empresa de transporte relativamente a cada caso individual.

- Antes de transportar a sua cadeira de rodas elétrica, certifique-se de que os motores estão engatados e que o comando está desligado.
- Para além disso, a Invacare recomenda vivamente que as baterias sejam desligadas ou removidas. Consulte 8.4.2 *Possibilitar o acesso às baterias*, página 59.
- A Invacare recomenda vivamente que prenda a cadeira de rodas elétrica ao chão da viatura de transporte.

#### 8.4.1 Abrir a cobertura traseira

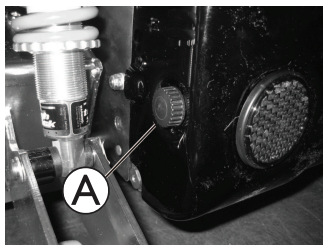

##### Retirar a cobertura traseira

1. Desaperte e retire os dois parafusos de rosca (A) no lado esquerdo e direito da caixa traseira.
2. Levante a cobertura traseira cuidadosamente. A parte frontal do invólucro é presa na parte superior por uma tira de velcro. Também é necessário soltar a presilha.

#### Instale o invólucro traseiro

1. Instale as peças pela ordem inversa.
2. Aperte os dois parafusos de rosca à mão.

#### 8.4.2 Possibilitar o acesso às baterias



##### ATENÇÃO!

##### Perigo de incêndio e queimadura devido a curto-circuito nos polos das baterias

- Não coloque os polos das baterias em curto-circuito com uma ferramenta ou com partes metálicas da cadeira de rodas.
- Certifique-se de que as tampas dos polos das baterias estão sempre bem colocadas enquanto não estiver a trabalhar com os polos das baterias.



##### CUIDADO!

##### Risco de esmagamento

- As baterias são muito pesadas. Existe o risco de lesionar as mãos.
- Tenha em atenção que as baterias são muito pesadas.
  - Manuseie as baterias com cuidado.



Tenha em atenção as peças pequenas durante a remoção, por exemplo os parafusos e anilhas. Disponha as peças pequenas de forma a permitir a instalação na sequência correta.

1. Retire o invólucro posterior, consulte 8.4.1 *Abrir a cobertura traseira, página 59.*

2.

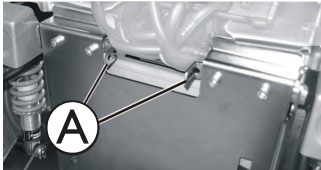

Pressione os dois parafusos de bloqueio (A) para dentro e abra o invólucro da bateria.

3.

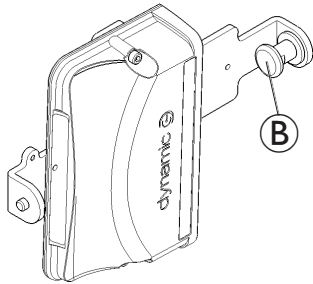

Puxe o fecho (B) junto ao módulo de alimentação para a esquerda e, em seguida, para fora.

4. Eleve o módulo de alimentação juntamente com o suporte, primeiro para a direita e, em seguida, para a esquerda.



Os módulos de alimentação são montados horizontal ou verticalmente no suporte, consoante o tipo.

5. Coloque o módulo de alimentação com o suporte na superfície superior da caixa da bateria, ou no módulo do atuador, caso o cabo seja suficientemente longo.

6.



Puxe as baterias (C) e o recetáculo das baterias (D) para a frente utilizando a correia (E) até à marca de paragem.

---

## 9 Manutenção

---

### 9.1 Introdução à manutenção

O termo "Manutenção" refere-se a qualquer tarefa executada para assegurar que um dispositivo médico permanece em boas condições de funcionamento e pronto para utilizar conforme pretendido. Este termo abrange áreas diferentes, tais como limpeza e cuidados diários, verificações de inspeção, tarefas de reparação e renovação.



Recomenda-se providenciar a verificação da sua cadeira de rodas elétrica uma vez por ano por um fornecedor autorizado da Invacare para manter a sua segurança de condução e operacionalidade.

### 9.2 Verificações de inspeção

As tabelas seguintes listam as verificações de inspeção que devem ser realizadas pelo utilizador e a respetiva periodicidade. Se a cadeira de rodas elétrica não passar numa das verificações de inspeção, consulte o capítulo indicado ou contacte o seu fornecedor autorizado da Invacare. No manual de assistência deste dispositivo, que pode ser obtido junto da Invacare, pode encontrar uma lista mais abrangente de verificações de inspeção e instruções para trabalhos de manutenção. Contudo, esse manual destina-se a ser utilizado por técnicos de assistência autorizados e com formação específica e descreve tarefas que não devem ser realizadas pelo utilizador.

### 9.2.1 Antes de cada utilização da cadeira de rodas elétrica

Artigo	Verificação da inspeção	Se não for aprovada
Ligações aparafusadas	Verifique todas as ligações, tais como os encostos e as rodas, para um encaixe perfeito.	Contactar o fornecedor.
Buzina de sinalização	Verifique se funciona corretamente.	Contactar o fornecedor.
Sistema de iluminação	Verificar se todas as luzes, tais como indicadores de viragem, luzes dianteiras e luzes traseiras, estão a funcionar corretamente.	Contactar o fornecedor.
Baterias	Assegurar que as baterias estão carregadas. Consulte o manual de utilização fornecido com o comando para obter uma descrição do indicador de carga da bateria.	Carregue as baterias (consulte a secção 7.2.3 <i>Carregar as baterias, página 48</i> ).

### 9.2.2 Semanalmente

Artigo	Verificação da inspeção	Se não for aprovada
Apoios de braços / peças laterais	Verificar se os apoios de braços estão bem presos aos seus suportes e se não oscilam.	Aperte o parafuso ou a alavanca de fixação que suporta o apoio de braço. Contactar o fornecedor.
Pneus (pneumáticos)	Verificar se os pneus não estão danificados.	Contactar o fornecedor.
	Verificar se os pneus têm a pressão correta.	Encha o pneu até à pressão correta (consulte a secção 9.3 <i>Rodas e pneus, página 64</i> ).
Pneus (à prova de furos)	Verificar se os pneus não estão danificados.	Contactar o fornecedor.
Dispositivos antiqueda	Verificar se os dispositivos antiqueda estão bem presos e se não oscilam. Verificar se os pinos de mola dos dispositivos antiqueda estão em boas condições e se fixam corretamente os dispositivos antiqueda.	Contactar o fornecedor.

### 9.2.3 Mensalmente

Artigo	Verificação da inspeção	Se não for aprovada
Todas as peças estofadas	Verificar se há sinais de danos e desgaste.	Contactar o fornecedor.
Apoios de pernas removíveis	Verificar se os apoios de pernas podem ser fixados com segurança e se o mecanismo de libertação está devidamente operacional.	Contactar o fornecedor.
	Verificar se todas as opções de ajuste funcionam corretamente.	Contactar o fornecedor.
Rodízios	Verificar se os rodízios rodam e rebatem livremente.	Contactar o fornecedor.
Rodas motrizes	Verificar se as rodas motrizes giram sem oscilações. Neste caso, é mais fácil ter uma pessoa atrás da cadeira de rodas elétrica a observar as rodas motrizes enquanto o utilizador se afasta a conduzir a cadeira.	Contactar o fornecedor.
Componentes eletrónicos e conectores	Verificar se há sinais de danos em todos os cabos e se todas as fichas de ligação estão bem inseridas.	Contactar o fornecedor.

## 9.3 Rodas e pneus

### Lidar com danos nas rodas

No caso de ficar com uma roda danificada, contacte o seu fornecedor. Por motivos de segurança, não tente reparar a roda nem permita a reparação por pessoas não autorizadas.

### Lidar com pneus pneumáticos



#### AVISO!

#### Risco de danos no pneus e nos aros

Nunca conduza com a pressão dos pneus demasiado baixa, pois pode resultar em danos nos mesmos.

Se a pressão dos pneus for excedida, os aros podem ficar danificados.

— Encha os pneus à pressão recomendada.



Utilize o medidor da pressão dos pneus para verificar a pressão.

Semanalmente, verifique se os pneus têm a pressão correta. Consulte o capítulo 9.2.1 *Antes de cada utilização da cadeira de rodas elétrica, página 62*.

Para a pressão dos pneus recomendada, consulte a inscrição no pneu/aro ou contacte a Invacare. Compare a tabela abaixo para conversões.

psi	bar
22	1,5

psi	bar
23	1,6
25	1,7
26	1,8
28	1,9
29	2,0
30	2,1
32	2,2
33	2,3
35	2,4
36	2,5
38	2,6
39	2,7
41	2,8
44	3,0

## 9.4 Armazenamento a curto prazo

Caso seja detetada uma falha grave, a cadeira de rodas elétrica está equipada com vários mecanismos de segurança e irão protegê-la. O módulo de alimentação impedirá a condução da cadeira de rodas elétrica.

Quando a cadeira de rodas elétrica se encontrar nesta situação e enquanto aguarda por uma reparação:



1. Desligue a alimentação.
2. Desligue as baterias.

Consoante o modelo da cadeira de rodas elétrica, pode remover os packs de baterias ou desligar as baterias do módulo de alimentação, consultar *8.4.2 Possibilitar o acesso às baterias, página 59*.

3. Contactar o fornecedor.

## 9.5 Armazenamento a longo prazo

Caso a cadeira de rodas elétrica não seja utilizada durante um período de tempo mais longo, é necessário prepará-la para armazenamento de modo a assegurar uma vida útil mais longa para a sua cadeira de rodas elétrica e baterias.

### Armazenamento de cadeiras de rodas elétricas e baterias

- Recomendamos que armazene a cadeira de rodas elétrica a uma temperatura de 15 °C e que evite o calor e os extremos de frio durante o armazenamento para assegurar uma vida útil longa do produto e das baterias.
- Os componentes foram testados e aprovados para intervalos de temperaturas maiores, tal como detalhado abaixo:
  - O intervalo de temperaturas permitido para o armazenamento da cadeira de rodas elétrica é de -40° a 65 °C.
  - O intervalo de temperaturas permitido para armazenamento de baterias é de -25° a 65 °C.
- Mesmo quando não estão a ser utilizadas, as baterias vão-se descarregando. Se armazenar a cadeira de rodas elétrica durante um período superior a duas semanas, a melhor prática é desligar a alimentação da bateria do módulo de alimentação. Consoante

o modelo da cadeira de rodas elétrica, pode remover os packs de baterias ou desligar as baterias do módulo de alimentação, consultar *8.4.2 Possibilitar o acesso às baterias, página 59*. Se tiver dúvidas quanto ao cabo a desligar, contacte o seu fornecedor.

- As baterias devem estar sempre completamente carregadas antes do armazenamento.
- Se armazenar a cadeira de rodas elétrica durante um período superior a quatro semanas, verifique as baterias uma vez por mês e recarregue-as conforme necessário (antes de o indicador da bateria chegar a metade da carga), para evitar danos.
- Armazene num ambiente seco e bem ventilado, protegido de fatores externos.
- Encha os pneus pneumáticos ligeiramente em excesso.
- Posicione a cadeira de rodas elétrica em pavimento que não apresente descoloração devido ao contacto com pneus de borracha.

### Preparar a cadeira de rodas elétrica para a sua utilização

- Volte a ligar a alimentação da bateria ao módulo de alimentação.
- As baterias têm de ser carregadas antes da utilização.
- Proceda à inspeção da cadeira de rodas elétrica por um fornecedor autorizado da Invacare.

## 9.6 Limpeza e desinfecção

### 9.6.1 Informações gerais de segurança



#### **CUIDADO!**

##### **Risco de contaminação**

- Tome precauções pessoais e utilize equipamento de proteção apropriado.



#### **CUIDADO!**

##### **Risco de choque elétrico e danos no produto**

- Desligue o dispositivo e desligue o cabo da tomada elétrica, se aplicável.
- Quando limpar componentes eletrônicos, tenha em conta a respetiva classe de proteção quanto à entrada de água.
- Certifique-se de que evita quaisquer salpicos de água na ficha ou tomada de parede.
- Não toque na tomada com as mãos molhadas.



#### **AVISO!**

Métodos ou fluidos errados podem prejudicar ou danificar o produto.

- Todos os agentes de limpeza e desinfetantes utilizados devem ser eficazes, compatíveis entre si e passíveis de proteger os materiais aos quais são aplicados para limpeza.



- Nunca utilize líquidos corrosivos (alcalinos, ácidos, etc.) ou agentes de limpeza abrasivos. Recomendamos um agente de limpeza doméstico normal, como detergente da loiça, se não houver especificações em contrário nas instruções de limpeza.
- Nunca utilize um solvente (diluyente celulósico, acetona, etc.) que altere a estrutura do plástico ou dissolva as etiquetas afixadas.
- Certifique-se sempre de que o produto está completamente seco antes de o pôr novamente em funcionamento.



Para a limpeza e desinfecção em ambientes de cuidados clínicos ou de longa duração, siga os procedimentos internos.

### 9.6.2 Intervalos de limpeza



#### **AVISO!**

A limpeza e a desinfecção regulares melhoram o funcionamento correto, aumentam a vida útil e evitam a contaminação.

Limpe e desinfete o produto:

- regularmente enquanto está em utilização,
- antes e depois de qualquer operação de assistência,
- depois de ter estado em contacto com quaisquer fluidos corporais
- e antes da sua utilização por um novo utilizador.

### 9.6.3 Limpeza

#### ! AVISO!

- O produto não tolera a limpeza em máquinas automáticas nem a utilização de equipamento de limpeza de alta pressão ou vapor.

#### ! AVISO!

A sujidade, a areia e a água do mar podem danificar os rolamentos e as peças de aço podem enferrujar se a superfície estiver danificada.

- A cadeira de rodas só deverá ser exposta a areia e a água do mar durante períodos breves e deverá ser limpa após cada ida à praia.
- Se a cadeira de rodas estiver suja, limpe a sujidade assim que possível com um pano húmido e seque cuidadosamente.

1. Remova qualquer equipamento opcional instalado (apenas equipamento opcional que não exija a utilização de ferramentas).
2. Limpe as peças individuais utilizando um pano ou uma escova macia, agentes de limpeza domésticos normais (pH = 6 - 8) e água morna.
3. Enxague as peças com água quente.
4. Seque bem as peças com um pano seco.



Pode utilizar polimento para automóveis e cera suave para remover abrasões e restaurar o brilho nas superfícies de metal pintadas.

### Limpeza dos estofos

Para limpar os estofos, consulte as instruções nas etiquetas do assento, na almofada e na capa do encosto.



Se possível, sobreponha sempre as tiras adesivas (as peças de autofixação) durante a lavagem, para reduzir a acumulação de fiapos e fios nas tiras adesivas e evitar que produzam danos no tecido dos estofos.

### 9.6.4 Instruções de desinfeção

Método: Siga as notas de aplicação para o desinfetante utilizado e desinfete todas as superfícies acessíveis com toalhetes.

Desinfetante: desinfetante doméstico comum.

Secagem: Deixe o produto secar ao ar.

## 10 Após a utilização

### 10.1 Recondicionamento

Este produto é adequado para reutilização. Para o recondicionamento do produto para um novo utilizador, execute as seguintes ações:

- Inspeção de acordo com o plano de assistência. Consulte o manual de assistência, disponível junto da Invacare.
- Limpeza e desinfecção, consulte *9.6 Limpeza e desinfecção, página 66*.
- Adaptação ao novo utilizador, consulte o capítulo Configuração do manual do assento ou *5.1 Informações gerais sobre a configuração, página 25*.

Certifique-se de que o manual de utilização é fornecido com o produto.

Se forem detetados danos ou avarias, não reutilize o produto.

### 10.2 Eliminação



#### **ATENÇÃO!** **Perigo ambiental**

O dispositivo contém baterias.

Este produto pode conter substâncias potencialmente nocivas para o ambiente se eliminado em locais (aterros) não adequados de acordo com a legislação.

- NÃO elimine as baterias juntamente com os resíduos domésticos normais.
- NÃO atire baterias para o fogo.
  - As baterias TÊM DE ser entregadas a uma instalação de eliminação adequada. A devolução das baterias é exigida por lei e gratuita.
- Elimine apenas baterias descarregadas.
- Tape os terminais das baterias antes da eliminação.
- Para obter informações sobre o manuseio correto de baterias danificadas, consulte *7.2.9 Manusear corretamente baterias danificadas, página 51*.

Seja amigo do ambiente e recicle este produto no fim da respetiva vida útil através das instalações de reciclagem existentes.

Desmonte o produto e os seus componentes, para que os diferentes materiais possam ser separados e reciclados individualmente.

A eliminação e a reciclagem de produtos utilizados e da embalagem devem cumprir as leis e os regulamentos relativos à gestão de resíduos de cada país. Para obter informações, contacte a sua empresa de gestão de resíduos local.

## 11 Dados técnicos

### 11.1 Especificações técnicas

As informações técnicas facultadas abaixo aplicam-se a uma configuração standard ou representam os valores exequíveis máximos. Estes valores podem ser alterados se forem acrescentados acessórios/opções. As alterações precisas a estes valores são apresentadas em detalhe nas secções dos respetivos acessórios/opções.



Note que em alguns casos os valores medidos podem variar até  $\pm 10$  mm.

Condições admissíveis de funcionamento e armazenamento	
Limites de temperatura de funcionamento de acordo com a norma ISO 7176-9:	<ul style="list-style-type: none"> <li>-25° ... +50 °C</li> </ul>
Temperatura recomendada de armazenamento:	<ul style="list-style-type: none"> <li>15 °C</li> </ul>
Limites de temperatura de armazenamento de acordo com a norma ISO 7176-9:	<ul style="list-style-type: none"> <li>-25° ... +65 °C com baterias</li> <li>-40° ... +65 °C sem baterias</li> </ul>

Sistema elétrico	
Motores	<ul style="list-style-type: none"> <li>350 W</li> </ul>
Baterias	<ul style="list-style-type: none"> <li>2 x 12 V/73,5 Ah (C20) à prova de fugas/gel</li> </ul>
Fusível geral	<ul style="list-style-type: none"> <li>80 A</li> </ul>
Grau de proteção	<ul style="list-style-type: none"> <li>IPX4<sup>1</sup></li> </ul>

Dispositivo de carregamento	
Corrente de saída	<ul style="list-style-type: none"> <li>8 A <math>\pm</math> 8 %</li> <li>10 A</li> </ul>

<b>Dispositivo de carregamento</b>	
Tensão de saída	<ul style="list-style-type: none"> <li>• 24 V nominal (12 células)</li> </ul>
<b>Pneus das rodas motrizes</b>	
Tipo de pneu	<ul style="list-style-type: none"> <li>• 14" pneumático, com proteção contra furos ou à prova de furos</li> </ul>
Pressão do pneu	<p>A máxima pressão recomendada dos pneus em bar ou kPa é indicada na parte lateral do pneu ou no aro. Se estiver listado mais do que um valor, aplica-se o mais baixo nas unidades correspondentes.</p> <p>(Tolerância = -0,3 bar, 1 bar = 100 kpa)</p>
<b>Pneus dos rodízios</b>	
Tipo de pneu	<ul style="list-style-type: none"> <li>• 10" pneumático, com proteção contra furos ou à prova de furos</li> </ul>
Pressão do pneu	<p>A máxima pressão recomendada dos pneus em bar ou kPa é indicada na parte lateral do pneu ou no aro. Se estiver listado mais do que um valor, aplica-se o mais baixo nas unidades correspondentes.</p> <p>(Tolerância = -0,3 bar, 1 bar = 100 kpa)</p>
<b>Características de condução</b>	
Velocidade	<ul style="list-style-type: none"> <li>• 6 km/h</li> </ul>
Máx. distância de paragem	<ul style="list-style-type: none"> <li>• 1000 mm</li> </ul>
Declive nominal <sup>2</sup>	<ul style="list-style-type: none"> <li>• 6° (10,5 %) de acordo com as especificações do fabricante, com uma carga de 220 kg, ângulo do assento de 4°, ângulo do encosto de 20°</li> </ul>
Máx. altura de obstáculos transponíveis	<ul style="list-style-type: none"> <li>• 60 mm</li> </ul>
Diâmetro de rotação	<ul style="list-style-type: none"> <li>• 2080 mm</li> </ul>

<b>Características de condução</b>	
Largura de viragem	<ul style="list-style-type: none"> <li>• 1440 mm</li> </ul>
Autonomia de tração segundo a norma ISO 7176-4 <sup>3</sup>	<ul style="list-style-type: none"> <li>• 31 km</li> </ul>
<b>Dimensões em conformidade com a norma ISO 7176-5</b>	
Altura total	<ul style="list-style-type: none"> <li>• 1195 mm</li> </ul>
Máx. largura total (ponto mais amplo entre parêntesis)	<ul style="list-style-type: none"> <li>• 855 mm (largura do assento 49)</li> <li>• 915 mm (largura do assento 55)</li> <li>• 975 mm (largura do assento 61)</li> </ul>
Comprimento total (incl. apoios de pernas padrão)	<ul style="list-style-type: none"> <li>• 1390 mm</li> </ul>
Comprimento total (sem apoios de pernas standard)	<ul style="list-style-type: none"> <li>• 1020 mm</li> </ul>
Altura do assento <sup>4</sup>	<ul style="list-style-type: none"> <li>• 480/510 mm</li> </ul>
Largura do assento (intervalo de ajuste do apoio de braço entre parêntesis)	<ul style="list-style-type: none"> <li>• 490 mm (490 - 690 mm)</li> <li>• 550 mm (550 - 750 mm)</li> <li>• 610 mm (610 - 810 mm)</li> </ul>
Profundidade do assento	<ul style="list-style-type: none"> <li>• 560/600/630 mm</li> </ul>
Altura do encosto <sup>4</sup>	<ul style="list-style-type: none"> <li>• 570 - 620 mm (largura do assento 49)</li> <li>• 630 - 680 mm (largura do assento 55/61)</li> </ul>
Ângulo do encosto	<ul style="list-style-type: none"> <li>• 90° ... 115°</li> </ul>
Altura do apoio de braço	<ul style="list-style-type: none"> <li>• 250-340/290-380 mm</li> </ul>
Ângulo do assento, ajuste elétrico	<ul style="list-style-type: none"> <li>• 0° - 15°</li> </ul>

<b>Dimensões em conformidade com a norma ISO 7176-5</b>	
Ângulo do assento, ajuste manual	<ul style="list-style-type: none"><li>• 0° - 9°</li></ul>
Comprimento do apoio de pernas	<ul style="list-style-type: none"><li>• 360 - 480 mm</li></ul>
Ângulo do apoio de pernas	<ul style="list-style-type: none"><li>• 50°</li></ul>

<b>Peso</b>	
Peso total <sup>5</sup>	<ul style="list-style-type: none"><li>• mín. 175 kg</li></ul>

<b>Pesos dos componentes</b>	
Baterias	<ul style="list-style-type: none"><li>• aprox. 24 kg por bateria</li></ul>



Carga	
Máx. carga	• 220 kg
Cargas dos eixos	
Máx. carga do eixo dianteiro	• 200 kg
Máx. carga do eixo traseiro	• 300 kg

- 1 A classificação IPX4 significa que o sistema elétrico está protegido contra salpicos de água.
- 2 Estabilidade estática em conformidade com a norma ISO 7176-1 = 9° (15,8%)  
Estabilidade dinâmica em conformidade com a norma ISO 7176-2 = 6° (10,5 %)
- 3 Nota: A autonomia de condução de um veículo elétrico é fortemente influenciada por fatores externos, tais como a definição de velocidade da cadeira de rodas, o estado de carga das baterias, a temperatura ambiente, a topografia local, as características de superfície das estradas, a pressão dos pneus, o peso do utilizador, o estilo de condução e a utilização das baterias para iluminação, auxiliares, etc.  
Os valores específicos são valores teóricos máximos admissíveis medidos de acordo com a norma ISO 7176-4.
- 4 Medida sem a almofada do assento
- 5 O peso total efetivo depende dos componentes fornecidos com o veículo elétrico. Cada veículo elétrico da Invacare é pesado à saída da fábrica. Consulte a placa do nome para obter o peso total medido (incluindo baterias).

## 12 Assistência

### 12.1 Realização de inspeções

Confirma-se pelo carimbo e pela assinatura que todos os trabalhos indicados no plano de inspeção das instruções de assistência e reparação foram executados corretamente. A lista dos trabalhos de inspeção a realizar pode ser encontrada no manual de assistência que pode ser disponibilizado pela Invacare.

Inspeção do material entregue	1.ª inspeção anual
Carimbo do fornecedor autor/Data/Assinatura	Carimbo do fornecedor autor/Data/Assinatura
2.ª inspeção anual	3.ª inspeção anual
Carimbo do fornecedor autor/Data/Assinatura	Carimbo do fornecedor autor/Data/Assinatura

4.ª inspeção anual	5.ª inspeção anual
Carimbo do fornecedor autor/Data/Assinatura	Carimbo do fornecedor autor/Data/Assinatura



**Portugal:**

Invacare Lda

Rua Estrada Velha, 949

P-4465-784 Leça do Balio

Tel: (+351) 225 193 360

portugal@invacare.com

www.invacare.pt



Invacare GmbH

Am Achener Hof 8

D-88316 Isny

Germany



Invacare UK Operations Limited

Unit 4, Pencoed Technology Park, Pencoed

Bridgend CF35 5AQ

UK

1572569-K 2024-08-20



**Making Life's Experiences Possible®**



**Yes, you can.®**