

Invacare® NordBed™ Kid

pt Cama para crianças
Manual de Utilização

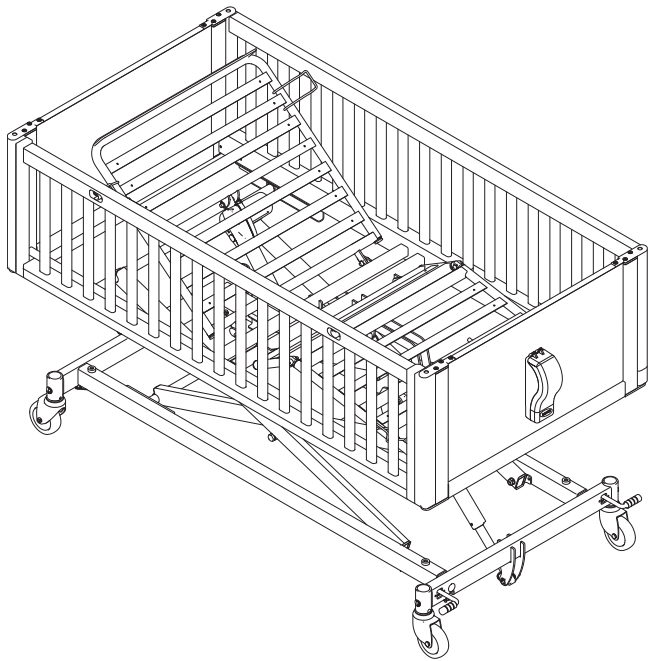

Este manual TEM de ser fornecido ao utilizador do produto.
ANTES de utilizar este produto, este manual DEVE ser lido e guardado para referência futura.

Índice

1 Dados gerais	3
1.1 Introdução	3
1.1.1 Símbolos neste documento	3
1.2 Vida útil	3
1.3 Conformidade	3
1.3.1 Normas específicas do produto	3
1.4 Informações da garantia	3
1.5 Limite de responsabilidade	4
2 Segurança	5
2.1 Informações gerais de segurança	5
2.2 Colchões	6
2.3 Informação de segurança sobre a interferência eletromagnética	7
2.4 Etiquetas e símbolos no produto	7
2.4.1 Placa de características	7
2.4.2 Outras etiquetas	8
3 Descrição geral do produto	9
3.1 Utilização prevista	9
3.2 Peças principais da cama	9
3.3 Acessórios	9
3.4 Material incluído na entrega	10
4 Utilização	11
4.1 Informações gerais de segurança	11
4.2 Configuração	11
4.3 Rodas e travões	11
4.3.1 Travões individuais	11
4.3.2 Sistema de travagem central	11
4.4 Comando	11
4.5 Funcionamento das guardas laterais	12
4.5.1 Utilizar a guarda lateral baixável	13
4.5.2 Utilizar a guarda lateral com portas dobráveis	14
4.6 Posicionamento manual da secção da perna	16
4.7 Posições de emergência	17
4.7.1 Desengate de emergência de uma secção do estrado	17
4.8 Transporte e armazenamento	17
5 Manutenção	18
5.1 Informações gerais sobre manutenção	18
5.1.1 Intervalo para manutenção	18
5.2 Inspeções diárias	18
5.3 Limpeza e desinfeção	18
5.3.1 Informações gerais de segurança	18
5.3.2 Intervalos de limpeza	18
5.3.3 Limpar à mão	18
5.3.4 Instruções de desinfeção	19
7 Resolução de problemas	20
7.1 Resolução de problemas	20
8 Dados técnicos	21
8.1 Materiais	21
8.2 Dimensões da cama	21
8.3 Cargas máximas	22
8.4 Pesos	22
8.5 Dimensões das guardas laterais	22
8.6 Dimensão permitida do colchão	22
8.7 Condições ambientais	23
8.8 Sistema elétrico	23
9 Compatibilidade eletromagnética (EMC)	24
9.1 Informações gerais sobre compatibilidade eletromagnética (EMC)	24
9.2 Emissões eletromagnéticas	24
9.3 Imunidade eletromagnética	24
9.3.1 Especificações de testes de CEM	26

1 Dados gerais

1.1 Introdução

Este manual de utilização contém informações importantes sobre o manuseamento do produto. Para garantir a segurança durante a utilização do produto, leia atentamente o manual de utilização e siga as instruções de segurança.

Utilize este produto apenas se tiver lido e compreendido este manual. Procure aconselhamento adicional junto de um profissional de saúde que esteja familiarizado com a sua condição clínica e esclareça quaisquer questões relativas à utilização correta e ao ajuste necessário com o profissional de saúde.

Tenha em atenção que este documento pode conter secções não aplicáveis ao seu produto, uma vez que se refere a todos os modelos disponíveis (à data da impressão). Salvo menção em contrário, cada secção deste documento refere-se a todos os modelos do produto.

As configurações e os modelos disponíveis no seu país podem ser encontrados em documentos de venda específicos do país.

A Invacare reserva-se o direito de alterar as especificações do produto sem aviso prévio.

Antes de ler este documento, certifique-se de que tem a versão mais recente. A versão mais recente está disponível no site da Invacare, em formato PDF.

Se o tamanho do tipo de letra no documento impresso for difícil de ler, pode transferir uma versão em PDF do manual a partir do site. A imagem do PDF pode ser ajustada no ecrã para um tamanho de tipo de letra que lhe seja mais cómodo.

Para obter mais informações sobre o produto, por exemplo, avisos de segurança de produtos e retiradas de produtos do mercado, contacte o seu distribuidor da Invacare. Consulte os endereços no final deste documento.

Em caso de incidente grave com o produto, deve informar o fabricante e as autoridades competentes do seu país.

1.1.1 Símbolos neste documento

Este documento inclui símbolos e palavras de sinalização que se aplicam a riscos ou práticas perigosas que podem resultar em lesões pessoais ou danos materiais. Consulte as informações abaixo para obter as definições das palavras de sinalização.



ADVERTÊNCIA!

Indica uma situação perigosa que, se não for evitada, poderá resultar em morte ou em lesões graves.



PRECAUÇÃO!

Indica uma situação perigosa que, se não for evitada, poderá resultar em lesões menores ou ligeiras.



AVISO!

Indica uma situação perigosa que, se não for evitada, poderá resultar em danos à propriedade.



Sugestões e recomendações

Disponibiliza sugestões, recomendações e informações úteis para uma utilização eficiente e sem problemas.

Outros símbolos

(Não aplicável em todos os manuais)



Trimán

Indica as regras de reciclagem e separação (apenas relevante para França).



UKRP

Indica se um produto não foi fabricado no Reino Unido.

1.2 Vida útil

A vida útil prevista deste produto é de oito anos, quando o mesmo é utilizado diariamente e em conformidade com as instruções de segurança, intervalos de manutenção e utilização correcta indicados neste manual. A vida útil efetiva pode variar de acordo com a frequência e intensidade de utilização.

1.3 Conformidade

A qualidade é fundamental para o funcionamento da empresa, estando em conformidade com a norma ISO 13485.

Este produto apresenta a marcação CE, em conformidade com o Regulamento relativo aos Dispositivos Médicos de Classe I 2017/745.

Este produto apresenta a marcação UKCA, em conformidade com a Parte II UK MDR 2002 (tal como emendado) de Classe I

Temos empreendido um esforço contínuo para reduzir ao mínimo o impacto local e global da empresa no ambiente.

Apenas utilizamos materiais e componentes que cumprem a diretiva REACH.

Cumprimos as legislações vigentes em matéria ambiental, nomeadamente, as diretivas REEE e RoHS.

1.3.1 Normas específicas do produto

O produto foi testado e está em conformidade com a EN 50637 (equipamento elétrico para medicina - requisitos específicos para a segurança básica e desempenho essencial das camas médicas para crianças) e todas as normas relacionadas.

Para obter informações adicionais sobre as normas e os regulamentos locais, contacte o representante local da Invacare. Consulte os endereços no final deste documento.

1.4 Informações da garantia

Facultamos uma garantia de fabrico para o produto, em conformidade com os nossos Termos e Condições Gerais de Compra nos respetivos países.

As reclamações de garantia só podem ser realizadas através do fornecedor ao qual o produto foi adquirido.

1.5 Limite de responsabilidade

A Invacare não aceita a responsabilidade por danos decorrentes de:

- Incumprimento das instruções presentes no manual de utilização
- Utilização incorreta
- Desgaste natural devido ao uso
- Montagem ou preparação incorreta pelo comprador ou por terceiros
- Modificações técnicas
- Modificações não autorizadas e/ou utilização de peças sobressalentes desadequadas.

2 Segurança

2.1 Informações gerais de segurança

Esta secção do manual contém informações de segurança gerais sobre o produto. Para obter informações de segurança específicas, consulte a secção adequada do manual e os procedimentos incluídos nessa secção.



ADVERTÊNCIA!

Risco de lesão ou danos

- Não utilize este produto ou qualquer equipamento opcional disponível sem primeiro ler e compreender estas instruções e todo o material de instrução adicional, assim como os manuais de utilização ou os folhetos de instruções fornecidos com este produto ou com equipamento opcional. Se não compreender as advertências, os avisos ou as instruções, contacte um profissional de cuidados de saúde, um técnico qualificado ou um fornecedor Invacare antes de tentar utilizar este produto.
- Não faça quaisquer modificações nem alterações não autorizadas ao produto.



ADVERTÊNCIA!

Risco de apresamento/asfixia

Existe o risco de apresamento/asfixia entre o estrado, a guarda lateral e a extremidade da cama ou entre as peças móveis e objetos colocados perto da cama.

- A cama, em combinação com as guardas laterais, não deve ser utilizada por pessoas com um tamanho corporal fora dos intervalos especificados em 3.1 *Utilização prevista, página 9.*

— Devido à compressão do colchão, pode ocorrer um risco acrescido ao longo do tempo. Monitorize periodicamente os espaços entre a cama, o colchão e/ou a guarda lateral. Substitua o colchão se os espaços puderem resultar em apresamento.



ADVERTÊNCIA!

Risco de escorregar pelas aberturas

A cama cumpre todos os requisitos em termos de distâncias máximas e mínimas. Porém, é possível que pessoas com estaturas menores, escorreguem pelas aberturas entre as guardas laterais ou entre a guarda lateral e o estrado.

- Tenha especial cuidado se a cama for utilizada para o tratamento de pessoas com baixa estatura.



ADVERTÊNCIA!

Risco de lesão ou danos

O manuseamento desadequado dos cabos, ligações incorretas e a utilização de equipamento não autorizado podem causar choque elétrico e falha do produto.

- Não dobre, corte nem danifique de outro modo os cabos do produto.
- Certifique-se de que nenhum cabo fica preso ou é danificado durante a utilização do produto.
- Desligue a ficha da tomada antes de mover a cama.
- Certifique-se de que a cablagem é a correta e as ligações estão em boas condições.
- Não utilize equipamento não autorizado.



ADVERTÊNCIA!

Risco de tropeção, emaranhamento ou estrangulamento

A orientação incorreta dos cabos pode causar perigo de tropeção, emaranhamento ou estrangulamento.

- Assegure-se de que todos os cabos estão orientados e presos corretamente.
- Assegure-se de que não existem laços de cabo excedente afastados do produto.



ADVERTÊNCIA!

Risco de lesão ou danos

As fontes de ignição podem causar queimaduras ou incêndio.

- Deve existir um espaço de segurança entre a cama e possíveis fontes de ignição (aquecedor, lareira, etc.)
- As pessoas que utilizam ou operam o produto não podem fumar.



ADVERTÊNCIA!

Risco de lesão ou danos

A utilização incorreta deste produto pode causar lesões ou danos.

- Não utilize a cama para o transporte de um utilizador em qualquer tipo de veículo.



ADVERTÊNCIA!

Risco de apresamento ou basculação

A presença de objetos ou equipamentos nas proximidades ou fixos à cama podem causar basculação ou apresamento.

- Certifique-se de que não há nada por baixo, sobre, perto ou fixo à cama que possa causar a basculação da cama ou apresamento do utilizador.



ADVERTÊNCIA!

Risco de lesão ou danos

Para evitar lesões ou danos durante a utilização do produto:

- É necessária estreita supervisão quando o produto é utilizado perto de crianças ou animais de estimação.
- Não deixe as crianças brincarem com o produto.

**ADVERTÊNCIA!****Risco de prisão e/ou sufoco**

Ao levantar ou baixar a cama, existe o risco de apresamento entre o estrado, os braços de tesoura e a armação da base.

- Nunca deixe crianças brincar junto à cama sem vigilância.
- Não deixe que as crianças permaneçam debaixo da cama.
- Ao levantar ou baixar a cama, certifique-se sempre de que não há crianças perto das partes móveis da cama.

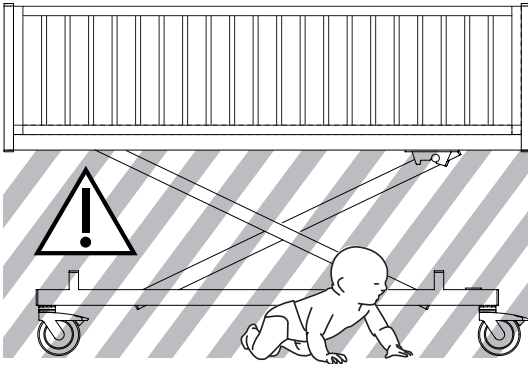
**PRECAUÇÃO!**

- Para uma pessoa entrar ou sair da cama, baixe sempre a cama até a altura adequada. O encosto pode ser utilizado como suporte. Certifique-se de que a secção das coxas e pernas se encontra na horizontal para não sobrecarregar o estrado.
- Desça sempre a cama até à posição mais baixa, caso seja necessário deixar a pessoa na cama sem vigilância.
- Certifique-se de que não há nada por baixo, por cima ou perto da cama, que possa obstruir o ajuste da altura, tal como mobiliário, elevadores ou caixilhos de janelas.

**PRECAUÇÃO!**

Acessórios não originais ou incorretos podem afetar o funcionamento e a segurança do produto.

- Utilize apenas acessórios originais para o produto em utilização.
- Devido a diferenças regionais, consulte o site ou o catálogo local da Invacare para obter informações sobre os acessórios disponíveis ou contacte o seu representante local da Invacare. Consulte os endereços no final deste documento.

**PRECAUÇÃO!****Risco de lesão ou danos**

O produto pode ficar quente quando está exposto à luz do sol ou a outras fontes de calor.

- Não exponha o produto à luz solar direta durante períodos prolongados.
- Mantenha o produto longe de fontes de calor.

**PRECAUÇÃO!**

Existe o risco de entalar os dedos nas peças móveis da cama.

- Preste atenção aos seus dedos.

**AVISO!**

A cama não tem isolador (switch principal). Se for necessário desligar a alimentação da cama, é necessário desligá-la da tomada.

- Posicione sempre a cama de modo a que a tomada seja facilmente acessível para desligar a cama.

**AVISO!**

Com a cama baixada até alturas de 400 mm ou inferiores, a base de alguns elevadores de transferência móveis pode não caber debaixo da cama. Pode ser necessário utilizar elevadores de transferências móveis com uma base menor ou outros métodos de transferência.

**AVISO!**

A acumulação de algodão, pó e outro tipo de sujidade pode danificar o produto.

- Mantenha o produto limpo.

2.2 Colchões

**ADVERTÊNCIA!****Aspetos de segurança referentes à combinação das guardas laterais e dos colchões:**

Para obter o mais alto nível de segurança possível, ao utilizar as guardas laterais na cama, devem ser respeitadas as medidas mínimas e máximas dos colchões.

- Para conhecer as medidas corretas do colchão, consulte a tabela do colchão no capítulo 8 *Dados técnicos*, página 21.

**ADVERTÊNCIA!****Risco de apresamento e/ou asfixia**

— O utilizador pode ficar preso e/ou asfixiar, se o espaço horizontal entre a parte lateral do colchão e o interior da guarda lateral for demasiado grande. Siga a largura mínima (e comprimento mínimo) dos colchões em combinação com uma guarda lateral, conforme indicado na tabela do colchão, no capítulo 8 *Dados técnicos*, página 21.

- Tenha em atenção que a utilização de colchões muito espessos ou flexíveis (baixa densidade), ou uma combinação de ambos, aumenta o risco.

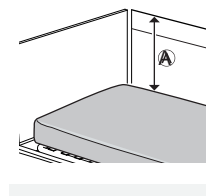

**ADVERTÊNCIA!****Risco de queda**

O utilizador pode cair pela extremidade e ficar gravemente ferido, se a distância vertical $\text{\textcircled{A}}$ entre a parte superior do colchão e a extremidade da guarda lateral/cama for demasiado curta. Veja a imagem acima.

- Mantenha sempre uma distância mínima $\text{\textcircled{A}}$ de 22 cm se a cama for utilizada com extremidades da cama e guardas laterais com 40 cm de altura
- Mantenha sempre uma distância mínima $\text{\textcircled{A}}$ de 60 cm se a cama for utilizada com extremidades da cama e guardas laterais com 80 cm de altura
- Siga a altura máxima do colchão em combinação com a guarda lateral, conforme indicado na tabela do colchão, no capítulo 8 *Dados técnicos*, página 21.

2.3 Informação de segurança sobre a interferência eletromagnética

**ADVERTÊNCIA!****Risco de avaria devido a interferência eletromagnética**

Podem ocorrer interferências eletromagnéticas entre este produto e outros equipamentos elétricos que podem afetar as funções de regulação elétrica deste produto. Para evitar, reduzir ou eliminar as interferências eletromagnéticas:

- Utilize apenas cabos, acessórios e peças sobressalentes originais para não aumentar as emissões eletromagnéticas nem reduzir a imunidade eletromagnética deste produto.
- Não utilize equipamentos de comunicações de radiofrequência (RF) portáteis a uma distância inferior a 30 cm de qualquer parte deste produto (incluindo cabos).
- Não utilize este produto perto de equipamento cirúrgico ativo de alta frequência, nem de uma sala de imagiologia por ressonância magnética com blindagem de RF, onde a intensidade das perturbações eletromagnéticas é alta.
- Se ocorrerem perturbações, aumente a distância entre este produto e o outro equipamento ou desligue o equipamento.
- Consulte as informações detalhadas e siga a orientação da secção 9 *Compatibilidade eletromagnética (EMC)*, página 24.

**ADVERTÊNCIA!****Risco de avaria devido a interferência eletromagnética**

Não utilize este cama ao lado de ou empilhada com outro equipamento elétrico, além do especificado de seguida, pois pode resultar em mau funcionamento. Se tiver de o fazer, a cama e o outro equipamento têm de ser observados de perto para verificar se estão a funcionar normalmente. Esta cama pode ser utilizada em conjunto com acessórios aprovados pela Invacare e com equipamento elétrico para medicina ligado ao coração (intracardiaco) ou aos vasos sanguíneos (intravasculares), desde que se respeitem os seguintes pontos:





- O equipamento elétrico para medicina não deve ser fixado aos acessórios metálicos da cama, tais como guardas laterais, pendural, suporte de soro, extremidades da cama, etc.
- O cabo de alimentação do equipamento elétrico para medicina deve ser afastado dos acessórios ou de outras peças móveis da cama.

2.4 Etiquetas e símbolos no produto

2.4.1 Placa de características

A etiqueta com identificação encontra-se fixada ao chassis da cama e contém as principais informações relativas ao produto, incluindo dados técnicos.

 Invacare Portugal, Lda Rua Estrada Velha 949 4465-784 Leça do Balio Portugal		
REF	XXXXXXXX XXXXX XX	XXX XXX XX XX XX X XXX XXX XX XX XX X XXX XXX XX XX XX X XXX XXX XX XX XX X
SN	XXXXXXXXXXXXXX	
UDI		
		 = xxx kg  = xxx kg
Product name		
	Número de série	
	Número de referência	
	Identificador Único do Dispositivo	
	Fabricante	
	Data de fabrico	
	Dispositivo médico	
	Máx. peso do utilizador	
	Máx. carga funcional de segurança	

	Equipamento de CLASSE II
	Peça aplicada de tipo B
	Não elimine este produto com o lixo doméstico comum
	Conformidade Europeia
	Avaliação da conformidade no Reino Unido



Abreviaturas dos dados técnicos:





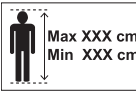

- lin = Corrente de entrada
- Uin = Tensão de entrada
- Int. = Intermitência
- AC = Corrente alterna
- Max = máximo
- min = minutos

Para obter mais informações sobre dados técnicos, consulte 8 Dados técnicos, página 21 .

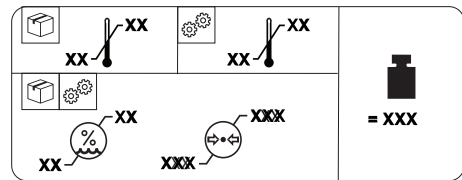
2.4.2 Outras etiquetas



Leia o manual de utilização antes de utilizar este produto e siga todas as instruções de segurança e utilização.

	Definição da altura mín. e máx. do utilizador (dependendo do tamanho da cama).
	Consulte 3.1 Utilização prevista, página
	Consulte a documentação do utilizador para obter as medidas corretas do colchão.
	Consulte 8 Dados técnicos, página 21.

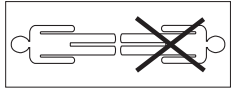
	Peso total do produto com a carga útil máxima aplicada
	Limite de temperatura
	Limite de humidade
	Limite de pressão atmosférica
	Condições de transporte e armazenamento
	Condições de funcionamento

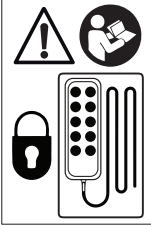
Indica a posição correta do corpo na cama.

Consulte a documentação do utilizador para obter instruções sobre o armazenamento correto do comando, de modo a mantê-lo fora do alcance das crianças.
Consulte 4.4 Comando, página 11.

Risco de apresamento ou esmagamento
Mantenha as mãos e outras partes do corpo afastadas das partes móveis.

Indica peças removíveis com uma massa superior a 20 kg.
Consulte 8 Dados técnicos, página 21

3 Descrição geral do produto

3.1 Utilização prevista

Trata-se de uma cama médica para crianças, de funcionamento elétrico, regulável em altura e que apresenta uma superfície de apoio perfilada destinada a ser utilizada em combinação com um colchão. As camas médicas para crianças são concebidas para apoiar a criança e utilizadas para atenuar, aliviar e recuperar de determinadas condições médicas. A cama médica para crianças também apoia e facilita os ambientes de trabalho dos prestadores de cuidados e das famílias.

A cama médica para crianças é destinada a ser utilizada em:

- *Ambiente de aplicação 3:* cuidados de longo prazo numa área clínica em que se requeira supervisão médica e se faculte monitorização, caso seja necessária. Pode ser fornecido equipamento elétrico médico utilizado em procedimentos clínicos para ajudar a manter ou a melhorar o estado de saúde do paciente.
- *Ambiente de aplicação 4:* cuidados prestados no domicílio, em que o equipamento elétrico médico é utilizado para aliviar ou compensar uma lesão, incapacidade ou doença.

Utilizadores a que se destinam

Crianças com deficiências, com mobilidade reduzida e que necessitam de cuidados na cama.

Indicações

A cama médica é destinada a crianças dos 3 aos 12 anos de idade e um tamanho corporal de

- NordBed Kid Pequena: 75 - 125 cm
- NordBed Kid Média: 125 - 135 cm
- NordBed Kid Grande: 135 - 154 cm
- A cama destina-se apenas a utilização em espaços interiores.
- O peso máximo do utilizador é de 70 kg e a carga de trabalho segura é de 100 kg.

Contraindicações

A cama não se destina ao transporte de utilizadores. (Pode ser deslocada num quarto com um utilizador na mesma. As rodas são bloqueáveis.)

A cama não é destinada a crianças com deficiências psicossociais.

Operador previsto

O operador deste produto deve ser um profissional de cuidados de saúde ou um indivíduo que recebeu a formação adequada.

3.2 Peças principais da cama

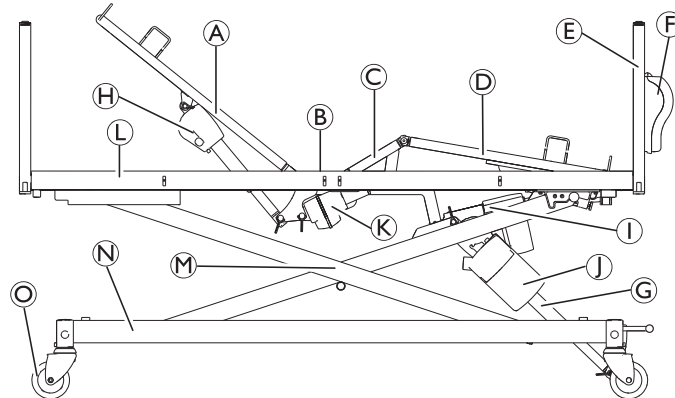

Peças da cama standard:

- Ⓐ Secção do encosto
- Ⓑ Secção do assento
- Ⓒ Secção das coxas
- Ⓓ Secção das pernas
- Ⓔ Extremidade da cama
- Ⓕ Caixa do comando
- Ⓖ Atuador do ajuste da altura
- Ⓗ Atuador da secção do encosto
- Ⓘ Atuador da secção das pernas
- Ⓝ Unidade de controlo
- Ⓚ Atuador da secção das coxas
- Ⓛ Plataforma do estrado
- Ⓜ Mecanismo de elevação
- Ⓝ Armação da base
- Ⓞ Rodízio

Comando (não ilustrado)

Guardas laterais (não ilustrado)

3.3 Acessórios



Devido a diferenças regionais, consulte o catálogo ou o site local da Invacare para obter detalhes sobre os acessórios disponíveis ou contacte o seu fornecedor Invacare.

Guardas laterais

As guardas laterais destinam-se a ser operadas por uma pessoa de pé junto à cama e a reduzir o risco de o utilizador cair acidentalmente da cama, quando esta está bloqueada na sua posição mais alta ou fechada.

- Guarda lateral fixa – Guarda lateral de madeira de comprimento total (40 cm ou 80 cm de altura)
- Guarda lateral baixável – Guarda lateral de madeira de comprimento total (40 cm de altura)
- Guarda lateral com portas dobráveis – Guarda lateral de madeira de comprimento total (40 cm ou 80 cm de altura)

Para obter mais detalhes sobre as guardas laterais, consulte o capítulo 8 *Dados técnicos*, página 21.

Extremidades da cama

As extremidades da cama destinam-se a fornecer uma barreira estética e física à cabeceira da cabeça e à extremidade dos pés da cama.

- Extremidades da cama standard — com 40 cm ou 80 cm de altura

Para obter mais informações sobre as extremidades da cama, consulte o capítulo 8 *Dados técnicos*, página 21.

Outros

- Estofos – para guardas laterais e extremidades da cama

3.4 Material incluído na entrega

- Cama completa com rodízios, unidade de controlo e atuadores.

As extremidades da cama, as guardas laterais e outras peças ou acessórios podem ser fornecidos separadamente.

4 Utilização

4.1 Informações gerais de segurança



ADVERTÊNCIA!

Risco de lesões pessoais ou danos materiais.

- A cama deve ser colocada de forma a que o ajuste da altura não seja obstruído por, por exemplo, elevadores ou mobília.
- Certifique-se de que nenhuma parte do corpo fica entalada entre as peças fixas (tais como, as guardas laterais, extremidades da cama, etc.) e peças móveis.

4.2 Configuração



ADVERTÊNCIA!

Risco de lesão ou danos

As peças danificadas podem comprometer a segurança do produto.

- Verifique todas as peças antes da utilização para conferir se ocorreram danos no transporte.
- Em caso de danos, não utilize o produto e contacte o seu fornecedor Invacare para receber instruções.



ADVERTÊNCIA!

Risco de lesão ou danos

- A montagem da cama e a instalação dos acessórios só podem ser realizadas por um técnico qualificado ou por uma pessoa que tenha recebido formação adequada.
- A montagem da cama é descrita no manual de assistência e a instalação de acessórios é descrita no manual de assistência ou na documentação fornecida com o acessório.

Antes de utilizar



AVISO!

- De modo a evitar a condensação, a cama não deve ser utilizada até atingir a temperatura de funcionamento. Consulte 8 *Dados técnicos*, página 21.

1. Movimente a cama até chegar à sua posição correta.
2. Ligue a cama à tomada.

4.3 Rodas e travões



PRECAUÇÃO!

Risco de apesamento/esmagamento

Todos os travões são activados pelo pé.

- Não solte o travão com os dedos.



PRECAUÇÃO!

Risco de lesão

Se os travões não estiverem bloqueados, o utilizador pode cair quando estiver a entrar ou sair da cama.

- Bloqueie sempre os travões antes de o utilizador entrar ou sair da cama, ou durante a prestação de cuidados ao utilizador.



As rodas podem fazer marcas em diferentes tipos de superfície de piso absorvente, tal como pisos não tratados ou tratados deficientemente. Para evitar marcas, a *Invacare*® recomenda a colocação de uma proteção adequada entre as rodas e o piso.

4.3.1 Travões individuais

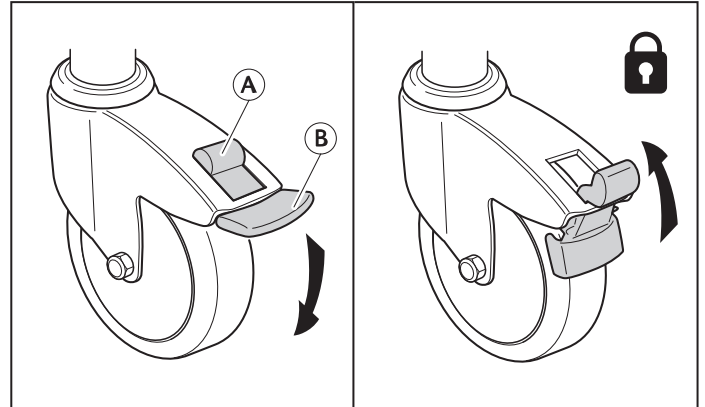

Para bloquear o travão - Pise no pedal exterior (B)

Para desbloquear o travão - Empurre o botão de desengate (A) para cima

4.3.2 Sistema de travagem central



AVISO!

Tendo o suporte do colchão na sua posição mais baixa, o acesso aos pedais de travagem é limitado.

- Se necessário, bloqueie os travões antes de colocar o suporte do colchão na sua posição mais baixa.

Todas as rodas são bloqueadas ao bloquear um dos pedais.

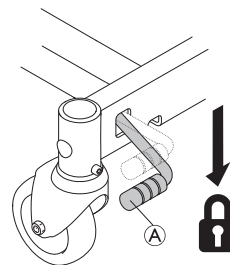

1. Bloqueie os travões: Pressione o pedal (A) para baixo.

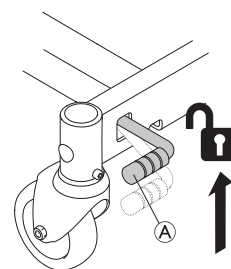

2. Desbloquear os travões: Puxe o pedal (A) para cima.

4.4 Comando



ADVERTÊNCIA!

Risco de lesões ou danos

Se o comando for utilizado por crianças, isto pode provocar lesões ou danos.

- O comando não deve ser utilizado por crianças.
- Mantenha o comando fora do alcance das crianças.
- Guarde sempre o comando na caixa do comando fechada quando não estiver a ser utilizado.

Caixa do comando

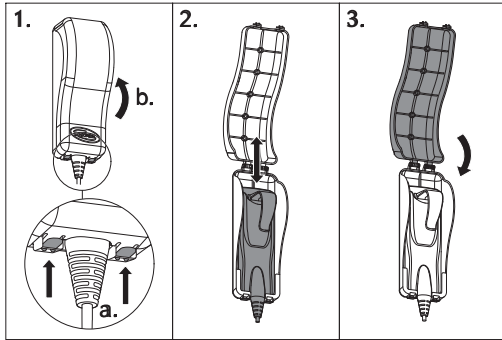
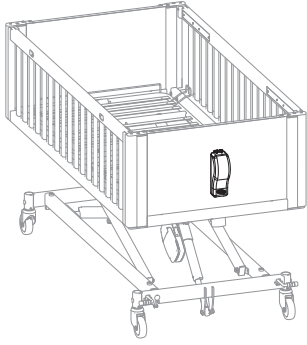

A caixa de armazenamento do comando é colocada na extremidade do pé da cama.

- Para abrir a caixa:
 - Pressione e levante os dois trincos na parte inferior da caixa.
 - Abra a tampa.
- Coloque ou retire o comando da caixa.
- Feche a tampa e certifique-se de que os dois trincos engatam com um clique.

Utilizar o comando

O comando está equipado com um, dois, quatro ou cinco botões para controlar as funções de ajuste elétrico da cama. Os botões do comando podem ser bloqueados individualmente.

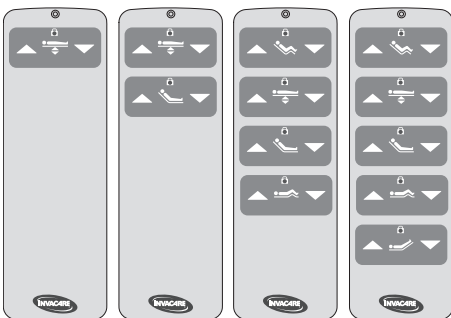

- Localize a função desejada.
- Mantenha premido o botão para cima (▲) à esquerda ou o botão para baixo (▼) à direita:

Posição de assentamento



- Para cima (▲): Levantar para uma posição de assentamento.
- Para baixo (▼): Baixar para uma posição horizontal.

Ajuste da altura



- Para cima (▲): Levantar a cama.
- Para baixo (▼): Baixar a cama.

Secção do encosto



- Para cima (▲): Levantar a secção do encosto.
- Para baixo (▼): Baixar a secção do encosto.

Secção das coxas



- Para cima (▲): Levantar a secção das coxas.
- Para baixo (▼): Baixar a secção das coxas.

Secção da perna



- Para cima (▲): Levantar a secção das pernas.
- Para baixo (▼): Baixar a secção das pernas.

Função de bloqueio

A função de bloqueio impede a utilização de determinados botões de função. Independentemente do número de botões no comando, todos os botões podem ser bloqueados individualmente.

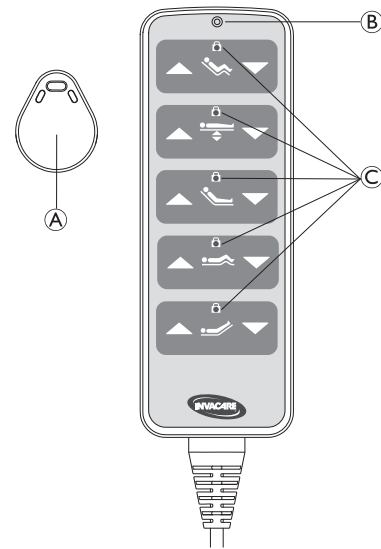

Para bloquear uma função:

- Coloque a chave magnética (A) sobre a marcação (B) em cima do comando.
- Localize a função desejada e pressione o botão correspondente para cima (▲) ou para baixo (▼). O LED correspondente liga-se para indicar que a função está bloqueada.

Para desbloquear uma função:

- Coloque a chave magnética (A) sobre a marcação (B) em cima do comando.
- Localize a função desejada e pressione o botão correspondente para cima (▲) ou para baixo (▼). O LED correspondente desliga-se para indicar que a função está desbloqueada.

4.5 Funcionamento das guardas laterais



ADVERTÊNCIA!

Risco de prisão ou sufoco

Existe o risco de apresamento ou asfixia entre o estrado, as guardas laterais e as extremidades da cama.

- Assegure-se do correcto posicionamento e fixação das guardas laterais da cama.

**ADVERTÊNCIA!****Risco de queda**

- Nunca deixe o utilizador sem vigilância na cama com uma guarda lateral para baixo ou aberta.
- Certifique-se de que as guardas laterais estão na posição mais elevada ou fechadas e devidamente bloqueadas quando deixar o utilizador sem vigilância.

**PRECAUÇÃO!****Risco de lesões**

Existe um risco de apresamento ou esmagamento ao manusear a guarda lateral.

- Preste atenção aos seus membros e às zonas do corpo do paciente.

4.5.1 Utilizar a guarda lateral baixável**PRECAUÇÃO!****Risco de lesões ou danos**

Se a guarda lateral não for bloqueada ou manuseada corretamente, pode ser danificada ou causar lesões.

- Puxe/empurre a barra superior da guarda lateral para assegurar que o sistema de bloqueio está corretamente engatado.
- Nunca force nem deixe cair a guarda lateral ao manuseá-la.
- Preste atenção aos seus pés ao baixar a guarda lateral com a cama numa posição baixa ou ao baixar a cama com a guarda lateral para baixo.

Baixar a guarda lateral

1. Puxe ligeiramente para cima e segure na barra superior com ambas as mãos.
2. Pressione e segure os dois trincos um contra o outro.

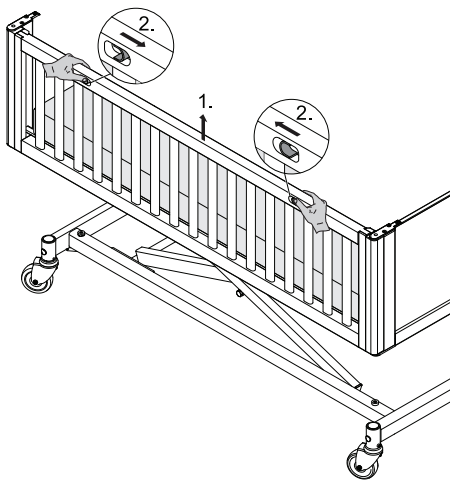

3. Baixe ligeiramente a guarda lateral e solte os dois trincos.



Mantenha as mãos fora dos trincos para garantir que a guarda lateral é corretamente utilizada.

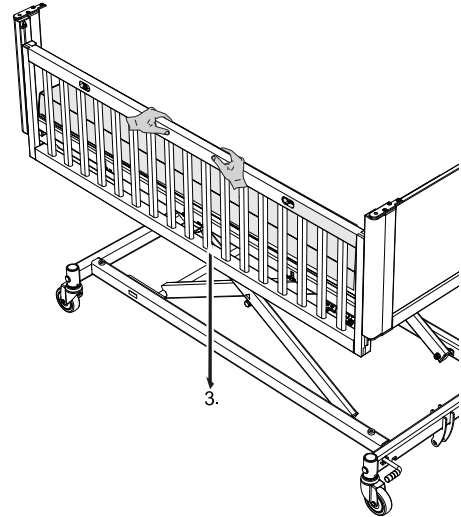

4. Continue a baixar a guarda lateral até ao batente final.

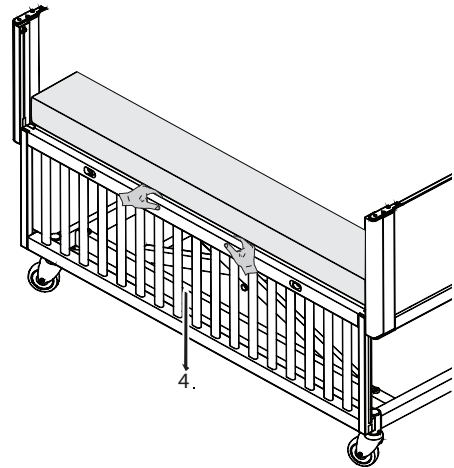
**AVISO!**

- Certifique-se de que os dois trincos estão na posição correta. Se os trincos não estiverem na posição correta por qualquer motivo, levante a guarda lateral até ambos os trincos ficarem na posição correta.

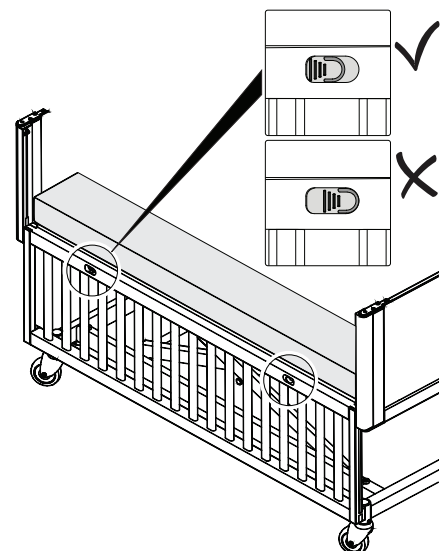

- !** **AVISO!**
 Apenas aplicável à versão com o batente de êmbolo visível.
 — O batente de êmbolo não deve entrar em contacto com a plataforma do estrado. Os batentes de êmbolo são um mecanismo de segurança adicional para evitar que as guardas laterais sejam retiradas involuntariamente.

Versão com batente de êmbolo visível

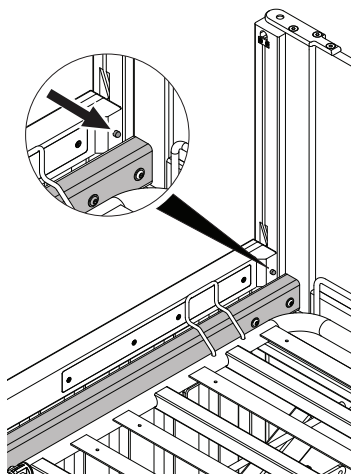

Versão com batente de êmbolo oculto

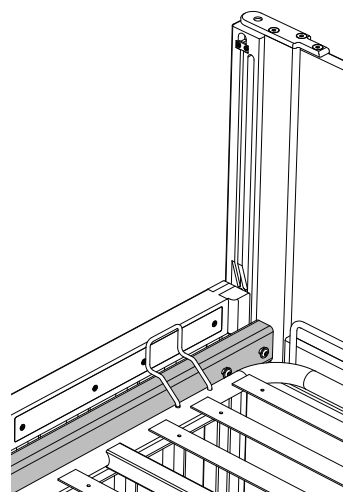

Levantar a guarda lateral

1. Puxe a barra superior para cima com as duas mãos.
2. Certifique-se de que os pinos de bloqueio em ambas as extremidades engatam com um clique na posição superior e que a guarda lateral está bloqueada corretamente.

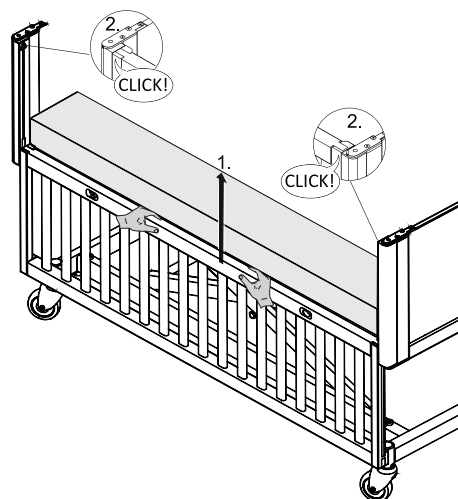

- !** **AVISO!**
 — Não utilize os trincos quando a guarda lateral estiver na posição mais baixa possível.

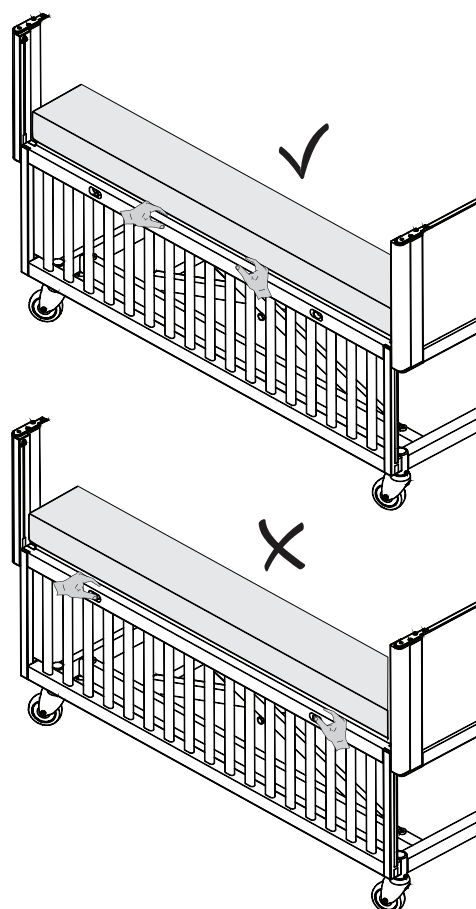

4.5.2 Utilizar a guarda lateral com portas dobráveis



- ADVERTÊNCIA!**
Risco de basculação
 A cama pode inclinar-se quando as portas das guardas laterais estão abertas.
 — Não coloque peso sobre as portas abertas.
 — Nunca desdobre as portas quando estão abertas.

**ADVERTÊNCIA!****Risco de lesões**

O trinco inferior representa um risco de lesão quando a porta está aberta
 — Feche sempre as portas completamente quando a cama não estiver a ser utilizada (nenhuma pessoa na cama).

Abrir as portas

1.

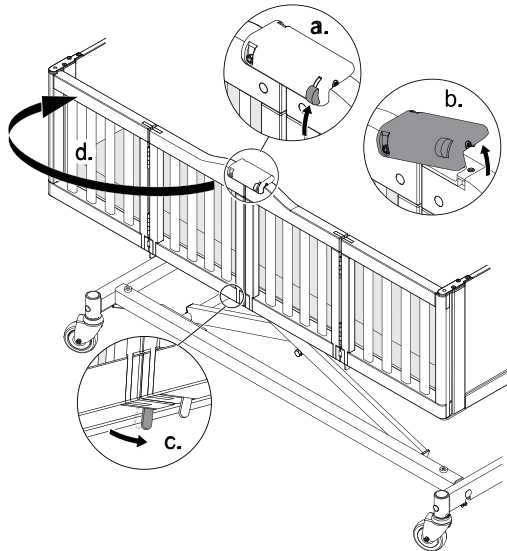

Pressione o manípulo para cima e levante o trinco. Enquanto segura o trinco na posição levantada, pressione a alavanca correspondente na parte inferior e dobre a porta.

2.

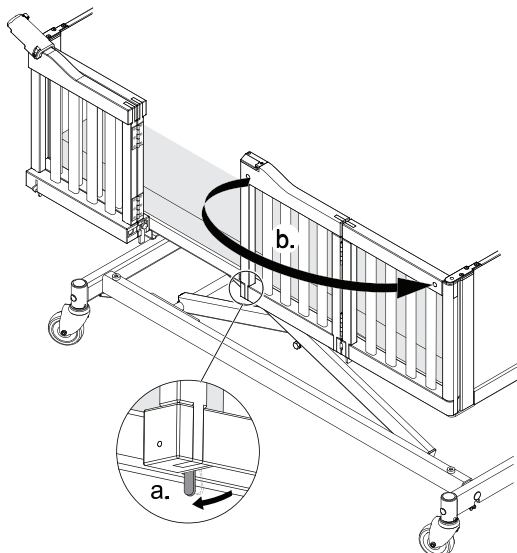

Na outra porta, pressione a alavanca na parte inferior e dobre a porta.

3.

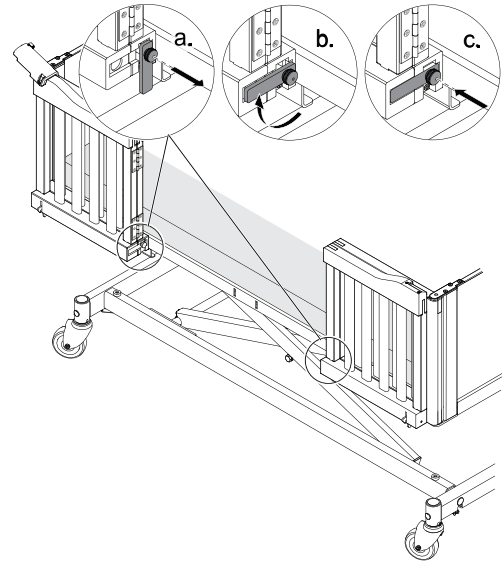

Puxe o pino para fora, rode no sentido dos ponteiros do relógio em 90 graus e solte-o para posicionar a lingueta na ranhura horizontal.

4.

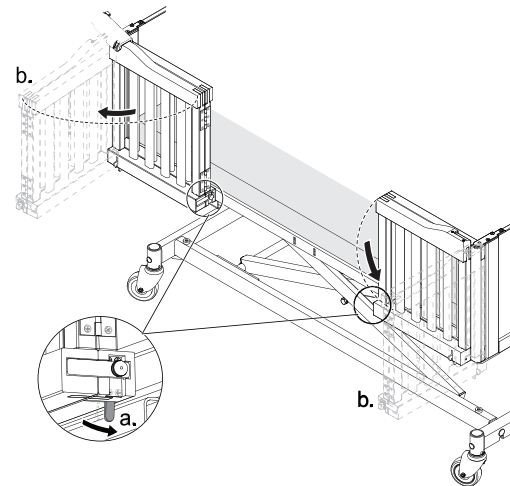

Pressione as alavancas na parte inferior da guarda lateral e abra as portas dobradas.

Fechar as portas

1.

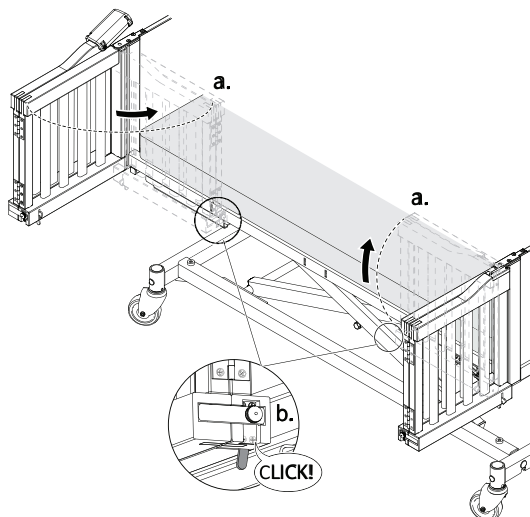

Feche as portas dobradas e certifique-se de que os mecanismos de bloqueio na parte inferior engatam com um clique.

2.

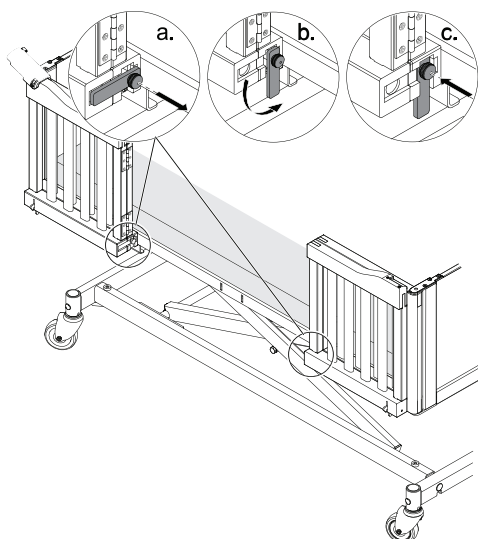

Puxe o pino para fora, rode no sentido contrário ao dos ponteiros do relógio em 90 graus e solte-o para posicionar a lingueta na ranhura vertical.

3.

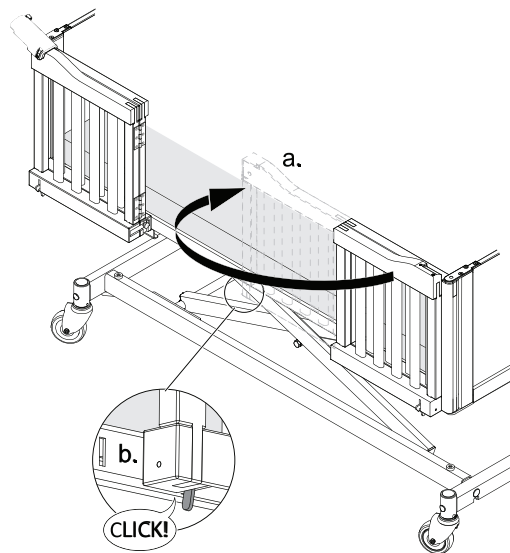

Desdobre a porta sem o trinco na barra superior e certifique-se de que o mecanismo de bloqueio na parte inferior engata com um clique.

4.

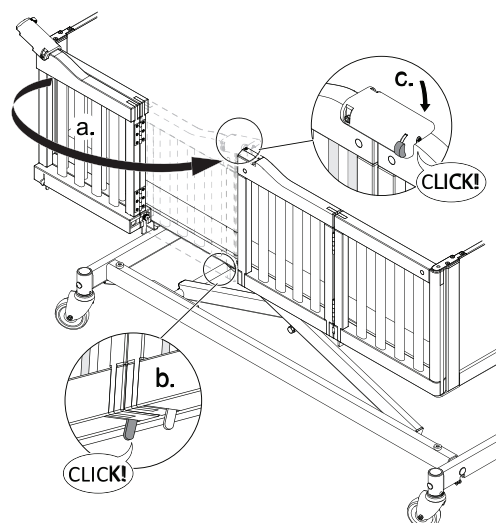

Desdobre a porta com o trinco na barra superior e certifique-se de que o mecanismo de bloqueio na parte inferior e na barra superior engata com um clique.

4.6 Posicionamento manual da secção da perna

Para cima – Partindo da posição horizontal

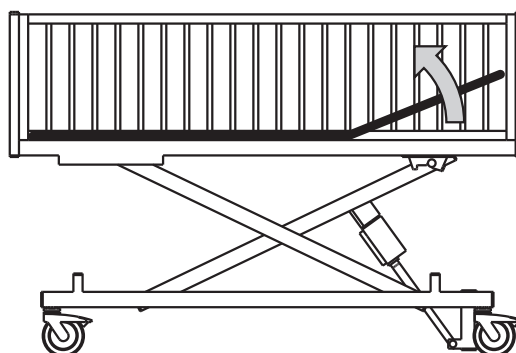

1. Levante a secção da perna até à altura desejada.
2. Baixe a mesma até ficar numa posição fixa.

Para baixo – Partindo da posição superior

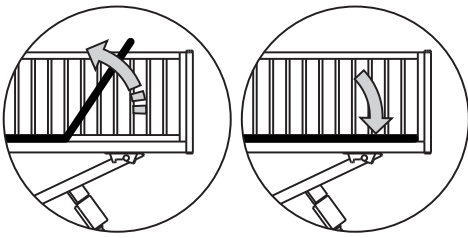

1. Levante a secção da perna até à posição mais alta e desengate-a com um pequeno empurrão.
2. Desloque a secção da perna totalmente para baixo.

4.7 Posições de emergência

Em caso de emergência médica, pode ser necessário colocar todas ou certas secções do estrado numa posição plana – por exemplo, a secção do encosto plana para ressuscitação cardiopulmonar (RCP).

Para colocar uma secção do estrado numa posição plana,

- utilize a função correspondente do comando
OU
- em caso de falha de energia ou necessidade urgente de ação, utilize a função de emergência manual e baixe a secção do estrado.

Consulte a secção 4.7.1 *Desengate de emergência de uma secção do estrado*, página 17.

4.7.1 Desengate de emergência de uma secção do estrado

Em caso de falha de alimentação ou do motor, poderá ser necessário fazer um desengate de emergência da secção das costas, coxas ou pernas. Um desengate de emergência do ajuste da altura NÃO é possível.



PRECAUÇÃO! **Risco de lesão**

- São necessárias pelo menos duas pessoas para um desengate de emergência de uma secção do estrado.
- Ao desengatar uma secção do estrado, esta pode baixar rapidamente. Não coloque a mão por debaixo do estrado quando o baixar.



AVISO!

- Antes de um desengate de emergência do estrado, retire a ficha da tomada.

1. Ambas as pessoas seguram na secção do colchão.
2. Uma delas localiza o motor em questão e retira o pino de segurança.

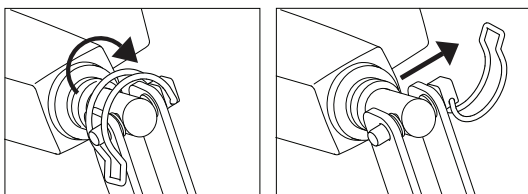

3. Ambas baixam vagarosamente a secção do colchão até estar completamente em baixo.

4.8 Transporte e armazenamento

A cama pode ser transportada ou armazenada montada ou desmontada.

Consulte o manual de assistência para obter instruções detalhadas sobre como desmontar a cama.

Para transportar ou armazenar a cama montada:

1. Desligue o cabo de alimentação da tomada.
2. Utilize o gancho junto da ficha de alimentação para fixar o cabo de alimentação à cama (por exemplo, nas extremidades da cama ou no chassis), de modo a mantê-lo afastado do chão e a evitar danos durante o transporte ou armazenamento.

5 Manutenção

5.1 Informações gerais sobre manutenção



PRECAUÇÃO!
Risco de lesão ou danos

- Não realize qualquer procedimento de manutenção ou assistência enquanto o produto estiver a ser utilizado.

Siga os procedimentos de manutenção descritos neste manual para manter o seu produto em funcionamento contínuo.

Os procedimentos de manutenção e inspeção adicionais, que se destinam a ser realizados por um técnico qualificado, são descritos no manual de assistência deste produto. Os manuais de assistência podem ser solicitados à Invacare.

5.1.1 Intervalo para manutenção

Recomendamos vivamente que realize uma manutenção completa pelo menos a cada dois anos e uma verificação anual dos atuadores.

Contacte o seu fornecedor da Invacare ou o departamento de assistência interno para obter assistência.

5.2 Inspeções diárias



ADVERTÊNCIA!
Risco de lesão ou danos

- Peças danificadas ou desgastadas podem comprometer a segurança do produto.
- O produto deve ser verificado sempre que for utilizado.
 - Não utilize o produto se encontrar danos ou se tiver dúvidas sobre a segurança de qualquer das suas peças. Contacte o fornecedor Invacare imediatamente e certifique-se de que o produto não é utilizado até as reparações estarem terminadas.

Lista de verificação da inspeção diária

- Inspeccione visualmente a cama. Verifique todas as peças quanto a sinais de desgaste ou danos externos.
- Verifique todas as ferragens, pontos de fixação, peças sob tensão e quaisquer pontos de rotação para identificar sinais de desgaste, fissuras, desfiamento, deformação ou deterioração.
- Verifique o comando e todos os atuadores para garantir um bom funcionamento.

5.3 Limpeza e desinfecção

5.3.1 Informações gerais de segurança



PRECAUÇÃO!
Risco de contaminação

- Tome precauções pessoais e utilize equipamento de proteção apropriado.



PRECAUÇÃO!

Risco de choque elétrico e danos no produto

- Desligue o dispositivo e desligue o cabo da tomada elétrica, se aplicável.
- Quando limpar componentes eletrônicos, tenha em conta a respetiva classe de proteção quanto à entrada de água.
- Certifique-se de que evita quaisquer salpicos de água na ficha ou tomada de parede.
- Não toque na tomada com as mãos molhadas.



AVISO!

Métodos ou fluidos errados podem prejudicar ou danificar o produto.

- Todos os agentes de limpeza e desinfetantes utilizados devem ser eficazes, compatíveis entre si e passíveis de proteger os materiais aos quais são aplicados para limpeza.
- Nunca utilize líquidos corrosivos (alcalinos, ácidos, etc.) ou agentes de limpeza abrasivos. Recomendamos um agente de limpeza doméstico normal, como detergente da loiça, se não houver especificações em contrário nas instruções de limpeza.
- Nunca utilize um solvente (diluyente celulósico, acetona, etc.) que altere a estrutura do plástico ou dissolva as etiquetas afixadas.
- Certifique-se sempre de que o produto está completamente seco antes de o pôr novamente em funcionamento.



Para a limpeza e desinfecção em ambientes de cuidados clínicos ou de longa duração, siga os procedimentos internos.

5.3.2 Intervalos de limpeza



AVISO!

A limpeza e a desinfecção regulares melhoram o funcionamento correto, aumentam a vida útil e evitam a contaminação.

Limpe e desinfete o produto:

- regularmente enquanto está em utilização,
- antes e depois de qualquer operação de assistência,
- depois de ter estado em contacto com quaisquer fluidos corporais
- e antes da sua utilização por um novo utilizador.

5.3.3 Limpar à mão

Todos os componentes (excluindo os têxteis removíveis)

- Agente de limpeza: recomendamos a utilização de um detergente suave com pH neutro ou próximo do neutro (5-9).



Podem ser utilizados produtos de consumo disponíveis comercialmente, como detergente para lavagem manual de loiça ou produtos de limpeza multiusos. Leia as instruções na etiqueta do agente de limpeza e utilize-o na concentração indicada.

- Máx. temperatura da água: 40 °C

1. Limpe bem as superfícies com um pano macio e ligeiramente humedecido com solução de detergente até remover toda a sujidade visível.
2. Remova todos os resíduos de detergente com um pano húmido e limpo.
3. Seque com um pano macio e limpo.

Têxteis removíveis (incluindo estofos e colchões)

- Consulte a etiqueta afixada em cada produto.

5.3.4 Instruções de desinfeção

Em cuidados domiciliários

- Desinfetante: recomendamos a utilização de um desinfetante à base de álcool (com álcool a 70%-90%).

 Leia as instruções na etiqueta do desinfetante. Fornece informações sobre o espectro de atividade (bactérias, fungos e/ou vírus), a compatibilidade com materiais e o tempo de exposição correto.

1. Certifique-se de que as superfícies são limpas antes da desinfeção.
2. Humedeça um pano macio e utilize-o para desinfetar todas as superfícies acessíveis, mantendo-as humedecidas durante o tempo de exposição indicado na etiqueta do desinfetante.
3. Deixe o produto secar ao ar.

Em cuidados numa instituição

Siga os procedimentos de desinfeção internos e utilize apenas os desinfetantes e métodos especificados.

6. Após a utilização

6.1 Eliminação



ADVERTÊNCIA!

Perigo ambiental

O dispositivo contém baterias.

Este produto pode conter substâncias que podem ser prejudiciais para o ambiente, se for eliminado em locais (aterros) que não estejam em conformidade com a legislação.

- NÃO elimine as baterias juntamente com o lixo doméstico comum.
- NÃO atire baterias para o fogo.
- As baterias TÊM DE ser entregadas a uma instalação de eliminação adequada. A devolução das baterias é exigida por lei e gratuita.
- Elimine apenas baterias descarregadas.
- Tape os terminais das baterias de lítio antes da eliminação.
- Para obter informações sobre o tipo de bateria, consulte a etiqueta da bateria ou o capítulo 8 *Dados técnicos, página 21*.

Seja amigo do ambiente e recicle este produto no fim da respetiva vida útil através das instalações de reciclagem existentes.

Desmonte o produto e os seus componentes, para que os diferentes materiais possam ser separados e reciclados individualmente.

A eliminação e a reciclagem de produtos utilizados e da embalagem devem cumprir as leis e os regulamentos relativos à gestão de resíduos de cada país. Para obter informações, contacte a sua empresa de gestão de resíduos local.

6.2 Recondicionamento

Este produto é adequado para reutilização. Para o recondicionamento do produto para um novo utilizador, execute as seguintes ações:

- Limpeza e desinfeção
- Inspeção de acordo com o plano de assistência

Para obter informações detalhadas sobre inspeção, limpeza e desinfeção, consulte o manual de utilização e o manual de assistência deste produto.

7 Resolução de problemas

7.1 Resolução de problemas

Sintoma	Causa possível	Solução
A secção da cama não se move	Foi atingido o fim do curso	Acione o botão oposto
Cama integral: nenhuma função elétrica funciona	A cama não está ligada à corrente	Ligue o cabo de alimentação
	Comando não ligado	Certifique-se de que o comando está corretamente ligado à unidade de controlo.
	Comando defeituoso	Contacte o fornecedor/técnico para substituir o comando
	Unidade de controlo defeituosa	Contacte o fornecedor/técnico para substituir a unidade de controlo
	Cabos emaranhados ou comprimidos	Contacte o fornecedor/técnico para substituir os cabos
A guarda lateral não abre ou não fecha	Mecanismo de bloqueio defeituoso	Contacte o fornecedor / técnico para reparar a guarda lateral

8 Dados técnicos

8.1 Materiais

Plataforma do colchão	Aço (lacado)
Estrado e guardas laterais	Aço (lacado)
Extremidades da cama	Aglomerado e aço (lacado)
Guardas laterais	Madeira
Compartimento dos atuadores, controlo manual, caixa de controlo, rodas e outras peças de plástico	Materiais em conformidade com a marcação (PA, PP, PE, POM, ABS)
Parafusos e porcas	Aço (galvanizado)

8.2 Dimensões da cama

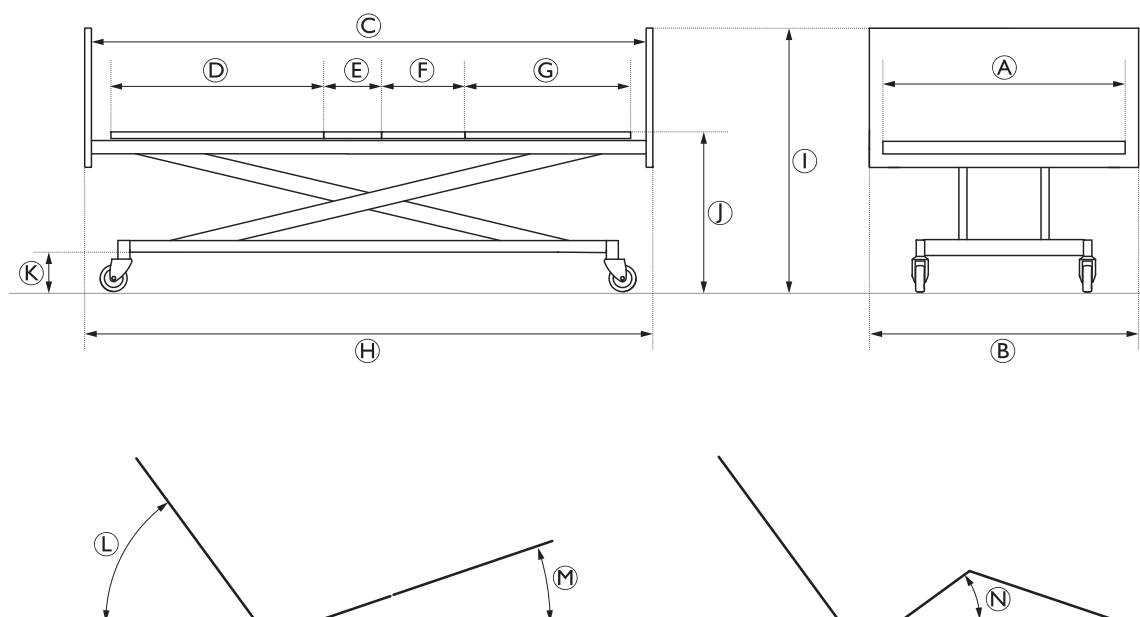



Dimensão [cm]	NordBed Kid Pequena	NordBed Kid Média	NordBed Kid Grande
Largura do estrado A	80		
Largura total B	90		
Comprimento interno C	140	160	179
Comprimento da secção do encosto D	62	67	78
Comprimento da secção do assento E	7	13	15
Comprimento da secção das coxas F	16	18	23
Comprimento da secção das pernas G	48	55	57
Comprimento total H	146	166	185
Altura total I com extremidades da cama baixas	71 - 121		
Altura total I com extremidades da cama altas	111 - 161		
Altura do estrado até ao chão I	30 - 80		
Altura da base até ao chão K	15		

Ângulos [°]	NordBed Kid Pequena	NordBed Kid Média	NordBed Kid Grande
L	0 - 70		
M	0 - 12		
N	0 - 24	0 - 30	

 Todas as dimensões são indicadas sem tolerâncias e os ângulos são indicados com tolerâncias de $\pm 3^\circ$.

8.3 Cargas máximas

		NordBed Kid Pequena	NordBed Kid Média	NordBed Kid Grande
	Máx. carga funcional de segurança (incluindo acessórios)	100 kg	115 kg	115 kg
	Máx. peso do utilizador (desde que o peso do colchão e dos acessórios não exceda 30 kg para a cama pequena e 45 kg para a cama média e grande)	70 kg	70 kg	70 kg

8.4 Pesos

Peso [kg]	NordBed Kid Pequena	NordBed Kid Média	NordBed Kid Grande
Cama completa (exc. extremidades da cama, guardas laterais e acessórios)	86	95	97
Estrado (inc. 3 atuadores)	33	40	42
Mecanismo de elevação (inc. atuador e unidade de controlo)	22	23	23
Base com travão central	31	32	32
Base com travões de rodízios	30	30	30
Extremidade da cama – 40 cm de altura	—	7	
Extremidade da cama – 80 cm de altura	12		
Guarda lateral fixa – 40 cm de altura	—	8	9
Guarda lateral fixa – 80 cm de altura	10	11	12
Guarda lateral baixável – 40 cm de altura	—	8	9
Guarda lateral com portas dobráveis - 40 cm de altura	—	9	10
Guarda lateral com portas dobráveis - 80 cm de altura	13	14	15

8.5 Dimensões das guardas laterais

Guarda lateral	Altura [cm]	Comprimento [cm]			Informações
		NordBed Kid Pequena	NordBed Kid Média	NordBed Kid Grande	
Fixa	40	146	166	185	<ul style="list-style-type: none"> Tipo: comprimento total, fixo Material: madeira Montagem: nas extremidades da cama
	80				
Baixável	40	—	166	185	
Portas dobráveis	40	146	166	185	
	80				

8.6 Dimensão permitida do colchão

Dimensões do colchão [cm]	NordBed Kid Pequena	NordBed Kid Média	NordBed Kid Grande
Comprimento	136	156	175
Altura – para cama com extremidades da cama e guardas laterais com 40 cm de altura	—	10 - 18	
Altura – para cama com extremidades da cama e guardas laterais com 80 cm de altura	10 - 20		
Largura – para cama sem estofos	79		
Largura – para cama com estofos	77		

8.7 Condições ambientais

	Armazenamento e transporte	Funcionamento
Temperatura	-10 °C a +50 °C	+5 °C a +40 °C
Humidade relativa	20% a 80% - sem condensação	
Pressão atmosférica	700 hPa a 1060 hPa	



Deixe que o produto atinja a temperatura de funcionamento antes da utilização:

- O aquecimento desde a temperatura mínima de armazenamento pode demorar até 24 horas.
- O arrefecimento desde a temperatura máxima de armazenamento pode demorar até 24 horas.

8.8 Sistema elétrico

Tensão de alimentação	Uin 100 - 240 VCA, 50/60 Hz (CA = Corrente alterna)
Corrente de entrada máxima	Iin máx. 2,5 A, 228 - 282 VA
Intermitente (utilização periódica dos motores)	10%, máx. 2 min ligada/18 min desligada
Classe de isolamento	Equipamento de CLASSE II
Peça aplicada de tipo B	Peça aplicada, em conformidade com os requisitos especificados para proteção contra choque elétrico de acordo com a norma IEC60601-1.
Nível sonoro	55 dB (A)
Grau de proteção	A unidade de controlo, a fonte de alimentação externa, os motores e os comandos estão protegidos em conformidade com a classe IPX6. Consulte a etiqueta com identificação e a etiqueta de cada dispositivo elétrico para saber a classe IP correta. A classificação IP mais baixa define a classificação global da cama. IPX6 - O sistema está protegido contra jatos de água fortes provenientes de qualquer direção.



A cama não tem isolador (switch principal). Se for necessário desligar a alimentação da cama, é necessário desligá-la da tomada.

9 Compatibilidade eletromagnética (EMC)

9.1 Informações gerais sobre compatibilidade eletromagnética (EMC)

O equipamento elétrico médico deve ser instalado e utilizado de acordo com as informações de EMC incluídas neste manual.

Este produto foi testado e considerado em conformidade com os limites de EMC especificados pela norma IEC/EN 60601-1-2 para o equipamento de Classe B.

Os equipamentos de comunicações de RF portáteis e móveis podem afetar o funcionamento deste produto.

Outros dispositivos poderão sofrer interferências mesmo com os baixos níveis de emissões eletromagnéticas permitidos pela norma acima mencionada. Para determinar se as emissões deste produto estão a provocar a interferência, ligue e desligue o mesmo. Se a interferência com o funcionamento do outro dispositivo parar, significa que este produto está a causar a interferência. Nestes casos raros, poderá reduzir ou corrigir a interferência tomando uma das seguintes medidas:

- Reposicionar, mudar de sítio ou aumentar o espaço entre os dispositivos.

9.2 Emissões eletromagnéticas

Diretrizes e declaração do fabricante

Este produto destina-se a utilização no ambiente eletromagnético especificado abaixo. O cliente ou o utilizador deste produto deverá assegurar a sua utilização neste ambiente.

Teste de emissões	Conformidade	Ambiente eletromagnético – diretrizes
Emissões de RF CISPR 11	Grupo I	Este produto só utiliza energia de RF para a sua função interna. Logo, as emissões RF são muito baixas e não deverão causar interferências com o equipamento eletrónico circundante.
Emissões de RF CISPR 11	Classe B	Este produto é adequado para utilização em todos os estabelecimentos, incluindo zonas residenciais e aqueles diretamente ligados à rede pública de alimentação de baixa tensão que abastece edifícios para fins habitacionais.
Emissões de harmónicos IEC 61000-3-2	Classe A	
Variações de tensão/emissões de tremulação IEC 61000-3-3	Em conformidade	

9.3 Imunidade eletromagnética

Diretrizes e declaração do fabricante

Este produto destina-se a utilização no ambiente eletromagnético especificado abaixo. O cliente ou o utilizador deste produto deverá assegurar a sua utilização neste ambiente.

Teste de imunidade	Nível de teste/conformidade	Ambiente eletromagnético – diretrizes
Descarga electrostática (ESD) IEC 61000-4-2	± 8 kV contacto ± 2 kV, ± 4 kV, ± 8 kV, 15 kV ar	O pavimento deve ser de madeira, betão ou mosaico cerâmico. Se o pavimento estiver revestido com material sintético, a humidade relativa deverá ser de, pelo menos, 30%.
Surto/transiente electrostático IEC 61000-4-4	± 2 kV para linhas de alimentação; frequência de repetição 100 kHz ± 1 kV para linhas de entrada/saída; frequência de repetição 100 kHz	A qualidade da alimentação deverá corresponder a um ambiente comercial ou hospitalar típico.
Sobretensão IEC 61000-4-5	±1 kV de linha a linha ±2 kV de linha a terra	A qualidade da alimentação deverá corresponder a um ambiente comercial ou hospitalar típico.

Teste de imunidade	Nível de teste/conformidade	Ambiente eletromagnético – diretrizes
Quedas de tensão, interrupções curtas e variações de tensão nas linhas de entrada de alimentação IEC 61000-4-11	< 0% U_T para 0,5 ciclo a incrementos de 45° 0% U_T para 1 ciclo 70% U_T para 25/30 ciclos < 5% U_T para 250/300 ciclos	A qualidade da alimentação deverá corresponder a um ambiente comercial ou hospitalar típico. Se o utilizador deste produto necessitar de um funcionamento contínuo durante as interrupções da alimentação, recomenda-se que o produto seja alimentado a partir de uma fonte de alimentação ininterrupta ou de uma bateria. U_T é a tensão da rede de CA antes da aplicação do nível de teste.
Campo magnético da frequência da alimentação (50/60 Hz) IEC 61000-4-8	30 A/m	Os campos magnéticos da frequência de alimentação deverão estar a níveis característicos próprios de um ambiente comercial ou hospitalar.
RF conduzida IEC 61000-4-6 RF irradiada IEC 61000-4-3	3 V 150 kHz a 80 Mhz 6 V em bandas ISM e por radioamador 10 V/m 80 Mhz a 2,7 GHz Para as especificações do teste de 385 MHz - 5785 MHz para imunidade relativamente a equipamentos de comunicações sem fios de RF, consulte a tabela 9 da norma IEC 60601-1-2	As intensidades de campo dos transmissores fixos, tais como estações de base para telefones de rádio (celulares/sem fios) e rádios móveis terrestres, radioamador, transmissão de rádio AM e FM e emissão de TV não podem ser previstas teoricamente com exatidão. Para avaliar o ambiente eletromagnético derivado dos transmissores de RF fixos, deve ser considerada um levantamento eletromagnético do local. Se a intensidade de campo medida na localização onde este produto é utilizado exceder o nível de conformidade de RF aplicável acima, este produto deverá ser monitorizado para conferir o seu funcionamento normal. Se for observado um desempenho anormal, serão necessárias medidas adicionais, tais como reorientar ou mudar o produto de local. Podem ocorrer interferências nas proximidades de equipamento assinalado com o seguinte símbolo:  Os equipamentos de comunicações de RF portáteis e móveis não devem ser utilizados a uma distância inferior a 30 cm de qualquer parte deste produto (incluindo cabos).



Estas diretrizes podem não se aplicar a todas as situações. A propagação eletromagnética é afetada pela absorção e reflexão em estruturas, objetos e pessoas.

9.3.1 Especificações de testes de CEM

IEC 60601-1-2 — Tabela 9

Frequência de teste (MHz)	Banda ^{a)} (MHz)	Serviço ^{a)}	Modulação ^{b)}	Nível de teste de imunidade (V/m)
385	380 - 390	TETRA 400	Modulação por impulso ^{b)} 18 Hz	27
450	430 - 470	GMRS 460, FRS 460	FM ^{c)} ± 5 kHz desvio 1 kHz sine	28
710 745 788	704 - 787	Banda LTE 13, 17	Modulação por impulso ^{b)} 217 Hz	9
810 870 930	800 - 960	GSM 800/900, TETRA 800, iDEN 820, CDMA 850, LTE Banda 5	Modulação por impulso ^{b)} 18 Hz	28
1720 1845 1970	1700 - 1990	GSM 1800; CDMA 1900; GSM 1900; DECT; LTE Banda 1, 3, 4, 25; UMTS	Modulação por impulso ^{b)} 217 Hz	28
2450	2400 - 2570	Bluetooth, WLAN, 802.11 b/g/n, RFID 2450, LTE Banda 7	Modulação por impulso ^{b)} 217 Hz	28
5240 5500 5785	5100 - 5800	WLAN 802.11 a/n	Modulação por impulso ^{b)} 217 Hz	9

 Se for necessário para atingir o nível de teste de imunidade, a distância entre a antena transmissora e o equipamento elétrico médico ou o sistema pode ser reduzida para 1 m. A distância de teste de 1 m é permitida pela IEC 61000-4-3.

a) Para alguns serviços, apenas estão incluídas as frequências uplink.

b) A transportadora deve ser modulada, utilizando um sinal de onda quadrada modulado por ciclo de trabalho de 50%.

c) Em alternativa à modulação FM, a transportadora pode ser modulada por impulso utilizando um sinal de onda quadrada com um ciclo de trabalho de 50% a 18 Hz. Embora não represente a modulação real, seria o pior caso.



Portugal:

Invacare Lda

Rua Estrada Velha, 949

P-4465-784 Leça do Balio

Tel: (351) (0)225 193 360

portugal@invacare.com

www.invacare.pt



Invacare UK Operations Limited
Unit 4, Pencoed Technology Park,
Pencoed
Bridgend CF35 5AQ
UK



Invacare Portugal, Lda
Rua Estrada Velha 949
4465-784 Leça do Balio
Portugal

60129126-C 2024-04-18



Making Life's Experiences Possible®



Yes, you can.