

## **Invacare® Action® 4 NG Rea® Spirea® 4 NG**

Action 4 NG Heavy Duty  
Action 4 NG Comfort  
Spirea 4 NG HD

**Invalidska kolica na ručni pogon**

**hr Korisnički priručnik**

Ovaj priručnik MORA biti uručen korisniku proizvoda.  
PRIJE korištenja ovog proizvoda, priručnik MORA biti pročitan i spremljen za buduću uporabu.



**Yes, you can.®**

# Sadržaj

<b>1 Opće informacije</b>	<b>4</b>	<b>3.11.4</b> Jednodijelni oslonac za stopala	<b>17</b>
1.1 Uvod	4	3.12 nožica protiv prevrtanja	17
1.2 Simboli u ovom dokumentu	4	3.12.1 Nožice protiv prevrtanja i Ultra Low	18
1.2.1 Drugi simboli	4	<b>4 Mogućnosti</b>	<b>19</b>
1.3 Informacije o jamstvu	4	4.1 Verzija Comfort	19
1.4 Ograničenje odgovornosti	4	4.2 Verzija Transit	19
1.5 Usklađenost	4	4.3 Dvostruki obruči za ruke DHR	19
1.5.1 Norme za proizvod	4	4.4 Vožnja jednom rukom s pomoću poluge OADL	20
1.6 Radni vijek	4	4.5 Pomoć pri naginjanju	20
<b>2 Sigurnost</b>	<b>5</b>	4.6 Naslon za glavu / naslon za vrat	21
2.1 Informacije o sigurnosti	5	4.6.1 Prilagodba visine	21
2.2 Sigurnosni uređaji	6	4.6.2 Prilagodba dubine/kuta	21
2.3 Oznake i simboli na proizvodu	6	4.7 Poslužavnik	21
<b>3 Pregled proizvoda</b>	<b>8</b>	4.7.1 Akrilni poslužavnik	21
3.1 Opis proizvoda	8	4.7.2 Poslužavnik s kompletom za montažu	22
3.2 Namjena	8	4.8 Poluposlužavnik	22
3.3 Glavni dijelovi invalidskih kolica	8	4.8.1 Postavljanje poluposlužavnika	23
3.4 Kočnice za parkiranje	8	4.8.2 Prilagođavanje poluposlužavnika	23
3.5 Naslon za leđa	9	4.8.3 Dodavanje jastučića za poluposlužavnik	23
3.5.1 Standardna presvlaka naslona za leđa	9	4.9 Naslon za ruku za hemiplegične korisnike	23
3.5.2 Presvlaka podesivog naslona za leđa	9	4.9.1 Jastučići za bočno pozicioniranje (samo za presvlaku prilagodljivog naslona za leđa)	23
3.5.3 Visina presvlake naslona za leđa	9	4.10 Pojas za pravilno držanje	24
3.5.4 Fiksni naslon za leđa	10	4.11 Držač boce s kisikom	25
3.5.5 Naslon za leđa na preklapanje	10	4.12 Stalak za infuziju	25
3.5.6 Naslon za leđa s nagibom	10	4.13 Zračna pumpa	26
3.5.7 Naslon za leđa prilagodljivog kuta	10	4.14 Pasivno osvjetljenje	26
3.6 Spona naslona za leđa	11	4.15 Držač štapa	26
3.6.1 Standardna spona nosača za leđa	11	<b>5 Postavljanje</b>	<b>27</b>
3.6.2 Sklopiva spona naslona za leđa	11	5.1 Informacije o sigurnosti	27
3.6.3 Sklopiva spona naslona za leđa	11	5.2 Provjera robe po isporuci	27
3.7 Ručke za guranje	12	5.3 Rasklapanje invalidskih kolica	27
3.7.1 Stražnji komplet ručki za guranje s prilagodljivom visinom (dodatno)	12	<b>6 Uporaba invalidskih kolica</b>	<b>28</b>
3.7.2 Ugrađene ručke za guranje s prilagodljivom visinom (dodatno)	12	6.1 Informacije o sigurnosti	28
3.8 Sjedalo	12	6.2 Kočenje	28
3.8.1 Podešavanje dubine sjedišta	12	6.3 Premjestite u/iz invalidskih kolica	29
3.8.2 Prilagodba oblika sjedala	12	6.4 Vožnja i upravljanje invalidskim kolicima	30
3.8.3 Jastučić za sjedalo	13	6.5 Svladavanje stuba i rubnjaka	30
3.9 Blatobran	13	6.6 Uspinjanje i spuštanje po stubama	31
3.10 Nasloni za ruke	13	6.7 Svladavanje rampi i kosina	31
3.10.1 Odvojivi nasloni za ruke	13	6.8 Stabilnost i ravnoteža prilikom sjedenja	32
3.10.2 Naslon za ruku, visina prilagodljiva u jednom koraku, uklonjivo	13	<b>7 Prijevoz</b>	<b>33</b>
3.10.3 Naslon za ruku, promjenjive visine, uklonjiv	14	7.1 Informacije o sigurnosti	33
3.10.4 Naslon za ruku, sklopiv i uklonjiv	14	7.2 Sklapanje i rasklapanje invalidskih kolica	33
3.10.5 Naslon za ruku, promjenjive visine, sklopiv i uklonjiv	14	7.3 Podizanje kolica	33
3.11 Nasloni za noge	15	7.4 Skidanje i postavljanje stražnjih kotača	34
3.11.1 Zakretni nasloni za noge	15	7.5 Prijevoz ručnih invalidskih kolica bez korisnika	34
3.11.2 Zakretni nasloni za noge prilagodljivog kuta	15	7.6 Prijevoz invalidskih kolica u vozilu s korisnikom u kolicima	34
3.11.3 Naslon za noge za amputirane korisnike	17	<b>8 Održavanje</b>	<b>38</b>
		8.1 Informacije o sigurnosti	38
		8.2 Plan održavanja	38
		8.3 Čišćenje i dezinfekcija	39
		8.3.1 Općenite informacije o sigurnosti	39

8.3.2	Intervali za čišćenje	39
8.3.3	Čišćenje	39
8.3.4	Čišćenje držača boce s kisikom	40
8.3.5	Pranje	40
8.3.6	Dezinfekcija	40
<b>9</b>	<b>Otklanjanje poteškoća</b>	<b>41</b>
9.1	Informacije o sigurnosti	41
9.2	Prepoznavanje i popravak kvarova	41
<b>10</b>	<b>Nakon uporabe</b>	<b>42</b>
10.1	Pohrana	42
10.2	Odlaganje otpada	42
10.3	Priprema za ponovnu uporabu	42
<b>11</b>	<b>Tehnički podaci</b>	<b>43</b>
11.1	Dimenzije i težina	43
11.2	Najveća dopuštena masa uklonjivih dijelova	44
11.3	Gume	44
11.4	Materijali	44
11.5	Uvjeti u okruženju	44

# 1 Opće informacije

## 1.1 Uvod

Ovaj korisnički priručnik sadrži važne informacije o rukovanju proizvodom. Da biste proizvod sigurno upotrebljavali, pažljivo pročitajte korisnički priručnik i slijedite sigurnosne upute.

Koristite ovaj proizvod samo ako ste pročitali i razumjeli ovaj priručnik. Potražite dodatni savjet od zdravstvenog djelatnika koji je upoznat s vašim zdravstvenim stanjem i razjasnite sva pitanja u vezi s pravilnom uporabom i potrebnim podešavanjem sa zdravstvenim djelatnikom.

U ovom dokumentu mogu se nalaziti odjeljci koji nisu relevantni za vaš proizvod jer se ovaj dokument odnosi na sve dostupne modele (na datum tiskanja). Svaki odjeljak ovog dokumenta odnosi se na sve modele proizvoda, osim ako je drugačije navedeno.

Modele i konfiguracije dostupne u vašoj zemlji možete pronaći putem prodajnih dokumenata koji se na nju odnose.

Invacare pridržava pravo na izmjene specifikacija proizvoda bez obavijesti.

Prije čitanja ovog dokumenta provjerite imate li najnoviju verziju. Najnoviju verziju možete u obliku PDF-a pronaći na web-mjestu tvrtke Invacare.

Ako vam je teško čitati veličinu fonta u tiskanom dokumentu, možete ga preuzeti u obliku PDF-a s web-mjesta. Veličinu fonta u PDF-u potom možete na zaslonu promijeniti u onu koja vam odgovara.

Za dodatne informacije o proizvodu, primjerice za obavijesti o sigurnosti proizvoda i povlačenju proizvoda iz prodaje, obratite se distributeru tvrtke Invacare. Pogledajte adrese na kraju ovog dokumenta.

U slučaju teške nezgode s ovim proizvodom trebate o tome obavijestiti proizvođača i nadležno tijelo u svojoj zemlji.

## 1.2 Simboli u ovom dokumentu

Simboli i signalne riječi u ovom se dokumentu upotrebljavaju i primjenjuju na upozorenja ili nesigurne postupke koji bi mogli dovesti do tjelesne ozljede ili oštećenja imovine. Definicije signalnih riječi potražite u informacijama u nastavku.



### UPOZORENJE

Označava opasnu situaciju koja, ako se ne izbjegne, može prouzročiti tešku ozljedu ili smrt.



### OPREZ

Označava opasnu situaciju koja, ako se ne izbjegne, može prouzročiti lakšu ozljedu.



### OBAVIJEST

Označava opasnu situaciju koja, ako se ne izbjegne, može prouzročiti oštećenje imovine.



### Savjeti i preporuke

Sadrži korisne savjete, preporuke i informacije za učinkovitu uporabu bez smetnji.

## 1.2.1 Drugi simboli

(Nije primjenjivo za sve priručnike.)



Odgovorna osoba za Ujedinjenu Kraljevinu

Označava da proizvod nije proizveden u Ujedinjenoj Kraljevini.



Triman

Označava pravila za recikliranje i razvrstavanje (odnosi se samo na Francusku).

## 1.3 Informacije o jamstvu

Pružamo jamstvo proizvođača za proizvod u skladu s općim uvjetima poslovanja u pojedinim zemljama.

Jamstvo se može koristiti samo putem dobavljača kod kojeg je proizvod nabavljen.

## 1.4 Ograničenje odgovornosti

- nepridržavanja korisničkog priručnika
- nepravilne uporabe
- istrošenosti do koje dolazi prirodnim putem
- neispravnog sklapanja ili postavljanja koje vrši kupac ili treća strana
- tehničkih preinaka
- neovlaštenih preinaka i/ili korištenja neodgovarajućih rezervnih dijelova

## 1.5 Usklađenost

Kvaliteta je od ključne važnosti u radu tvrtke; radi se u okviru standarda ISO 13485. Ovaj proizvod nosi oznaku CE u skladu s Uredbom 2017/745 o medicinskim proizvodima, klasa I. Ovaj proizvod nosi oznaku UKCA u skladu s dijelom II. Uredbe (UK) o medicinskim proizvodima iz 2002. (kako je izmijenjena), klasa I. Ulažemo neprestane napore kako bismo osigurali da se lokalni i globalni utjecaj društva na okoliš svede na najmanju moguću mjeru. Upotrebljavamo isključivo materijale i dijelove koji su usklađeni s direktivom REACH.

### 1.5.1 Norme za proizvod

Invalidska kolica ispitana su s lutkom mase jednake najvećoj masi korisnika u skladu s normom EN 12183. Provedeno je i ispitivanje zapaljivosti. Više informacija o lokalnim normama i propisima zatražite od lokalnog predstavnika tvrtke Invacare. Pogledajte adrese na kraju ovog dokumenta.

## 1.6 Radni vijek

Očekivani je radni vijek ovog proizvoda pet godina ako se upotrebljava svakodnevno te u skladu sa sigurnosnim uputama, održava u preporučenim intervalima i koristi za predviđenu namjenu, kako je navedeno u ovom priručniku. Učinkoviti radni vijek može varirati, ovisno o učestalosti i intenzitetu uporabe. Očekivani radni vijek može se produljiti pažljivom uporabom i pravilnim održavanjem proizvoda, no može se i znatno smanjiti ekstremnom ili nepravilnom uporabom.



## 2 Sigurnost

### 2.1 Informacije o sigurnosti

Ovaj odjeljak sadržava važne sigurnosne informacije o zaštiti korisnika invalidskih kolica i pomagača te o sigurnoj i nesmetanoj uporabi invalidskih kolica.



#### **UPOZORENJE!**

##### **Opasnost od nezgoda i ozbiljne ozljede**

Ako su invalidska kolica neispravno prilagođena, može doći do nezgoda koje rezultiraju ozbiljnom ozljedom.

- Obratite se dobavljaču invalidskih kolica kako bi kvalificirani tehničar obavio potrebne prilagodbe.



Invacare očekuje da je kvalificirani tehničar upoznat s proizvodom, da posjeduje dobro tehničko znanje za razumijevanje i slijeđenje koraka uputa opisanih u ovom priručniku, te da je opremljen odgovarajućim alatima.



#### **UPOZORENJE!**

##### **Opasnost od prevrtanja**

Longitudinalni položaj osovine stražnjih kotača invalidskih kolica u odnosu na položaj naslona za leđa može utjecati na stabilnost.

- Ako je osovina pomaknuta prema naprijed, invalidska kolica bit će manje stabilna i povećat će se opasnost od prevrtanja unatrag, ali će upravljivost invalidskih kolica biti bolja uslijed boljeg prihvata obruča i kratkog polumjera okretanja.
- U protivnom, ako se osovina stražnjih kotača pomakne unatrag, invalidska kolica bit će stabilnija i teže će se nagnjati, no smanjit će im se upravljivost.
- Ovisno o korisnikovim sposobnostima i specifičnim sigurnosnim ograničenjima, smanjenje stabilnosti može se kompenzirati ugradnjom nožica protiv prevrtanja.



#### **UPOZORENJE!**

##### **Opasnost od nagnjanja**

Položaj osovine stražnjeg kotača i kut naslona za leđa invalidskih kolica dvije su ključne prilagodbe koje mogu utjecati na stabilnost.

- Promjene položaja stražnjih/prednjih kotača i/ili prilagodbe kuta vilice smije izvoditi samo kvalificirani tehničar nakon procjene zdravstvenog djelatnika.



#### **UPOZORENJE!**

##### **Opasnost od prevrtanja**

Vješanje dodatnog opterećenja (ruksaka ili sličnih predmeta) na cijevi naslona za leđa kolica može utjecati na stabilnost stražnjeg dijela invalidskih kolica. To može uzrokovati prevrtanje invalidskih kolica unatrag i izazvati ozljedu leđa.

- Pokušajte izbjeći dodatno opterećenje stražnjeg dijela invalidskih kolica.
- Preporučujemo uporabu nožica protiv prevrtanja (dostupne su kao opcija) pri uporabi cijevi naslona za leđa s dodatnim opterećenjem.



#### **UPOZORENJE!**

##### **Opasnost zbog načina vožnje neprimjerene uvjetima okoline**

- Na vlažnom tlu, šljunku ili neravnom terenu postoji opasnost od proklizavanja.
- Brzinu i način vožnje uvijek prilagođavajte uvjetima (vremenu, podlozi, osobnoj sposobnosti itd.).



#### **UPOZORENJE!**

##### **Opasnost od ozljede**

Pri sudaru možete ozlijediti dijelove tijela pružene izvan invalidskih kolica (npr. stopala ili šake).

- Izbjegavajte sudar bez kočnja.
- Nemojte voziti frontalno u objekt.
- Pažljivo vozite kroz uske prolaze.



#### **UPOZORENJE!**

##### **Opasnost od gubitka kontrole nad invalidskim kolicima**

Pri velikoj brzini mogli biste izgubiti kontrolu nad invalidskim kolicima i prevrnuti se.

- Vozite oprezno.
- Brzinu i stil vožnje uvijek prilagođavajte uvjetima (vremenu, podlozi, osobnoj sposobnosti itd.).
- Izbjegavajte sudar.



#### **OPREZ!**

##### **Opasnost od opekline**

Uslijed izlaganja vanjskim izvorima topline dijelovi invalidskih kolica mogu se zagrijati.

- Ne izlažite invalidska kolica jakoj sunčevoj svjetlosti prije uporabe.
- Prije uporabe provjerite temperaturu svih dijelova s kojima vaša koža dolazi u dodir.



**UPOZORENJE!**

**Opasnost od smrti ili ozbiljne ozljede**

U slučaju vatre ili dima, korisnici invalidskih kolica osobito su u opasnosti od smrti ili teške ozljede ako se nisu u mogućnosti odmaknuti od izvora vatre ili dima. Upaljene šibice, upaljač i cigarete mogu uzrokovati otvoreni plamen u okolini invalidskih kolica ili na odjeći.

- Izbjegavajte korištenje ili spremanje invalidskih kolica pored otvorene vatre ili zapaljivih proizvoda.
- Ne pušite za vrijeme uporabe invalidskih kolica.



**OPREZ!**

**Opasnost od zahvaćanja dijelova tijela**

Uvijek postoji opasnost od zahvaćanja, primjerice, prstiju ili ruke u pokretnim dijelovima invalidskih kolica.

- Pažljivo aktivirajte i deaktivirajte mehanizme pokretnih dijelova, kao što su uklonjiva osovina stražnjeg kotača, sklopivi naslon za leđa ili nožice protiv prevrtanja.



**UPOZORENJE!**

**Opasnost od ozljede**

- U slučaju rana od pritiska ili ozljede kože, zaštitite ozljede kako biste izbjegli izravan dodir s tkaninom medicinskog proizvoda. Obratite se zdravstvenom djelatniku za savjet.



**OPREZ!**

**Opasnost od ozljede**

Pri kombiniranju ovih invalidskih kolica s drugim proizvodom, ograničenja oba proizvoda primjenjuju se na kombinaciju. Na primjer, najveća masa korisnika proizvoda može biti manja.

- Koristite samo kombinacije s drugim proizvodima koje dopušta Invacare. Za dodatne informacije obratite se ovlaštenom predstavniku.
- Prije korištenja pročitajte korisnički priručnik pojedinog proizvoda i provjerite ograničenja.

**2.2 Sigurnosni uređaji**



**UPOZORENJE!**

**Opasnost od nezgoda**

Sigurnosni uređaji koji nisu pravilno postavljeni ili više ne funkcioniraju (kočnice, nožice protiv prevrtanja) mogu prouzročiti nezgode.

- Prije uporabe invalidskih kolica uvijek obavezno provjerite ispravnost sigurnosnih uređaja i dajte ih redovito na pregled kvalificiranom tehničaru.



**OPREZ!**

**Opasnost od ozljede**

Neoriginalni ili pogrešni dijelovi mogu utjecati na funkciju i sigurnost proizvoda.

- Upotrebljavajte isključivo originalne dijelove namijenjene korištenom proizvodu.
- Zbog regionalnih razlika dostupnu dodatnu opremu potražite u lokalnom katalogu ili na web-mjestu tvrtke Invacare ili se obratite distributeru tvrtke Invacare. Pogledajte adrese na kraju ovog dokumenta.

Funkcije sigurnosnih uređaja opisane su u poglavlju 3.1 *Opis proizvoda, stranica 8.*

**2.3 Oznake i simboli na proizvodu**

**Identifikacijska oznaka**

Identifikacijska oznaka pričvršćena je na okvir invalidskih kolica i na njoj su navedeni sljedeći podaci:

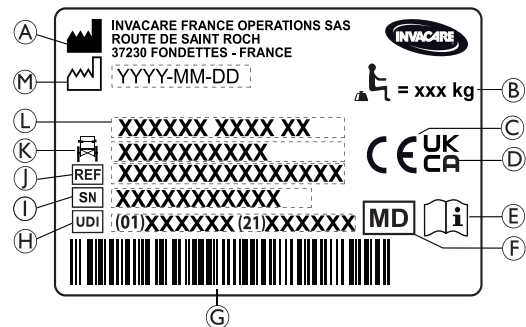

- Ⓐ Naziv i adresa proizvođača
- Ⓑ Najveće opterećenje invalidskih kolica
- Ⓒ Europska oznaka sukladnosti
- Ⓓ Oznaka sukladnosti za Ujedinjenu Kraljevinu
- Ⓔ Pročitajte korisnički priručnik
- Ⓕ Medicinski proizvod
- Ⓖ Crtični kod UDI
- Ⓗ Jedinstvena identifikacija proizvoda s crtičnim kodom
- Ⓘ Serijski broj
- Ⓙ Referentni broj
- Ⓚ Širina sjedala
- Ⓛ Naziv proizvoda
- Ⓜ Datum proizvodnje

	Najveće opterećenje invalidskih kolica ili najveća masa korisnika bez dodatnog opterećenja
	Pročitajte korisnički priručnik
	Označava opasnu situaciju koja, ako se ne izbjegne, može prouzročiti tešku ozljedu ili smrt.

**Oznaka upozorenja za bočne dijelove koji se ne mogu blokirati**

	Ne podižite invalidska kolica pomoću bočnih dijelova koje nije moguće blokirati.
--	--

**Oznaka s informacijama o pojasu za pravilno držanje**

	<p>Ne podižite invalidska kolica pomoću bočnih dijelova koje nije moguće blokirati.</p>
--	---

### Oznaka s informacijama o naslonu za leđa s mehaničkim nagibom

	<p>Gurnite cijevi naslona za leđa (1) prije pokretanja poluga (2) jer se na taj način oslobađa sigurnosni sustav s automatskim zaključavanjem. Oznaka je pričvršćena na gornji dio cijevi naslona za leđa (desna strana).</p>
--	---

### Simboli samozatvarajuće kuke

Ovisno o konfiguraciji, neka se invalidska kolica mogu koristiti kao sjedala u motornim vozilima, a neka ne mogu.

	<p>Položaji za vezanje u kojima remeni sustava vezanja moraju biti postavljeni u slučaju da korisnik sjedi u invalidskih kolicima tijekom prijevoza u motornom vozilu. Ovaj simbol je pričvršćen na invalidska kolica samo kad se naruče s dodatnom opremom za prijevoz.</p>
---	--

	<p><b>Simbol za invalidska kolica koja nisu namijenjena za uporabu kao sjedalo u motornom vozilu.</b> Ova invalidska kolica nisu konfigurirana za prijevoz putnika u motornom vozilu. Taj je simbol pričvršćen na okvir u blizini identifikacijske oznake.</p> <p><b>UPOZORENJE!</b> <b>Rizik od ozbiljne ozljede ili smrti</b> Ovisno o konfiguraciji, neka se invalidska kolica mogu koristiti kao sjedala u motornim vozilima, a neka ne mogu.</p> <ul style="list-style-type: none"> <li>— Nemojte upotrebljavati ova invalidska kolica kao sjedalo u motornom vozilu.</li> </ul>
---	---

## 3 Pregled proizvoda

### 3.1 Opis proizvoda

Ovo su invalidska kolica s ručnim upravljanjem, mehanizmom za sklapanje poprečnih poluga i zakretnim naslonima za noge.



#### **OBAVIJEST!**

Invalidska kolica proizvedena su i konfigurirana pojedinačno prema specifikacijama iz narudžbe. Specifikacije mora odrediti zdravstveni djelatnik / kliničar prema zahtjevima i zdravstvenom stanju korisnika.

- Savjetujte se sa zdravstvenim stručnjakom ako želite promijeniti konfiguraciju invalidskih kolica.
- Svako promjenu mora izvršiti kvalificirani tehničar.

### 3.2 Namjena

Srednje aktivna invalidska kolica namijenjena su za pružanje mobilnosti osobama ograničenim na sjedeći položaj koje često samostalno pokreću invalidska kolica ili invalidska kolica upotrebljavaju za potpomognuti prijevoz.

Invalidska kolica namijenjena su osobama starosti 12 godina i više (adolescentima i odraslima). Težina korisnika invalidskih kolica ne smije prekoračiti najveću masu korisnika kako je opisano u odjeljku „Tehnički podaci“ i na identifikacijskoj oznaci.

Invalidska kolica se smiju koristiti u zatvorenom i otvorenom prostoru na ravnom tlu i pristupačnom terenu.

#### **Ciljani korisnik**

Invalidska kolica namijenjena su korisniku invalidskih kolica i/ili pomagaču.

Korisnik mora biti fizički i psihički sposoban na siguran način upotrebljavati invalidska kolica (npr. pokretati, upravljati, kočiti).

#### **Indikacije**

- Značajno do potpuno oštećenje mobilnosti zbog strukturalnog i/ili funkcionalnog oštećenja donjih ekstremiteta.
- Dovoljna snaga i funkcija hvata ruku i dlanova za pokretanje invalidskih kolica.

#### **Kontraindikacije**

Nema poznatih kontraindikacija ako se invalidska kolica koriste u skladu s namjenom.

### 3.3 Glavni dijelovi invalidskih kolica

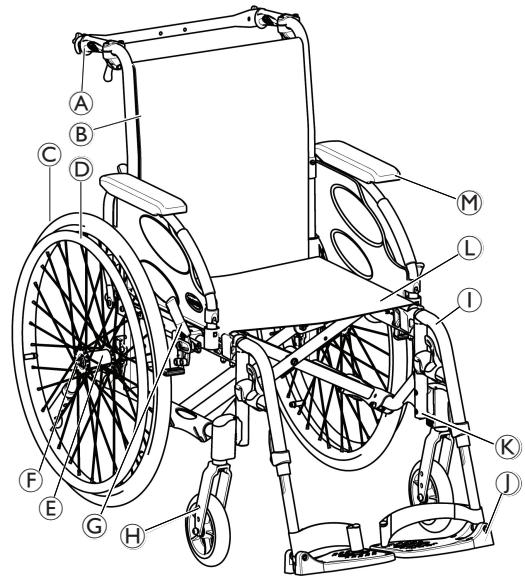

#### **Glavni dijelovi**

Ⓐ	Ručke za guranje
Ⓑ	Naslon za leđa
Ⓒ	Stražnji kotač
Ⓓ	Obruč za ruku
Ⓔ	Osovina stražnjeg kotača
Ⓕ	Nastavak za stražnji kotač
Ⓖ	Ručna kočnica
Ⓗ	Kotačić i učvršćenje kotačića
Ⓘ	Naslon za noge
Ⓙ	Ploča za stopala
Ⓚ	Okvir
Ⓛ	Sjedalo
Ⓜ	Naslon za ruku



Oprema vaših invalidskih kolica može se razlikovati od dijagrama jer se svaka invalidska kolica izrađuju pojedinačno prema specifikacijama iz narudžbe.

### 3.4 Kočnice za parkiranje

Kočnice za parkiranje upotrebljavaju se za blokiranje invalidskih kolica dok stoje da bi se spriječilo njihovo pomicanje.



#### **UPOZORENJE!**

#### **Opasnost od prevrtanja pri naglom kočenju**

Ako ručne kočnice aktivirate tijekom vožnje, smjer kretanja može se izmaknuti kontroli, a invalidska se kolica mogu naglo zaustaviti, što može prouzročiti sudar ili ispadanje korisnika iz kolica.

- Kočnicu nemojte aktivirati dok se krećete.

**UPOZORENJE!****Opasnost od gubitka kontrole nad invalidskim kolicima**

- Kočnicama za parkiranje mora se upravljati istovremeno.
- Ne pritišćite kočnice za parkiranje za usporavanje invalidskih kolica.
- Ne naginjte se na kočnice za parkiranje radi oslonca ili prijevoza.

**UPOZORENJE!****Opasnost od prevrtanja**

Kočnice za parkiranje neće ispravno raditi ako u gumama nema dovoljno zraka.

- Provjerite je li tlak u gumama ispravan u skladu s poglavljem 11.3. „Gume“ na stranici 44.

**OPREZ!****Opasnost od priklještenja ili prignječenja**

Između stražnjeg kotača ili rupe spojnice naslona za ruku i kočnice za parkiranje može postojati vrlo mali razmak zbog čega postoji opasnost od zaglavljivanja prstiju.

- Držite prste podalje od pokretnih dijelova pomoću kočnice te uvijek držite ruku na poluzi kočnice.



Razmak između kočnice i gume može se prilagoditi. Prilagodbu mora obaviti kvalificirani tehničar.



Poluga ručke za guranje može se preklopiti unatrag za olakšavanje prijevoza. Da biste to učinili, povucite polugu prema gore i preklopite je unatrag.

Za upravljanje kočnicom pogledajte odlomak „Uporaba invalidskih kolica“, odjeljak 6.2. „Kočenje tijekom uporabe“ na stranici 28.

### 3.5 Naslon za leđa

Dostupne su tri vrste naslona za leđa (fiksni, s prilagodljivim kutom i nagibni).

**UPOZORENJE!****Opasnost od ozljede pomagača i oštećenja invalidskih kolica**

Naginjanjem invalidskih kolica s teškim korisnikom pomagač može ozlijediti leđa i oštetiti kolica.

- Provjerite možete li sigurno upravljati invalidskim kolicima s teškim korisnikom prije naginjanja.

#### 3.5.1 Standardna presvlaka naslona za leđa



Standardna presvlaka naslona za leđa dostupna je za sve tipove naslona za leđa. Te se presvlake ne mogu prilagoditi.

**UPOZORENJE!****Opasnost od prevrtanja**

Ako se standardna presvlaka naslona za leđa otpusti, lakše je prevrnuti invalidska kolica.

- Otpuštenu standardnu presvlaku naslona za leđa mora zamijeniti kvalificirani tehničar.

#### 3.5.2 Presvlaka podesivog naslona za leđa

Napetost presvlake naslona za leđa možete namjestiti prema potrebi.

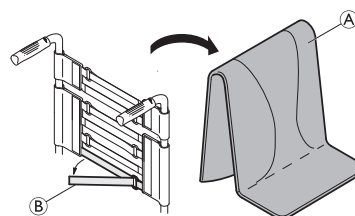

1. Uklonite jastučić naslona za leđa A.
2. Jednostavnim povlačenjem otpustite trake s kukom i petljom B na stražnjoj strani presvlake naslona za leđa.
3. Zategnite ili olabavite trake prema potrebi, a potom ih ponovno pričvrstite.

**UPOZORENJE!****Opasnost od prevrtanja**

Ako su trake vrlo labave, lakše je prevrnuti invalidska kolica.

- Provjerite jesu li trake ispravno postavljene.

**OBAVIJEST!**

Ne zatežite trake prekomjerno da ne biste promijenili geometriju invalidskih kolica.

**OBAVIJEST!**

Trake zatežite isključivo dok su invalidska kolica rasklopljena.

#### 3.5.3 Visina presvlake naslona za leđa

Visina presvlake naslona za leđa može se prilagoditi za sve vrste naslona za leđa.

**UPOZORENJE!****Opasnost od prevrtanja**

Vješanje dodatnog opterećenja (ruksaka ili sličnih predmeta) na naslon invalidskih kolica može utjecati na stabilnost stražnjeg dijela invalidskih kolica. To može uzrokovati prevrtanje invalidskih kolica unatrag i izazvati ozljedu leđa.

- Stoga Invacare preporučuje uporabu nožica protiv prevrtanja (dostupne su kao opcija) pri uporabi naslona za leđa za vješanje dodatnog opterećenja (ruksaci ili slični predmeti).



Visina presvlake naslona za leđa može se prilagoditi na cijevima naslona za leđa. Prilagodbu mora obaviti kvalificirani tehničar.

### 3.5.4 Fiksni naslon za leđa

Fiksni naslon za leđa od 0° i 7°: ova dva naslona za leđa nije potrebno prilagođavati.

### 3.5.5 Naslon za leđa na preklapanje

Kako bi se uštedjelo na prostoru pri prijevozu kolica, naslon se može preklapati.

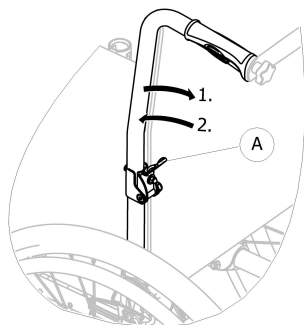

#### Sklapanje i rasklapanje naslona za leđa

1. Pokrenite ručicu (A) povlačenjem i preklapite vrh naslona za leđa.
2. Za povratak u početni položaj podignite vrh u okomit položaj; automatski se blokira.

### 3.5.6 Naslon za leđa s nagibom

Kako bi korisnik udobnije sjedio, naslon za leđa može se nagnuti.

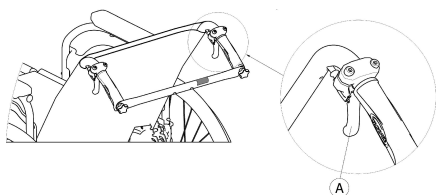

#### UPOZORENJE! Opasnost od prevrtanja

Kada je naslon za leđa spušten, to utječe na ravnotežu invalidskih kolica.

- Invacare preporučuje uporabu nožica protiv prevrtanja (dostupne su kao opcija) kada je naslon za leđa spušten.

#### Kut naslona za leđa

Kut naslona za leđa može se podesiti u četiri koraka (0° do 30°) kod mehaničke verzije te kontinuirano kod verzije s plinskim cijevima.



#### OPREZ! Opasnost od priklještenja ili prignječenja prstiju

Uvijek postoji opasnost od stezanja prstiju u mehaničkim dijelovima invalidskih kolica.

- Budite oprezni pri aktiviranju upravljačkih poluga naslona za leđa s nagibom.



#### OPREZ! Opasnost od priklještenja

- Invacare preporučuje prilagodbu kuta naslona za leđa prije nego se korisnik smjesti u invalidska kolica kako bi se spriječile ozljede.



Gurnite cijevi naslona za leđa prije pokretanja poluga jer se na taj način oslobađa sigurnosni sustav s automatskim zaključavanjem.

1. Oslobodite sustav s automatskim zaključavanjem tako da gurnete cijevi naslona za leđa.
2. Simultano povucite upravljačke poluge (A) kako biste dobili isti kut na obje strane.
3. Oslobodite poluge kada dosegnete željeni kut.

### 3.5.7 Naslon za leđa prilagodljivog kuta



#### UPOZORENJE! Opasnost od prevrtanja

Kada je naslon za leđa spušten, to utječe na ravnotežu invalidskih kolica.

- Invacare preporučuje uporabu nožica protiv prevrtanja (dostupne su kao opcija) kada je naslon za leđa spušten.



#### OPREZ! Rizik od neudobnog položaja

Kut manji od 90° između sjedala i naslona za leđa neudoban je za neke korisnike.

- Tu prilagodbu mora izvršiti kvalificirani tehničar nakon dogovora s kliničarom. Posavjetujte se sa svojim dobavljačem.



#### OPREZ! Opasnost od priklještenja

- Invacare preporučuje prilagodbu kuta naslona za leđa prije nego se korisnik smjesti u invalidska kolica.

#### Model -6°/+15°

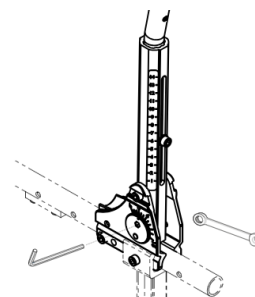

Uzimajući u obzir teoretskih 90° između sjedala i naslona kut naslona za leđa se može prilagoditi od -6° do +15° (kontinuirana prilagodba).



Prilagodbu kuta naslona za leđa mora obaviti kvalificirani tehničar. Invacare preporučuje da prilagodbu provjeri kliničar u skladu s potrebama korisnika.



### Model (-15°/+15°)

Uzimajući u obzir teoretskih 90° između sjedala i naslona kut naslona za leđa se može prilagoditi od -15° do +15° (kontinuirana prilagodba).

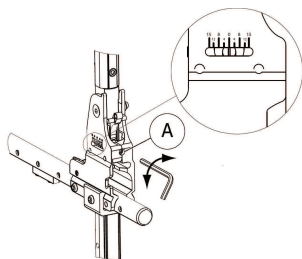

1. Prilagodite kut naslona za leđa s pomoću prilagodljivog vijka (A).
2. Okrenite imbus ključ od 5 mm u smjeru kazaljke na satu kako biste dobili negativan kut.
3. Okrenite imbus ključ od 5 mm u smjeru suprotnom od kazaljke na satu kako biste dobili pozitivan kut.
4. Prilagođavanja na željeni kut s obje strane moraju biti podjednaka.

 Invacare preporučuje da prilagodbu kuta naslona za leđa provede kvalificirani tehničar.  
Invacare preporučuje da prilagodbu provjeri kliničar u skladu s potrebama korisnika.

## 3.6 Spona naslona za leđa

Spone naslona za leđa dostupne su kao dodatni pribor radi povećanja čvrstoće naslona za leđa na invalidskim kolicima. One pružaju udobnost i jednostavne su za uporabu kada se koristi funkcija spuštanja naslona za leđa.

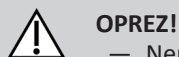

### OPREZ!

- Nemojte koristiti sponu naslona za guranje invalidskih kolica. Spona naslona nije šipka za guranje!
- Nemojte pokušavati podignuti kolica pomoću spone naslona jer se može se olabaviti i slomiti.
- Držite prste podalje od pokretnih dijelova i oštrih rubova kako biste spriječili ozljede.

### 3.6.1 Standardna spona nosača za leđa

Spona naslona povezuje dvije ručke za guranje, stvara napetost na presvlaci naslona za leđa i uvijek mora biti postavljena na verzijama s naginjanjem.

#### Sklopanje spone naslona

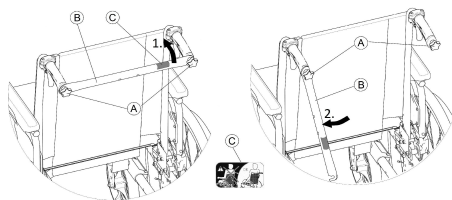

1. Lagano otpustite dva vijka za ručno zatezanje (A), podignite sponu naslona za leđa (B) i okrenite je nadolje uzduž naslona za leđa.

2. Preklopite sponu naslona za leđa (B) dok ne dođe u okomiti položaj.

#### Rasklapanje spone naslona

1. Preklopite sponu naslona za leđa (B) prema gore.
2. Poravnajte sponu naslona za leđa (B) s ručkom za guranje i pogurnite je na vijak za ručno zatezanje (A).
3. Čvrsto zategnite vijak za ručno zatezanje (A) i provjerite jesu li OBA vijka za ručno zatezanje (A) pravilno zategnuta.



Važno je uvijek provjeriti je li spona naslona pravilno postavljena i namještena tijekom uporabe kolica. Ne smije slobodno visjeti (pogledajte oznaku (C) na sponi naslona za leđa).



### 3.6.2 Sklopiva spona naslona za leđa

Sklopiva spona naslona za leđa povezuje dvije cijevi naslona za leđa i može se odvojiti s jedne strane.

#### Sklopanje spone naslona za leđa

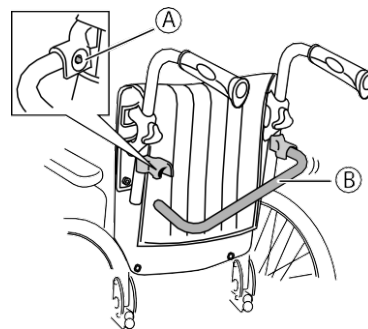

1. Otpustite gumb s oprugom (A).
2. Preklopite sponu naslona za leđa (B) prema dolje.

#### Rasklapanje spone naslona za leđa

1. Rasklopite sponu naslona za leđa (B) prema gore dok gumb s oprugom (A) ne sjedne u rupu utora.
2. Gumb s oprugom (A) mora u potpunosti viriti kroz rupu utora.

### 3.6.3 Sklopiva spona naslona za leđa

Sklopiva spona naslona za leđa povezuje se s donjim cijevima naslona za leđa i može se sklopiti po sredini.

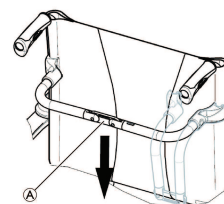

#### Sklopanje spone naslona

1. Odblokirajte sklopivu sponu naslona za leđa guranjem pregiba (A) lagano prema dolje.
2. Sklopite sponu naslona prema dolje.



-  Spona za preklapanje naslona automatski će se otpustiti kad su kolica sklopljena.

### Rasklapanje spona naslona

1. Sklopite sponu naslona prema gore.
2. Blokirate sklopivu sponu naslona za leđa povlačenjem pregiba  lagano prema gore.

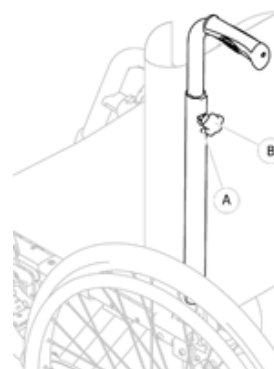



## 3.7 Ručke za guranje

### 3.7.1 Stražnji komplet ručki za guranje s prilagodljivom visinom (dodatno)

- !** **OBAVIJEST!**
- Prije svake uporabe invalidskih kolica obavezno provjerite jesu li ručke za guranje pričvršćene, odnosno ne mogu li se okrenuti ili skinuti.

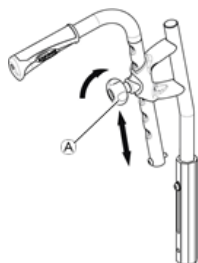
Ugrađene ručke za guranje s prilagodljivom visinom omogućuju pomagaču da ručke namjesti na ugodnu razinu.



1. Za postavljanje visine ručki za guranje otpustite kotačić , gurnite ručku u željeni položaj i ponovno pričvrstite kotačić.

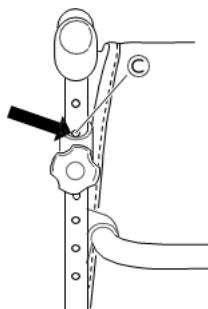

Da bi ručka za guranje bila dobro učvršćena, treba se vidjeti prva sljedeća rupica  kao što je prikazano na gornjoj slici.

### 3.7.2 Ugrađene ručke za guranje s prilagodljivom visinom (dodatno)



Ugrađene ručke za guranje s prilagodljivom visinom omogućuju pomagaču da ručke namjesti na ugodnu razinu.

1. Za postavljanje visine ručki za guranje otpustite kotačić , gurnite ručku u željeni položaj i ponovno pričvrstite kotačić.

## 3.8 Sjedalo

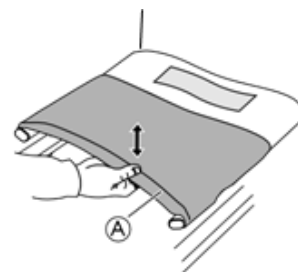
### 3.8.1 Podešavanje dubine sjedišta



1. Podignite sjedalo  prema gore kako biste malo sklopili stolicu.
2. Odvojite prednji dio sjedala  od traka s kukom i petljom.

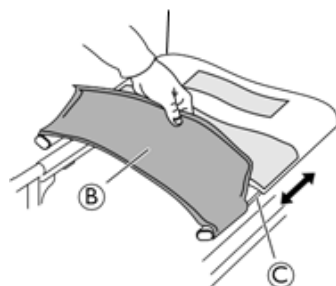

3. Prilagodite dubinu povlačenjem stranica sjedala unaprijed ili unatrag u vodilicama bočnih cijevi . Provjerite jesu li obje strane ravnomjerno prilagođene.
4. Ponovno rasklopite kolica.
5. Ponovno pričvrstite prednji dio sjedala na trake s kukom i petljom.

### 3.8.2 Prilagodba oblika sjedala

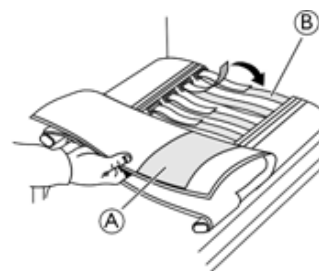

- Otpustite i povucite gornji dio presvlake sjedala (A).
- Prilagodite trake s kukom i petljom (B) na željenu dubinu.
- Presvlaku sjedala preklopite na mjesto.  
Uvijek upotrijebite jastučić za sjedalo kada isprobavate odgovara li vam konačni oblik sjedala.

### 3.8.3 Jastučić za sjedalo

Preporučuje se odgovarajući jastučić koji omogućuje ravnomjernu raspodjelu pritiska na sjedalu.



#### OPREZ!

#### Opasnost od nestabilnosti

Dodavanjem jastučića sjedištu povećat ćete visinu iznad tla, što može utjecati na vašu stabilnost u svim smjerovima. Ako se jastučić promijeni, to može utjecati na stabilnost korisnika.

- Ako se debljina jastučića promijeni, kvalificirani tehničar mora promijeniti cijelu konfiguraciju invalidskih kolica.
- Preporučujemo da upotrebljavajte jastuk Invacare ili Matrix s presvlakom s podlogom protiv klizanja i na taj način spriječite klizanje korisnika.

## 3.9 Blatobran

Da blato s kotača ne bi prskalo prema gore, možete postaviti uklonjivi blatobran. Položaj blatobrana može se prilagoditi.

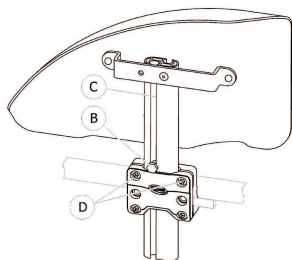

#### Skidanje

- Blatobran izvucite iz držača prema gore.
- Promijenite jačinu zatezanja vijaka (D) kako biste odredili težinu izvlačenja blatobrana iz držača.

#### Postavljanje

- Gurnite blatobran u držač.

#### Podešavanje visine

- Otpustite vijak (B) s pomoću ključa od 10 mm u utoru (C) cijevi naslona za ruku.
- Pomaknite naslon za ruku prema gore ili prema dolje dok ne dosegnete željenu visinu, dok vijak (B) održavate na mjestu (na gornjem rubu držača).
- Zategnite vijak (B) (5 – 6 Nm).
- Postavite naslon na obje strane.

## 3.10 Nasloni za ruke



#### UPOZORENJE!

#### Opasnost od ozljede

Bočni nasloni nisu blokirani i mogu se jednostavno povući prema gore.

- Ne podižite i ne premještajte invalidska kolica s pomoću bočnih naslona.
- Ne upotrebljavajte bočne naslone za prijevoz dok nosite invalidska kolica uz ili niz stube.



#### OPREZ!

#### Opasnost od priklještenja

Držite prste podalje od pokretnih dijelova tijekom skidanja, postavljanja ili namještanja naslona za ruku.

### 3.10.1 Odvojivi nasloni za ruke

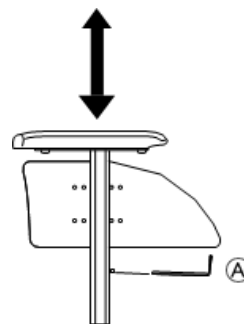

#### Uklanjanje naslona za ruku:

- Pritisnite mehanizam za blokiranje koji se nalazi na dnu okomitog nosača naslona za ruku.

#### Prilagodba visine naslona za ruku:

- Otpustite vijak (A).
- Podesite potrebnu visinu naslona za ruku.
- Ponovno zategnite vijak na željenoj visini.
- Postupak ponovite na suprotnoj strani.

Alati: imbus ključ od 5 mm

### 3.10.2 Naslon za ruku, visina prilagodljiva u jednom koraku, uklonjivo

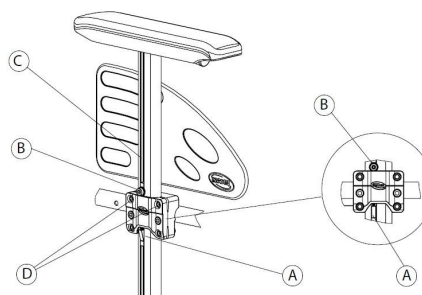

#### Skidanje

1. Upotrijebite kočnice za parkiranje na obje strane.
2. Najprije pritisnite mehanizam za blokiranje (A) koji se nalazi na dnu okomitog nosača naslona za ruku (ako je dio opreme).
3. Izvucite naslon za ruku iz držača držeći ga za jastučić za ruku.
4. Da biste namjestili težinu izvlačenja naslona za ruku iz držača, izmijenite stupanj do kojeg se zatežu (D) vijci.

#### Postavljanje

1. Utaknite naslon za ruku u držač.

#### Podešavanje visine

1. Otpustite vijak (B) s pomoću imbus ključa od 5 mm u utoru (C) cijevi naslona za ruku.
2. Pomaknite naslon za ruku prema gore ili prema dolje dok ne dosegnete željenu visinu, dok vijak (B) održavate na mjestu (na gornjem rubu držača).
3. Zategnite vijak (B) (5 – 6 Nm).
4. Postavite naslon na obje strane.

### 3.10.3 Naslon za ruku, promjenjive visine, uklonjiv

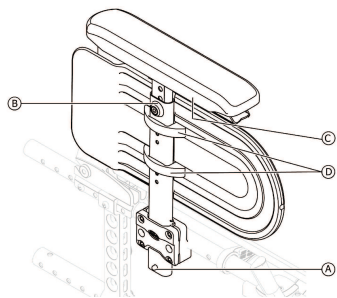

#### Skidanje

1. Najprije pritisnite mehanizam za blokiranje (A) koji se nalazi na dnu okomitog nosača naslona za ruku (ako je dio opreme).
2. Izvucite naslon za ruku iz držača držeći ga za jastučić za ruku.

#### Postavljanje

1. Utaknite naslon za ruku u držač.

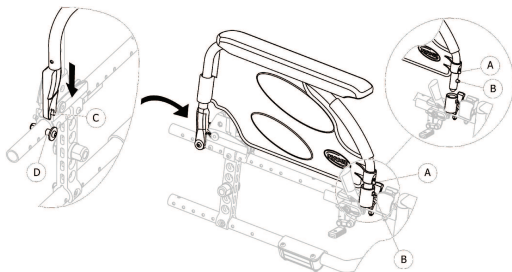

#### Prilagođivanje visine jastučića za ruke

1. Otpustite vijak (B) s pomoću imbus ključa od 5 mm na vrhu cijevi naslona za ruku.
2. Pomaknite naslon za ruku prema gore ili prema dolje dok ne dosegnete željenu visinu, a vijak (B) držite na mjestu.
3. Zategnite vijak (B) (5 – 6 Nm).
4. Postavite naslon na obje strane.

#### Podešavanje dubine jastučića za ruke

1. Otpustite dva vijka (C) ispod držača naslona za ruku.
2. Pomaknite naslon za ruku unaprijed ili unatrag dok ne dosegnete željenu dubinu, a vijak (C) držite na mjestu.
3. Zategnite dva vijka (C) (1,5 – 2 Nm).
4. Postavite naslon na obje strane.

#### Namještanje visine bočne zaštite

1. Otpustite dva vijka stezaljki bočne zaštite (D).
2. Pomičite bočnu zaštitu prema gore ili dolje dok ne dostigne željenu visinu.
3. Zategnite dva vijka stezaljki bočne zaštite (D) (0,7 – 1,2 Nm).
4. Postavite naslon na obje strane.

### 3.10.4 Naslon za ruku, sklopiv i uklonjiv

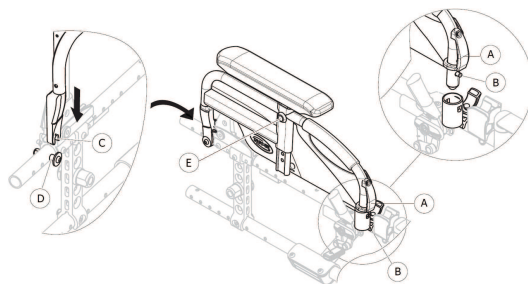

#### Sklopanje

1. Uхватite naslon za ruku za jastučić ili prednji zavoj i sklopite ga unatrag.

#### Skidanje sprijeda

1. Pritisnite i zadržite držač za otpuštanje naslona za ruku (A) s prednje strane.
2. Skinite naslon za ruku iz spojnice naslona za ruku tako što ćete ga povući ravno prema gore i sklopiti unatrag.

#### Postavljanje sprijeda

1. Gurnite naslon za ruku prema dolje dok prednji gumb za otpuštanje (B) ne sjedne u rupu spojnice naslona za ruku.
2. Provjerite viri li gumb iz rupe spojnice.

#### Skidanje straga

1. Uklonite naslon za ruku iz držača naslona za ruku (D) povlačenjem naslona za ruku ravno prema gore.

#### Postavljanje straga

1. Postavite oslonac naslona za ruku (C) preko stražnjeg držača naslona za ruku (D).
2. Gurnite naslon za ruku prema dolje dok se ne čujete zvuk sjedanja na mjesto u držač naslona za ruku (D).

### 3.10.5 Naslon za ruku, promjenjive visine, sklopiv i uklonjiv

#### Sklopanje

1. Uхватite naslon za ruku za jastučić ili prednji zavoj i sklopite ga unatrag.

#### Skidanje sprijeda

1. Pritisnite i zadržite držač za otpuštanje naslona za ruku (A) s prednje strane.
2. Skinite naslon za ruku iz spojnice naslona za ruku tako što ćete ga povući ravno prema gore i sklopiti unatrag.

#### Postavljanje sprijeda

1. Gurnite naslon za ruku prema dolje dok prednji gumb za otpuštanje (B) ne sjedne u rupu spojnice naslona za ruku.
2. Provjerite viri li gumb iz rupe spojnice.

#### Skidanje straga

1. Uklonite naslon za ruku iz držača naslona za ruku (D) povlačenjem naslona za ruku ravno prema gore.

#### Postavljanje straga

1. Postavite oslonac naslona za ruku (C) preko stražnjeg držača naslona za ruku (D).
2. Gurnite naslon za ruku prema dolje dok se ne čujete zvuk sjedanja na mjesto u držač naslona za ruku (D).

#### Podešavanje visine

1. Otpustite vijak za učvršćivanje (E) s pomoću imbus ključa od 5 mm ili vijka za ručno zatezanje ako je dio opreme.
2. Prilagodite visinu i zategnite vijak za učvršćivanje (E) (5 Nm) ili čvrsto zategnite vijak za ručno zatezanje u željeni položaj.
3. Postavite naslon na obje strane.

## 3.11 Nasloni za noge



#### UPOZORENJE!

##### Opasnost od ozljede

- Ne podižite invalidska kolica za potpornje naslona za stopala ili naslone za noge.



#### OPREZ!

##### Opasnost od priklještenja ili prignječenja prstiju

- Prisutni su zakretni mehanizmi u kojima možete zaglaviti prste.
- Budite pažljivi pri uporabi, zakretanju, rastavljanju ili prilagođavanju tih mehanizama.



#### OBAVIJEST!

- Opasnost od oštećenja mehanizma ili dijelova naslona za noge  
Na naslon za noge nemojte stavljati ništa teško i nemojte djeci dopuštati da sjede na njemu.

### 3.11.1 Zakretni nasloni za noge

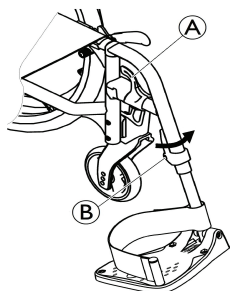

#### Zakretanje prema van

1. Aktivirajte polugu za otpuštanje (A) i zakrenite naslone za noge prema van.

#### Zakretanje prema naprijed

1. Zakrenite naslon za noge prema naprijed dok se ne blokira.

#### Podizanje

1. Aktivirajte polugu za otpuštanje (A).
2. Povucite naslon za noge prema gore.

#### Spuštanje

1. Spustite naslon za noge na prednjoj strani okvira i zakrenite ga prema naprijed dok se ne blokira.

### 3.11.2 Zakretni nasloni za noge prilagodljivog kuta

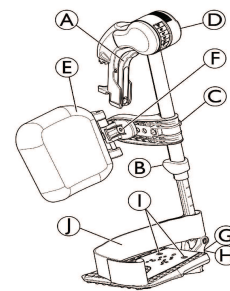

#### Zakretanje prema van

1. Aktivirajte polugu za otpuštanje (A) i zakrenite naslone za noge prema van.

#### Zakretanje prema naprijed

1. Zakrenite naslon za noge prema naprijed dok se ne blokira.

#### Podizanje

1. Aktivirajte polugu za otpuštanje (A).
2. Povucite naslon za noge prema gore.

#### Spuštanje

1. Spustite naslon za noge na prednjoj strani okvira i zakrenite ga prema naprijed dok se ne blokira.

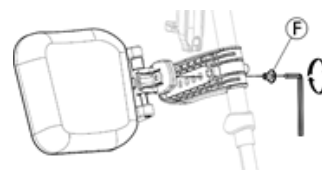

#### Prilagođavanje kuta

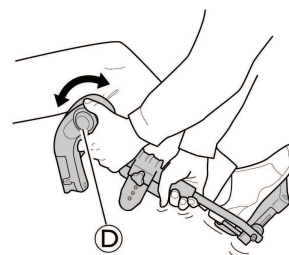

Postoji šest unaprijed postavljenih položaja za prilagodbu kuta.

1. Otpustite kotačić ⑤ i podignite ga jednom rukom, a drugom rukom pridržavajte naslon za noge.
2. Prilagodite na jedan od devet unaprijed postavljenih položaja, pomaknite kotačić ⑤ prema dolje u željeni položaj i čvrsto zategnite kotačić.





### OBAVIJEST!

Opasnost od oštećenja mehanizma ili dijelova naslona za noge

- Poduprite većinski dio naslona za noge rukom prije rukovanja kotačićem kako biste provjerili može li se kotačić slobodno okretati. Time će se osloboditi sigurnosni sustav s automatskim zaključavanjem. Za okretanje kotačića ne bi trebao biti potreban napor.

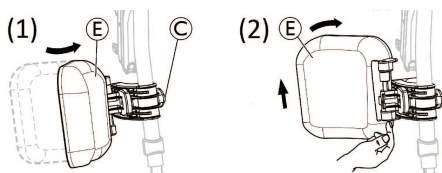
### Zakretanje jastučića za list i prilagodbe



- Zakretanje jastučića za list prema naprijed (1) ili prema natrag (2):
    1. Zakrenite jastučić za list ⑤ prema naprijed (1).
    2. Povucite jastučić za list ⑤ prema gore i zakrenite ga unatrag (2).
  - Blokiranje jastučića za list unatrag:
    1. Izvucite otvoreni prsten sivog graničnika.
    2. Obrnite položaj otvorenog prstena sivog graničnika.
    3. Umetnite otvoreni prsten sivog graničnika kao što je prikazano na desnoj strani dijagrama.
-  Obrnite ovaj postupak da biste odblokirali jastučić za list unatrag.

- Prilagođavanje visine jastučića za list:

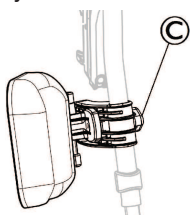

1. Otpustite kotačić ③.
2. Podesite na željenu visinu i čvrsto zategnite kotačić.

- Prilagođavanje visine jastučića za list:

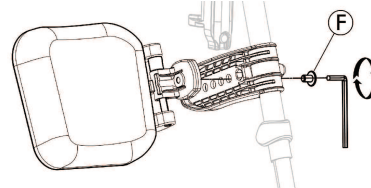

Jastučić za list ima četiri mogućnosti prilagodbe dubine:

1. Skinite vijak za učvršćivanje ⑥ imbus ključem od 5 mm.
2. Podesite na jedan od četiri položaja i čvrsto zategnite vijak za učvršćivanje ⑥ (3 – 5 Nm).

### Prilagođavanje ploče za stopala

Dostupne su tri različite preklopne ploče za stopala.

- Standardne ploče za stopala prilagodljive visine:

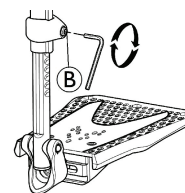

1. Otpustite vijak za učvršćivanje ⑥ imbus ključem od 5 mm.
2. Prilagodite visinu i vijak će ući u jednu od udubina na cijevi ploče za stopala.
3. Zategnite vijak za učvršćivanje ⑥ (3 – 5 Nm) u željeni položaj.

Udaljenost između najnižeg dijela oslonca za stopala i tla mora biti najmanje 50 mm.

- Ploče za stopala prilagodljive dubine, kuta (1) i širine (2):

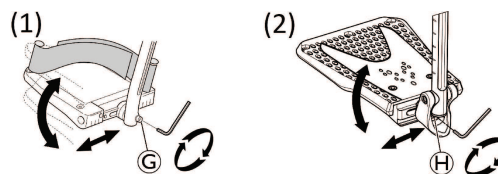

1. Otpustite vijak za učvršćivanje ⑦ ili ⑧ imbus ključem od 5 mm.
2. Prilagodite dubinu i kutove i čvrsto zategnite vijak za učvršćivanje ⑦ (12 Nm) ili ⑧ (8 – 9 Nm) u željeni položaj.

- Ploče za stopala prilagodljive širine (2):

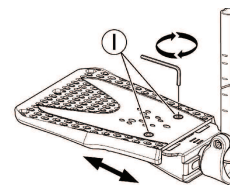

1. Otpustite dva vijka za učvršćivanje ① imbus ključem od 5 mm.
2. Prilagodite širinu i čvrsto zategnite dva vijka za učvršćivanje ① (3 – 5 Nm) u željeni položaj.

Invacare preporučuje da prilagodbu ploče za stopala provede kvalificirani tehničar.



-  Da bi se osigurao dobar položaj stopala, mogu se nabaviti dvije vrste remena: remen za pete ① (serijski) i remen za list (opcija) koji se pričvršćuje na oslonac naslona za noge. Oba remena mogu se prilagoditi pomoću steznika s kukom i petljom.

### 3.11.3 Naslon za noge za amputirane korisnike



#### UPOZORENJE!

##### Opasnost od prevrtanja

Za amputirane korisnike postoji povećana opasnost od prevrtanja.

- Prilikom uporabe naslona za noge za amputirane korisnike upotrijebite nožice protiv prevrtanja i/ili ponovno uravnotežite invalidska kolica pomicanjem stražnjih kotača unatrag. Upotrijebite pasivni ili dvostruki nastavak za stražnji kotač za amputirane korisnike.

#### Prilagodba visine, dubine i kuta

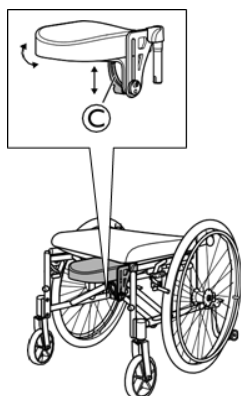

1. Otpustite ručicu ©.
2. Prilagodite do željene visine, dubine i/ili kuta.
3. Ponovno zategnite ručicu.

### 3.11.4 Jednodijelni oslonac za stopala



#### UPOZORENJE!

##### Opasnost od priklještenja prstiju

Prsti se mogu priklještititi između ploče za stopala i nastavka za ploču za stopala.

- Pripazite da ne priklješтите prste između ploče za stopala i nastavka za ploču za stopala prilikom preklapanja.

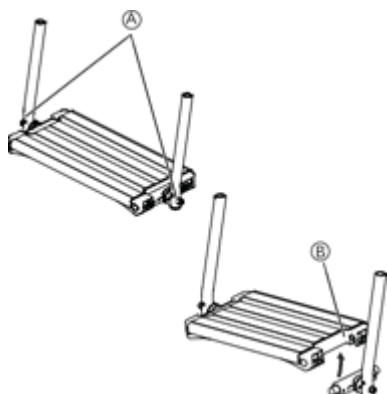



1. Prilagodite kut i dubinu otpuštanjem dvaju vijaka ④ na nastavku ploče za stopala.

 Alat: imbus ključ od 5 mm

2. Postavite ploču za stopala u odgovarajući položaj.

3. Ponovno zategnite vijke na 10 Nm.

 Ploča za stopala može se podići prema gore. Podignite ploču za stopala ⑤ prema gore kako je prikazano na gornjoj slici.

 Kada su vijci otpušteni, nemojte ništa stavljati na ploču za stopala.

## 3.12 nožica protiv prevrtanja

Nožice protiv prevrtanja ograničavaju naginjanje invalidskih kolica unatrag.



#### UPOZORENJE!

##### Opasnost od prevrtanja

- Nožice protiv prevrtanja koje nisu pravilno postavljene ili koje više ne funkcioniraju mogu prouzročiti prevrtanje.
- Prije svake uporabe invalidskih kolica obavezno provjerite ispravnost nožica protiv prevrtanja i prema potrebi zatražite od kvalificiranog tehničara da ih postavi ili ponovno namjesti.
- U nekim konfiguracijama statička stabilnost invalidskih kolica može biti ispod 10°; Invacare preporučuje uporabu nožica protiv prevrtanja (dostupne su kao opcija).



#### UPOZORENJE!

##### Opasnost od prevrtanja

- Na neravnu ili meku tlu nožice protiv prevrtanja mogu potonuti u uleknuća ili izravno u tlo, čime se smanjuje ili sprječava njihova sigurnosna funkcija.
- Nožice protiv prevrtanja upotrebljavajte samo pri kretanju na ravnom i čvrstom tlu.



#### OBAVIJEST!

##### Opasnost od oštećenja

- Nikada nemojte stati na nožice protiv prevrtanja ili ih upotrebljavati kao pomoć pri naginjanju.



#### UPOZORENJE!

##### Opasnost od prevrtanja

- Aktivirane nožice protiv prevrtanja mogu se zaglaviti pri svladavanju stuba ili ruba.
- Prije vožnje preko stuba ili rubnjaka uvijek deaktivirajte nožice protiv prevrtanja.



#### UPOZORENJE!

##### Opasnost od prevrtanja

- Uvijek se posavjetujte s korisnikom ako deaktivirate nožice protiv prevrtanja.

Standardne nožice protiv prevrtanja s pomoći pri naginjanju

Na kućištu nožica protiv prevrtanja postoji naljepnica; ta naljepnica pokazuje kad su nožice protiv prevrtanja deaktivirane. Kad su nožice protiv prevrtanja ispravno aktivirane, crvena naljepnica bit će sakrivena.

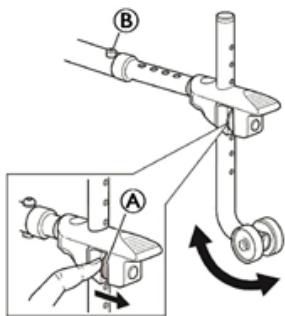

#### Aktiviranje nožica protiv prevrtanja

1. Otpustite gumb s oprugom (A) i zakrećite nožice protiv prevrtanja unazad dok se ne aktiviraju.
2. Provjerite jesu li nožice protiv prevrtanja ispravno blokirane.

#### Deaktiviranje nožica protiv prevrtanja

1. Otpustite gumb s oprugom (A) i zakrećite nožice protiv prevrtanja prema gore dok se ne aktiviraju i dok prednji gumb za otpuštanje (B) ne sjedne u rupu okvira.

#### Postavljanje visine



#### UPOZORENJE! Opasnost od prevrtanja

- Prilagodbu nožica protiv prevrtanja mora provoditi kvalificirani tehničar.



Ta se prilagodba mora izvoditi uzimajući u obzir položaj i promjer stražnjeg kotača, kao i uvjete korisnika i specifična sigurnosna ograničenja korisnika.



Provjerite jesu li nožice protiv prevrtanja ispravno postavljene sa svake strane (ako je primjenjivo); gumb s oprugom (A) i učvršćenje (C) moraju se fiksirati u položaju.

### 3.12.1 Nožice protiv prevrtanja i Ultra Low

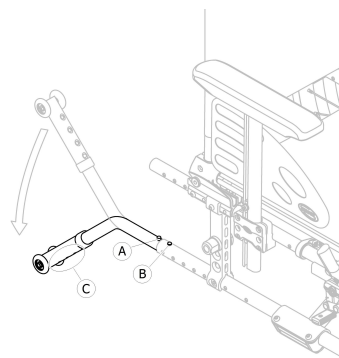

#### Aktiviranje nožica protiv prevrtanja

1. Otpustite gumb s oprugom (A) i zakrećite nožice protiv prevrtanja prema dolje dok se ne aktiviraju i dok prednji gumb za otpuštanje (B) ne sjedne u rupu okvira.
2. Prednji gumb za otpuštanje (B) mora potpuno viriti kroz rupu okvira.

#### Deaktiviranje nožica protiv prevrtanja

1. Otpustite gumb s oprugom (A) i zakrećite nožice protiv prevrtanja prema gore dok se ne aktiviraju i dok prednji gumb za otpuštanje (B) ne sjedne u rupu okvira.

#### Postavljanje visine



#### UPOZORENJE! Opasnost od prevrtanja

- Prilagodbu nožica protiv prevrtanja mora provoditi kvalificirani tehničar.



Ta se prilagodba mora izvoditi uzimajući u obzir položaj i promjer stražnjeg kotača, kao i uvjete korisnika i specifična sigurnosna ograničenja korisnika.



Provjerite jesu li nožice protiv prevrtanja ispravno postavljene sa svake strane (ako je primjenjivo); gumb s oprugom (A) i učvršćenje (C) moraju se fiksirati u položaju.



## 4 Mogućnosti

### 4.1 Verzija Comfort

Kolica su izrađena od krute oplata **A** i predoblikovanog pjenastog jastuka **B** koji je fiksiran steznicima s kukom i petljom. Oplata naslona za leđa uklonjiva je kako bi se kolica mogla sklopiti.

Verzija Comfort uvijek se ugrađuje na položaj pasivnog stražnjeg kotača za bolju stabilnost.



#### UPOZORENJE!

##### Opasnost od ozljede

- Kolica nikada nemojte podizati pomoću oplata naslona za leđa.



#### OPREZ!

##### Opasnost od priklještenja

Držite prste podalje od pokretnih dijelova tijekom sklapanja, rastavljanja ili prilagođavanja.

#### Uklanjanje oplata naslona za leđa

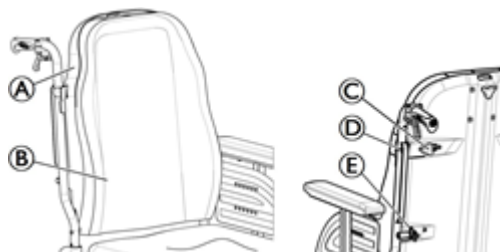

1. Lagano otpustite dva vijka za ručno zatezanje **C**.
2. Gurnite poluge **D** prema unutra dok se ne otvore.
3. Oslobodite kuke **E** iz nosača.

#### Postavljanje oplata naslona za leđa

1. Zakvačite kuke **E** u nosače.
2. Gurnite poluge **D** prema van dok se ne zablokiraju.
3. Čvrsto zategnite dva vijka za ručno zatezanje **A** i provjerite jesu li OBA vijka za ručno zatezanje **A** pravilno zategnuta.



Preporučuje se da ove radnje izvede samo pomagač. Važno je uvijek provjeriti je li oplata naslona za leđa pravilno postavljena i namještena tijekom uporabe kolica. Provjerite jesu li steznici s kukom i petljom na jastuku naslona za leđa ispravni i dobro postavljeni.

### 4.2 Verzija Transit

Verzija Transit osmišljena je tako da je vozi samo pomagač. Kako bi se omogućio bočni prijenos i uštedio prostor, invalidska kolica imaju stražnje kotače od 305 mm (12") ili 405 mm (16").

Ručne kočnice dostupne su samo pomagaču.



#### UPOZORENJE!

##### Opasnost od prevrtanja

Kada je naslon za leđa spušten, to utječe na ravnotežu invalidskih kolica.

- Invacare preporučuje uporabu nožica protiv prevrtanja (dostupne su kao opcija) za verziju Transit s nagibnim naslonom za leđa.

### 4.3 Dvostruki obruči za ruke DHR

Vožnja jednom rukom omogućuje pokretanje invalidskih kolica jednom rukom, što znači da su dva obruča za ruke postavljena na isti kotač. Korisnik hvata oba obruča kako bi pokrenuo invalidska kolica unaprijed ili unatrag; okreće se ulijevo ili udesno hvatanjem samo velikog ili malog obruča.



Obruči za ruke mogu se postaviti međusobno paralelno (unutarnji položaj) ili tako da se unutarnji manji obruč za ruku postavi s vanjske strane većeg obruča za ruku (vanjski položaj). Invacare preporučuje da prilagodbu manjeg obruča za ruku svakako provede kvalificirani tehničar.



#### UPOZORENJE!

##### Manje modrice, bol

- Pazite da ne priklješтите prste između žbica stražnjeg kotača i tri nosača vanjskog obruča za ruku kada odgurujete invalidska kolica.



#### UPOZORENJE!

##### Opasnost od ozljede

- Uvijek uklonite teleskopsku osovinu stražnjeg kotača **C** prije uklanjanja stražnjih kotača.

#### Postavljanje i oslobađanje osovine stražnjeg kotača

Za sklapanje invalidskih kolica nužno je odvojiti teleskopsku osovinu stražnjeg kotača **C**.



#### OPREZ!

##### Opasnost od nezgoda

Osovina stražnjeg kotača sastavni je dio invalidskih kolica i korisnik bez nje neće moći pokretati kolica.

- Nikada nemojte upotrebljavati invalidska kolica bez osovine stražnjeg kotača.

1. Oslobodite teleskopsku osovinu stražnjeg kotača **C** povlačenjem jednog dijela u drugi.
2. Za lakše izvođenje tog zahvata pomaknite mali obruč za ruku naprijed-nazad.
3. Obrnuto postupite za oslobađanje teleskopske osovine stražnjeg kotača.



Osovina stražnjeg kotača može se postaviti na desnu ili lijevu stranu.

## Skidanje i postavljanje stražnjeg kotača

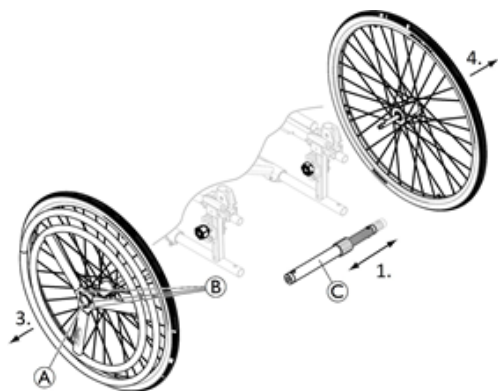

Uklonjivi i zamjenjivi stražnji kotači omogućuju prijevoz, kao i promjenu upravljačke strane.



### UPOZORENJE!

#### Opasnost od ozljede

- Uvijek uklonite teleskopsku osovinu stražnjeg kotača © prije uklanjanja stražnjih kotača.



### UPOZORENJE!

#### Opasnost od ozljede

Kotači mogu otpasti.

- Provjerite jesu li stražnji kotači sigurno učvršćeni! Kotači se ne bi smjeli moći skinuti kad je gumb uklonjive osovine (A) neaktivan. Testirajte to tako da povlačenjem pokušate skinuti kotač.

1. Uklonite teleskopsku osovinu stražnjeg kotača ©.
2. Pritisnite gumb uklonjive osovine (A). Držeći ga pritisnutog i povucite kotač prema van.
3. Skinite stražnji kotač.
4. Postupak ponovite na suprotnoj strani.
5. Za ponovno postavljanje stražnjih kotača obavite postupak obrnutim redoslijedom.

## 4.4 Vožnja jednom rukom s pomoću poluge OADL

Sustav vožnje jednom rukom (lijevom ili desnom) s pomoću poluge (OADL) omogućuje korisniku sa slabim mišićnim tonusom da pokreće invalidska kolica jednom rukom.



Korisnik hvata polugu za pokretanje koja invalidska kolica pokreće unaprijed ili unatrag (pomicanjem poluge za vožnju (A) unatrag ili unaprijed; srednji je položaj neutralni položaj) uz pokret prema unutra i prema van; upravljanje se vrši jednostavnim okretanjem poluge za pokretanje ulijevo/udesno, a koči se povlačenjem poluge za pokretanje unatrag.

Sustav OADL uvijek se ugrađuje na položaj pasivnog stražnjeg kotača za bolju stabilnost.

Poluga za pokretanje može se ukloniti radi lakšeg prijenosa ili pomicanja uz stol. Otpustite ručku (B) i povucite polugu za pokretanje prema gore. Za ponovno postavljanje obavite postupak obrnutim redoslijedom.

Ručna kočnica uvijek se nalazi suprotno od upravljačkog sustava.



### OPREZ!

#### Opasnost od priklještenja ili prignječenja

Između stražnjeg kotača i spojnica mjenjača može postojati vrlo mali razmak, zbog čega postoji opasnost od zapinjanja prstiju.

- Držite prste podalje od pokretnih dijelova pri korištenju sustava OADL te uvijek držite ruku na ručki.

### Prilagodba sile kretanja

Prilagodba se provodi pomicanjem spojnica mjenjača na poluzi za kretanje.

1. Lagano otpustite ručku ©.
2. Povucite rukavac spojnica mjenjača prema dolje kako biste smanjili napetost.
3. Čvrsto zategnite ručku © i provjerite je li ručka © pravilno zategnuta.



### OPREZ!

#### Opasnost od priklještenja ili prignječenja

- Provjerite jesu li dvije ručke (B) i © pravilno postavljene kako ne bi smetale korisniku i pomagaču ili ih ozlijedile.

### Odvajanje mehanizma za upravljanje

Pomagač može pomicati invalidska kolica odvajanjem mehanizma za upravljanje.

Mora odvojiti sustav kuglastih zglobova od vilice kako bi oslobodio prednji upravljački kotač.

1. Pritisnite kraj opruge za odvajanje (D).
2. Oslobodite okomitu os (E) s nosača.
3. Za ponovno postavljanje obavite postupak obrnutim redoslijedom.

## 4.5 Pomoć pri naginjanju

Uz pomoć pri naginjanju pomagač može lakše nagnuti invalidska kolica da bi, primjerice, svladao stubu.

**UPOZORENJE!****Opasnost od prevrtanja**

- Osigurajte da pomoć pri naginjanju ne strši izvan vanjskog promjera stražnjeg kotača.

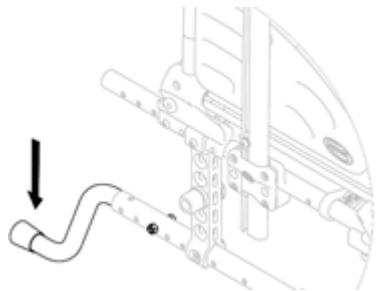

1. Držite invalidska kolica za ručke za guranje.
2. Stopalom pritisnite pomoć pri naginjanju i držite invalidska kolica u nagnutom položaju dok ne svladate prepreku.

## 4.6 Naslon za glavu / naslon za vrat

**UPOZORENJE!****Neravnoteža kolica**

Ako je naslon za glavu ili naslon za vrat postavljen iza naslona za leđa, to može utjecati na ravnotežu invalidskih kolica.

- Pripazite na ravnotežu invalidskih kolica i ako je potrebno, postavite stražnje kotače prema unatrag kako biste povećali stabilnost.

### 4.6.1 Prilagodba visine

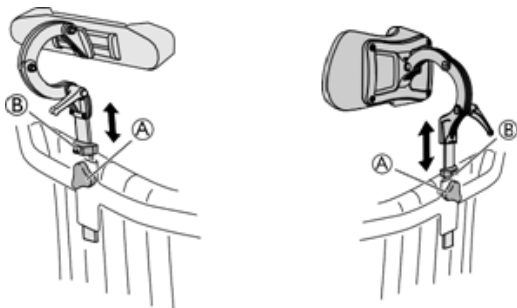

Visinom i otklanjanjem upravlja se pomoću kotačića.

Šipka je opremljena podesivim zaustavnikom. Zaustavnik omogućuje uklanjanje naslona za glavu / naslona za vrat i njegovo ponovno postavljanje u željeni položaj bez daljnje prilagodbe.

1. Otpustite vijak zatvarača **B**.
2. Otpustite ručni kotačić **A**.
3. Pomaknite naslon za glavu ili naslon za vrat u željeni položaj.
4. Ponovno zategnite ručni kotačić **A**.
5. Kliznite zatvarač **B** prema dolje do vrha nastavka naslona za glavu / naslona za vrat.
6. Ponovno zategnite vijak.



Alat: imbus ključ od 5 mm



Za informacije o prilagodbi dubine i kuta nastavka naslona za glavu / naslona za vrat i za ponovno postavljanje naslona za glavu / naslona za vrat pogledajte sljedeći odjeljak.

### 4.6.2 Prilagodba dubine/kuta

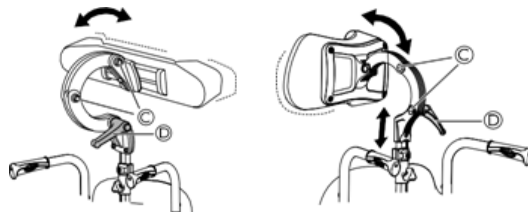

1. Otpustite ručku **D**.
2. Otpustite vijke **C**.
3. Prilagodite dubinu i kut naslona za glavu.
4. Ponovo zategnite ručku i vijke.

## 4.7 Poslužavnik

**UPOZORENJE!****Opasnost od prevrtanja/ozljede**

- Najveće dopušteno opterećenje poslužavnika: 8 kg.

**OPREZ!****Opasnost od manje ozljede**

Ako korisnikov lakat viri iz poslužavnika dok gura invalidska kolica, mogao bi se sudariti sa stvarima u okolini.

- Pripazite da laktovi korisnika ne vire prilikom guranja invalidskih kolica.

### 4.7.1 Akrilni poslužavnik

#### Prilagodba dubine

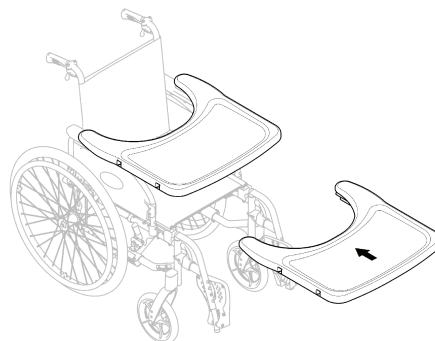

1. Pomaknite poslužavnik unaprijed ili unazad kako biste postigli željeni odmak.

**OPREZ!****Opasnost od neugode**

- Prilikom prilagodbe odmaka poslužavnika pazite da ne pritisnete trbuh korisnika.

## 4.7.2 Poslužavnik s kompletom za montažu



### UPOZORENJE!

#### Opasnost od ispadanja/ozljede

- Poslužavnik se nikada ne smije koristiti kao zamjena za pojas za pravilno držanje.

Moguće je prilagoditi i odmak i širinu poslužavnika; sljedeći odjeljci prikazuju različite mogućnosti.

### Prilagođavanje odmaka poslužavnika

1. Provjerite jesu li pričvrtni nastavci poslužavnika postavljeni na naslone za ruke. Ako nisu, obratite se svom dobavljaču.
2. Otpustite kopču za fiksiranje kako biste podesili odmak (A).

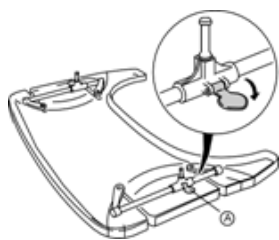

3. Držače poslužavnika (B) pomaknite unaprijed ili unazad kako biste postigli željeni odmak.

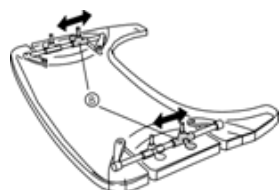

4. Ponovno zategnite kopču za fiksiranje poslužavnika (A) kako biste fiksirali podešeni odmak.



### OPREZ!

#### Opasnost od neugode/nesigurnosti

Poslužavnik nije u fiksiranom položaju.

- Nakon podešavanja odmaka obavezno ponovno zategnite kopču za fiksiranje poslužavnika.



### OPREZ!

#### Opasnost od neugode

- Prilikom prilagodbe odmaka poslužavnika pazite da ne pritisnete trbuh korisnika.

### Blokada poslužavnika



### UPOZORENJE!

#### Opasnost od ozljede

Korisnik se neće moći pomicati ni izaći iz invalidskih kolica dok je poslužavnik blokiran.

- Uporabu uređaja za blokiranje poslužavnika mora propisati kliničar.

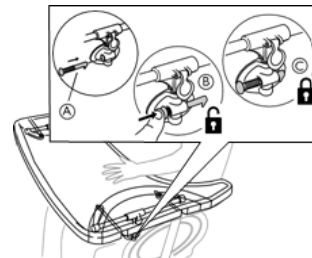

1. Postavite klin za blokadu (A) u nastavak na poslužavniku.
2. Utisnite klin za blokadu (A) kako bi se poslužavnik (B) odblokirao.



Držite klin za blokadu pritisnutim kako bi poslužavnik ostao u odblokiranom položaju.

3. Otpustite klin za blokadu (A) kako bi se poslužavnik (C) blokirao.

## 4.8 Poluposlužavnik



### UPOZORENJE!

#### Opasnost od ispadanja/ozljede

- Poluposlužavnik se nikada ne smije koristiti kao zamjena za pojas za pravilno držanje.



### UPOZORENJE!

#### Opasnost od prevrtanja/ozljede

- Najveće dopušteno opterećenje na vrhu najšireg dijela poluposlužavnika: 1,5 kg.



### OPREZ!

#### Opasnost od manje ozljede

Ako korisnikov lakat viri iz poslužavnika dok gura invalidska kolica, mogao bi se sudariti sa stvarima u okolini.

- Pripazite da laktovi korisnika ne vire prilikom guranja invalidskih kolica.



### OPREZ!

#### Opasnost od priklještenja prstiju

Ispod poluposlužavnika postavljen je mehanizam u kojem možete zaglaviti prste.

- Budite pažljivi pri prilagođavanju poslužavnika ili korištenju funkcije zakretanja.



### OPREZ!

#### Opasnost od manje ozljede

- Ne prenosite osobu iz invalidska kolica ako je poluposlužavnik u vodoravnom položaju.



Poluposlužavnik može se prilagoditi po širini i zakrenuti.

### 4.8.1 Postavljanje poluposlužavnika

Postavljanje poluposlužavnika

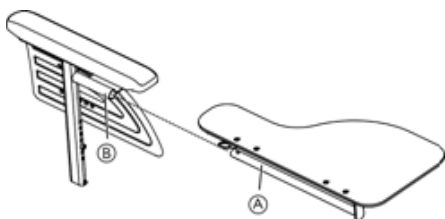

1. Umetnite cijev poluposlužavnika ① u nastavak ② ispod naslona za ruku.

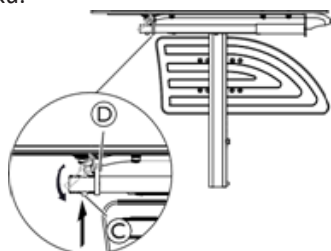

2. Gurnite zatik ③ i umetnite prsten ④ na cijev ①.
3. Pustite zatik ③.

### 4.8.2 Prilagođavanje poluposlužavnika

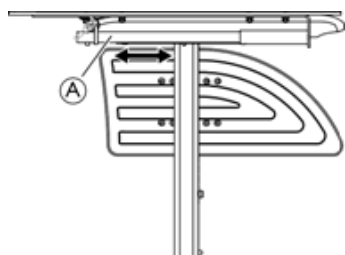

1. Pomaknite poluposlužavnik ① unaprijed ili unazad kako biste postigli željeni odmak.



#### OPREZ!

#### Opasnost od neugode

- Prilikom prilagodbe odmaka poluposlužavnika pazite da ne pritisnete trbuh korisnika.

### 4.8.3 Dodavanje jastučića za poluposlužavnik

Jastučić za poluposlužavnik možete postaviti na poluposlužavnik kako bi površina za ruke i laktove bila mekša.

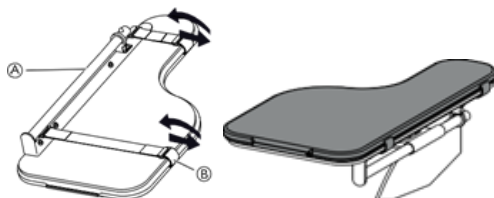

1. Jastučić za poluposlužavnik ① postavite na poslužavnik.
2. Pričvrstne remene ② postavite u plastičnu kopču i oko poluposlužavnika ①.

## 4.9 Naslon za ruku za hemiplegične korisnike

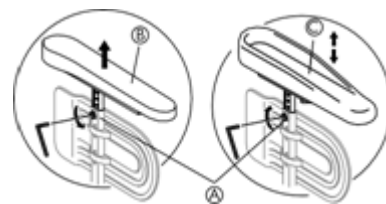

1. Otpustite vijak ①.
2. Uklonite originalni naslon za ruku ②.
3. Montirajte naslon za ruku za hemiplegične korisnike ③ na šipku naslona za ruku.
4. Ponovno zategnite vijak ①.

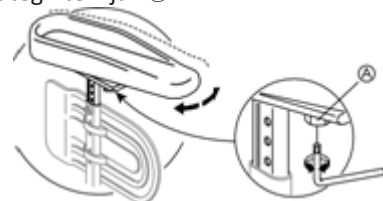

5. Naslon za ruku za hemiplegične korisnike može se podesiti pod kutom. Otpor se može povećati/smanjiti prilagodbom vijka ①.

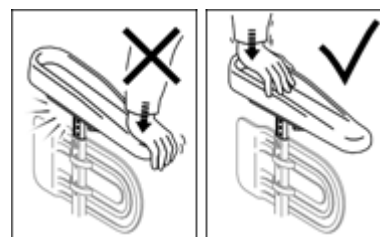

#### OBAVIJEST!

#### Opasnost od oštećenja

Oštećenje naslona za ruku

- Nemojte pritiskati prednji dio naslona za ruku jer bi to moglo oštetiti nastavak naslona za ruku.

### 4.9.1 Jastučići za bočno pozicioniranje (samo za presvlaku prilagodljivog naslona za leđa)



#### OPREZ!

#### Opasnost od neugode

Jastučići za bočno pozicioniranje mogli bi zapeti iza leđa umjesto oko trbuha kada sjedate u invalidska kolica.

- Provjerite položaj jastučića za bočno pozicioniranje nakon prelaska u invalidska kolica.





### OPREZ!

#### Rizik od neudobnog položaja

Nedovoljan prostor između jastučića za bočno pozicioniranje nekim korisnicima može biti neudoban.

- Tu prilagodbu mora izvršiti kvalificirani tehničar nakon dogovora s ovlaštenim kliničarom.
- Zatražite savjet svog dobavljača.



Jastučići za bočno pozicioniranje mogu se prilagoditi po visini i bočno.

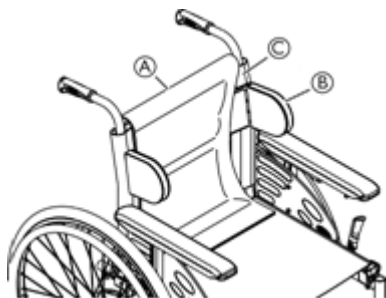

1. Uklonite jastučić naslona za leđa **A**.
2. Prilagodite jastučice za bočno pozicioniranje **B** po visini i bočno u željeni položaj koristeći površinu s kukom presvlake naslona za leđa **C**.
3. Provjerite jesu li površine s kukom (na jastučićima i naslonu za leđa) ispravno postavljene.
4. Vratite jastučić naslona za leđa **A** na mjesto.



Jastučići za bočno pozicioniranje **B** moraju se nalaziti iznad jastučića za ruku **D** kako bi se invalidska kolica mogla sklopiti.



Ako je širina sjedala veća od 430 mm **E**, jastučići za bočno pozicioniranje **B** moraju se ukloniti prije sklapanja invalidskih kolica.

## 4.10 Pojas za pravilno držanje

Invalidska kolica mogu biti opremljena pojasom za pravilno držanje. On sprječava klizanje korisnika prema dolje ili ispadanje iz invalidskih kolica. Pojas za pravilno držanje nije uređaj za pozicioniranje.



### UPOZORENJE!

Ako se pojas olabavi, to može prouzročiti isklizavanje korisnika, što predstavlja opasnost od uklještenja.

- Pojas za pravilno držanje treba postaviti kvalificirani tehničar i propisati ovlašteni kliničar.
- Uvijek provjerite je li pojas za pravilno držanje čvrsto zategnut preko donjeg dijela zdjelice.
- Prilikom svakog korištenja pojasa za pravilno držanje provjerite je li ispravno zategnut. Promjena sjedala i/ili kuta naslona, jastučića, pa čak i odjeće utječe na zatezanje pojasa.

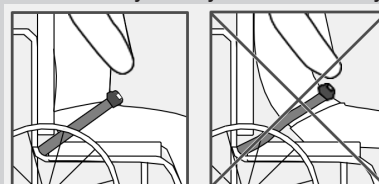

### UPOZORENJE!

#### Opasnost od teške ozljede tijekom prijevoza

Korisnika invalidskih kolica u vozilu je potrebno vezati sigurnosnim pojasom (pojas s tri točke). Pojas za pravilno držanje nije dovoljan sustav za vezanje.

- Pojas za pravilno držanje možete upotrebljavati kao dodatak sigurnosnom pojasu s tri točke pri prijevozu korisnika invalidskih kolica u vozilu, ali ne i kao zamjenu za njega.



### OBAVIJEST!

#### Opasnost od blokiranja kotača

- Provjerite da se pojasevi nisu zakačili za žbice ili stražnji kotač.

### Zatvaranje i otvaranje pojasa za pravilno držanje

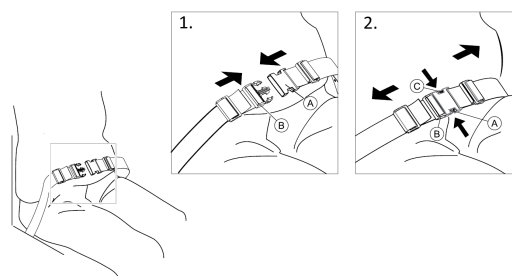

Provjerite sjedite li do kraja na stražnjoj strani sjedala te je li vam zdjelica uspravna i postavljena što je više moguće simetrično.

1. Za zatvaranje gurnite zapor **A** u kopču **B**.
2. Za otvaranje pritisnite strane kopče **B** i povucite ih kako biste je odvojili od zapora **A**.

### Podešavanje duljine

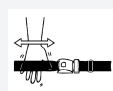

Pojas za pravilno držanje ispravne je duljine kad ima toliko prostora da se između tijela i pojasa može provući ruka.

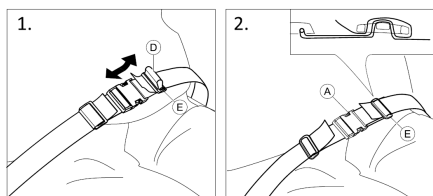

1. Skratite ili produljite petlju za fiksiranje ① prema potrebi.
2. Provućite petlju za fiksiranje ① kroz zapor ② i plastičnu kopču ③ dok se petlja za fiksiranje ne izravna.
3. Petlja ① mora se savršeno uklapati u plastičnu kopču ③.
4. Nakon prilagodbe pričvrstite s pomoću remena za ekstremitete koji ćete ponovno uklopiti u kopču ③.

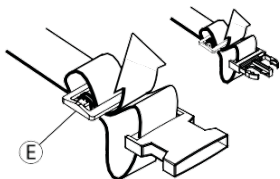
**UPOZORENJE!****Opasnost od klizanja ispod pojasa**

– Provućite petlju za fiksiranje pojasa kroz obje plastične kopče (kako je prikazano) da biste spriječili otpuštanje pojasa.

## 4.11 Držać boce s kisikom

**UPOZORENJE!****Opasnost od ozljede i/ili oštećenja proizvoda**

- Postavljanje držača boce s kisikom mora obaviti ovlašteni kvalificirani tehničar.
- Nakon bilo kojih prilagodbi, popravaka ili servisiranja te prije uporabe provjerite jesu li svi postavljeni dijelovi dobro pričvršćeni.

**UPOZORENJE!****Opasnost od prevrtanja**

Vješanje dodatnog opterećenja na invalidska kolica, primjerice boce s kisikom, može utjecati na stabilnost stražnjeg dijela invalidskih kolica. To može uzrokovati prevrtanje invalidskih kolica unatrag i izazvati ozljedu leđa.

- Preporučujemo uporabu nožica protiv prevrtanja (dostupne su kao opcija) pri uporabi invalidskih kolica sa stražnjim dodatnim opterećenjem (boce s kisikom ili slični predmeti).

**UPOZORENJE!****Opasnost od ispadanja boce s kisikom**

Ako su trake postavljene prelabavo, boca s kisikom može ispasti iz držača. To može uzrokovati ispadanje boce s kisikom prema natrag i izazvati ozljedu.

- Provjerite jesu li trake ispravno postavljene.

**OBAVIJEST!**

- Uvijek pogledajte upute/upozorenja proizvođača za postavljanje i uporabu boce s kisikom.

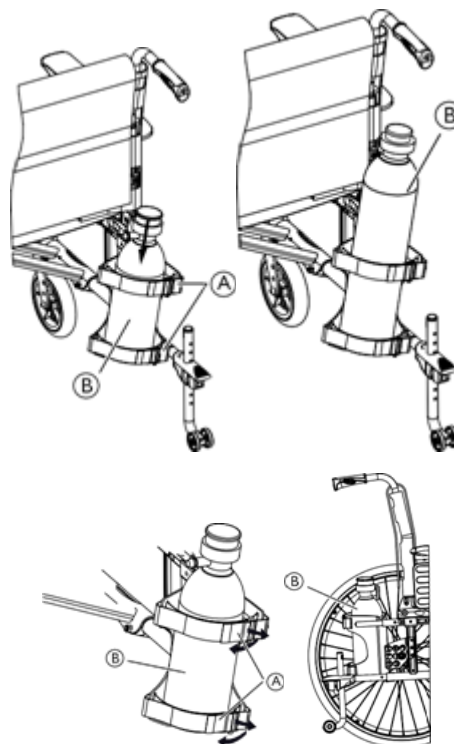

### Postavljanje boce s kisikom u držać

1. Jednostavnim povlačenjem otpustite trake s kukom i petljom ① na stražnjoj strani držača boce s kisikom.
2. Umetnite bocu s kisikom ② u držać.
3. Zategnite ili olabavite trake prema potrebi, a potom ih ponovno postavite.



Informacije o preporučenim dimenzijama boce s kisikom potražite u odjeljku „Tehnički podaci“.

## 4.12 Stalak za infuziju

**UPOZORENJE!****Opasnost od prevrtanja/ozljede**

- Najveće dopušteno opterećenje stalka za infuziju: 4 kg (2 x 2 kg)



Šipka stalka za infuziju uvijek mora biti postavljena okomito, tj. kut mora biti 90 stupnjeva od tla, neovisno o položaju naslona za leđa ili invalidskih kolica.

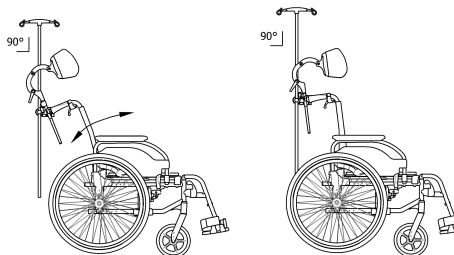

### Podešavanje visine i kuta



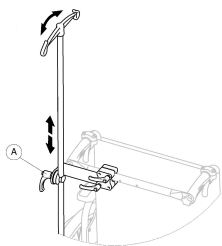

1. Otpustite ručicu Ⓐ.
2. Prilagodite stalak za infuziju na željenu visinu i/ili kut.
3. Čvrsto zategnite ručicu Ⓐ.

### 4.13 Zračna pumpa

Zračna pumpa opremljena je univerzalnom spojnicom ventila. Korištenje ispravne spojnice ventila ovisi o vrsti ventila unutarne cijevi.

1. Uklonite zaštitnu kapicu sa spojnice ventila.
2. Natakните spojnicu ventila na otvoreni ventil na kotaču i napumpajte kotač.



Dostupne su dvije vrste pumpa:

- niskotlačne; < 6 bar
- visokotlačne > 6 bar

Upute za uporabu otisnute su na pakiranju.

### 4.14 Pasivno osvjetljenje

Na stražnje kotače možete pričvrstiti katadioptere.

### 4.15 Držac štapa

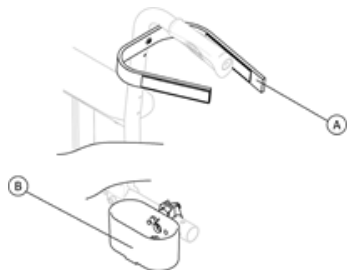

#### UPOZORENJE!

#### Opasnost od prevrtanja

– Osigurajte da držač štapa ne strši izvan vanjskog promjera stražnjeg kotača.

1. Postavite štap u držač Ⓑ.
2. Pričvrstite vrh štapa za naslon za leđa Ⓐ.

## 5 Postavljanje

### 5.1 Informacije o sigurnosti



#### OPREZ!

#### OPASNOST OD OZLJEDE

- Prije uporabe invalidskih kolica provjerite njihovo opće stanje i glavne funkcije kako je opisano u poglavlju 8.2. „Raspored održavanja” na stranici 38.



#### UPOZORENJE!

- Prije uporabe provjerite ima li na dijelovima oštećenja uzrokovanih dostavom.
  - U slučaju oštećenje, nemojte koristiti uređaj. Obratite se dobavljaču tvrtke Invecare za daljnje upute.



#### UPOZORENJE!

#### Opasnost od ozljede

Loša učinkovitost kočenja

- Kabeli moraju biti ispravno postavljeni kako bi se izbjegla loša učinkovitost kočenja.

Vaš ovlaštenu dobavljač isporučit će vam invalidska kolica spremna za uporabu. Zdravstveni djelatnik / kliničar objasniti će vam glavne funkcije i pobrinuti se da invalidska kolica ispunjavaju vaše potrebe i zahtjeve.

Prije uporabe potrebno je provesti određene prilagodbe i postavljanje, na primjer, visine ploče za stopala ili položaja nožica protiv prevrtanja. Prilagodbe i postavljanje opisani su u poglavljima 3. i 4. Složene izmjene opisane su samo u servisnom priručniku. Pročitajte informacije koje ukazuju na razinu stručnosti potrebnu za izvođenje prilagodba, kao i sva upozorenja na situacije u kojima bi prilagodba i postavljanje mogli utjecati na stabilnost.

### 5.2 Provjera robe po isporuci

Sva oštećenja nastala prilikom prijevoza potrebno je odmah prijaviti tvrtki za prijevoz. Ne zaboravite zadržati ambalažu dok tvrtka za prijevoz ne provjeri robu i dok se ne postigne dogovor.

### 5.3 Rasklapanje invalidskih kolica

Ako vam se isporučuje sklopljena invalidska kolica, pročitajte odjeljak 7.2. „Sklapanje i rasklapanje invalidskih kolica” na stranici 33.

#### Postavljanje kabela

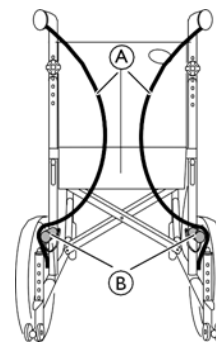

1. Savijte kabele Ⓐ prema unutra kako je prikazano na slici.
2. Postavite kabele Ⓐ izvan cijevi donjeg okvira Ⓑ.

## 6 Uporaba invalidskih kolica

### 6.1 Informacije o sigurnosti



#### UPOZORENJE!

##### Opasnost od nezgoda

Neravnomjeran tlak u gumama može jako utjecati na upravljanje.

- Prije svake vožnje provjerite tlak u gumama.



#### UPOZORENJE!

##### Opasnost od ispadanja iz invalidskih kolica

Ako upotrebljavate male prednje kotače, invalidska kolica mogu se zaglaviti na ivičnjaku ili u utorima u podu.

- Provjerite jesu li prednji kotači prikladni za površinu po kojoj vozite.



#### OPREZ!

##### Opasnost od prignječenja

Između stražnjeg kotača i blatobrana ili jastučića za ruke može postojati vrlo mali razmak, zbog čega postoji opasnost od zapinjanja prstiju.

- Invalidska kolica uvijek pokrećite isključivo pomoću obruča.



#### OPREZ!

##### Opasnost od prignječenja

Između stražnjeg kotača i kočnice za parkiranje može postojati vrlo mali razmak, zbog čega postoji opasnost od zaglavlivanja prstiju.

- Invalidska kolica uvijek pokrećite isključivo pomoću obruča.

### 6.2 Kočenje

Dok se krećete, kočite prenoseći rukama silu na obruč.



#### UPOZORENJE!

##### Opasnost od prevrtanja

Ako ručne kočnice aktivirate tijekom vožnje, smjer kretanja može se izmaknuti kontroli, a invalidska se kolica mogu naglo zaustaviti, što može prouzročiti sudar ili ispadanje korisnika iz kolica.

- Kočnicu nikada nemojte aktivirati dok se krećete.



#### UPOZORENJE!

##### Opasnost od ispadanja iz invalidskih kolica

Ako su invalidska kolica naglo usporila jer pomagač vuče ručke za guranje, korisnik može ispasti iz invalidskih kolica.

- Ako pojas za pravilno držanje postoji, uvijek ga koristite.
- Provjerite je li vaš pomagač kvalificiran za prijevoz invalidskih kolica s korisnicima.
- Istodobno radite s obje kočnice i ne vozite kolica na nagibima većima od 7° da biste osigurali savršeno upravljanje invalidskim kolicima.
- Uvijek koristite kočnice za parkiranje da biste zakočili invalidska kolica tijekom kraćih ili duljih zaustavljanja.



#### OPREZ!

##### Opasnost od opekline na rukama

Ako kočenje traje dugo, na obručima se uslijed trenja stvara velika toplina (što osobito vrijedi za obruče protiv klizanja).

- Nosite odgovarajuće rukavice.

1. Držite obruče za ruke i ravnomjerno ih stišćite objema rukama dok se invalidska kolica ne zaustave.

#### Uporaba parkirne kočnice korisnika



#### UPOZORENJE!

##### Opasnost od nekontroliranih pokreta

Odgovarajući razmak između kočnice i gume neophodan je za dobru učinkovitost kočenja. Taj se razmak može prilagoditi. Prilagodbu mora obaviti kvalificirani tehničar.

- Obratite se svom dobavljaču.

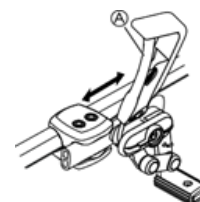
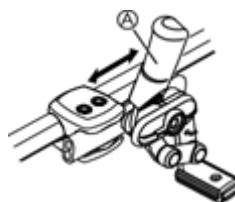

Standardna ručica kočnice

Produžena ručica kočnice

Za početak provjerite je li tlak zraka u gumama ispravan (otisnuto na bočnoj strani svake gume).

Kočnica se upotrebljava kada se kolica ne kreću i nije namijenjena smanjivanju brzine kada se kolica kreću.

1. Da biste aktivirali kočnicu, pomaknite polugu **A** unatrag (prema sebi).
2. Za deaktiviranje kočnice pomaknite polugu **A** unaprijed.



#### OPREZ!

##### Opasnost od priklještenja prstiju

- Pripazite da ne priklješćite prste između kočnice i stražnjeg kotača.

### Uporaba jednoručne parkirne kočnice

Na invalidska kolica može se umjesto standardne parkirne kočnice kojom upravlja korisnik postaviti jednoručna parkirna kočnica. Jednoručnom kočnicom upravlja se na isti način kao i standardnom kočnicom, a razlika je u tome da jedna ručica koči oba kotača istodobno. Jednoručna kočnica dostupna je i za desnu i za lijevu stranu invalidskih kolica.

#### Kočenje s pomagačem

Pomagač može zakočiti invalidska kolica u kretanju pomagačevom kočnicom (kočni bubanj). Pomagačeva kočnica može se koristiti i kao kočnica za parkiranje.

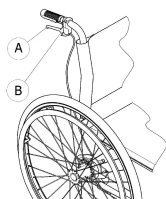

1. Da biste zakočili, povucite polugu kočnice Ⓐ na ručki za guranje.
2. Da biste parkirali, čvrsto povucite polugu kočnice i pomaknute sigurnosnu polugu Ⓑ prema gore.
3. Za otpuštanje povlačite polugu kočnice dok se sigurnosna poluga ne deaktivira.

#### Kočenje s pomagačem

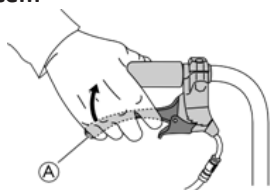

1. Da biste zakočili, povucite obje ručice kočnica prema gore.

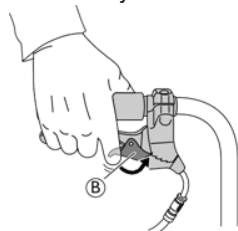

2. Da biste kočnicu blokirali, povucite ručicu kočnice prema gore i pogurnite zasun bravice Ⓑ.

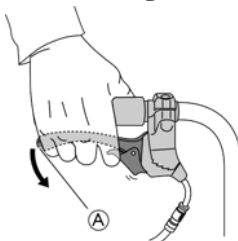

Da biste otpustili zasun bravice, pomaknite ručicu kočnice Ⓐ.

Prilikom pomicanja ručice kočnice zasun bravice automatski će se otpustiti.

### Uporaba nožne kočnice

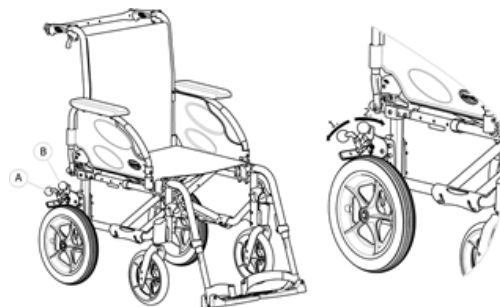

1. Da biste zakočili, pritisnite polugu kočnice Ⓐ prema dolje što je više moguće.
2. Da biste otpustili kočnicu, povucite ili gurnite polugu kočnice Ⓑ prema gore.

## 6.3 Premjestite u/iz invalidskih kolica



#### UPOZORENJE!

##### Opasnost od prevrtanja

Tijekom sjedanja u invalidska kolica i ustajanja iz njih postoji velika opasnost od prevrtanja.

- U invalidska kolica sjedajte i ustajte iz njih bez pomoći samo ako ste fizički sposobni za to.
- Pri premještanju se postavite što je više moguće prema natrag u sjedištu. Time će se spriječiti oštećenje presvlaka i mogućnost od prevrtanja invalidskih kolica prema naprijed.
- Pazite da oba pomoćna kotačića budu okrenuta ravno naprijed.



#### UPOZORENJE!

##### Opasnost od prevrtanja

Ako stanete na naslon za stopala, invalidska se kolica mogu prevrnuti prema naprijed.

- Pri sjedanju u invalidska kolica i ustajanju iz njih nemojte stajati na naslon za stopala.



#### OPREZ!

Ako otpustite ili oštetite kočnice, invalidska se kolica mogu nekontrolirano pokrenuti.

- Pri sjedanju u invalidska kolica i ustajanju iz njih ne oslanjajte se o kočnice.



#### OBAVIJEST!

Blatobrani i nasloni za ruke mogu se oštetiti.

- Pri sjedanju u invalidska kolica i ustajanju iz njih ne sjedajte na blatobrane ili naslone za ruke.



1. Dogurajte kolica što je bliže moguće sjedalu na koje se želite premjestiti.
2. Pritisnite kočnice za parkiranje.
3. Uklonite naslone za ruke ili ih pomaknite prema gore i sklonite s puta.
4. Odspojite naslone za noge ili ih okrenite prema van.
5. Spustite stopala na tlo.
6. Pridržavajte se za invalidska kolica, a prema potrebi i za neki stabilan predmet u blizini.
7. Polako se prebacite u kolica.

## 6.4 Vožnja i upravljanje invalidskim kolicima

Invalidska kolica vozite i zaokrećite pomoću obruča. Prije vožnje bez pomagača morate pronaći točku prevrtanja invalidskih kolica.



### UPOZORENJE!

#### Opasnost od prevrtanja

Invalidska se kolica mogu prevrnuti unatrag ako nisu opremljena nožicama protiv prevrtanja. Pri pronalaženju točke prevrtanja pomagač mora stajati u neposredno iza invalidskih kolica da bi ih prihvatio ako se počnu prevrtati.

- Da biste spriječili prevrtanje, ugradite nožice protiv prevrtanja.



### UPOZORENJE!

#### Opasnost od prevrtanja

Invalidska kolica mogu se prevrnuti prema naprijed.

- Prilikom postavljanja invalidskih kolica testirajte njihovo ponašanje kada je riječ o naginjanju prema naprijed i u skladu s time prilagodite svoj stil vožnje.



### OPREZ!

Težak teret obješen o naslon za leđa može utjecati na težište invalidskih kolica.

- Izbjegavajte velika opterećenja na naslonu za leđa. Ako to nije moguće, promijenite stil vožnje u skladu s tim.

### Pronalaženje točke prevrtanja



1. Otpustite kočnicu.
2. Pomaknite se u invalidskim kolicima prema natrag, čvrsto uhvatite oba obruča pa ih gurnite prema naprijed laganim trzajem.
3. Točku prevrtanja prepoznat ćete na temelju promjene težine i upravljanja u suprotnim smjerovima.

## 6.5 Svladavanje stuba i rubnjaka



### UPOZORENJE!

#### OPASNOST OD PREVRTANJA

Pri svladavanju stuba mogli biste izgubiti ravnotežu i prevrnuti invalidska kolica.

- Stubama i rubnicima uvijek se približavajte polako i pažljivo.
- Nemojte se uspinjati ni spuštati stubama višim od 25 cm.



### OPREZ!

Aktivirane nožice protiv prevrtanja mogu smetati pri svladavanju stuba ili rubnjaka.

- Prije uspinjanja ili silaženja preko stuba ili rubnjaka deaktivirajte nožice protiv prevrtanja.



### UPOZORENJE!

#### Opasnost od ozljede pomagača i oštećenja invalidskih kolica

Naginjanjem invalidskih kolica s teškim korisnikom pomagač može ozlijediti leđa i oštetiti kolica.

- Provjerite možete li sigurno upravljati invalidskim kolicima s teškim korisnikom prije naginjanja.

### Spuštanje niz stubu s pomagačem



1. Pomaknite invalidska kolica tik do rubnjaka i držite obruče.
2. Pomagač treba držati obje ručke za guranje, postaviti jedno stopalo na pomoć pri naginjanju (ako je ugrađena) i nagnuti invalidska kolica prema natrag tako da se prednji kotači podignu s tla.
3. Pomagač zatim treba držati invalidska kolica u tom položaju, pažljivo ih gurnuti niz stubu, a potom ih nagnuti prema naprijed dok se prednji kotači ponovno ne spuste na tlo.

### Penjanje uz stubu s pomagačem



### UPOZORENJE!

#### Rizik od ozbiljnih ozljeda

Često penjanje uz stube i na rubnjake može uzrokovati trošenje i lomljenje naslona za leđa invalidskih kolica i pad korisnika.

- Stube i rubnjake uvijek svladavajte polako i pažljivo.



Pri uspinjanju po stubama ili na rubnjake možete upotrebljavati pomoć pri naginjanju.

1. Pomaknite invalidska kolica prema natrag dok stražnji kotači ne dotaknu rubnjak.
2. Držeći obje ručke za guranje, pomagač treba nagnuti invalidska kolica tako da se prednji kotači podignu s tla, a potom povući stražnje kotače preko rubnjaka dok se prednji kotači ponovno ne spuste na tlo.

#### Spuštanje niz stubu bez pomagača

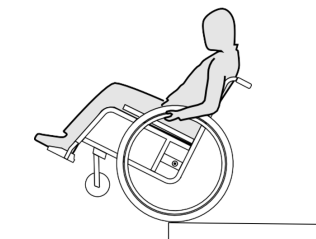

#### UPOZORENJE!

##### Opasnost od prevrtanja

Ako pri spuštanju niz stubu bez pomagača izgubite kontrolu nad invalidskim kolicima, mogli biste se prevrnuti.

- Najprije se naučite spuštati niz stubu s pomagačem.
- Kako pronaći točku prevrtanja na stražnjim kotačima saznajte u poglavlju 6.4. „Vožnja i upravljanje invalidskim kolicima“, stranica 30

1. Pomaknite invalidska kolica tik do rubnjaka, podignite prednje kotače i održavajte ravnotežu invalidskih kolica.
2. Potom polako pomaknite oba stražnja kotača preko rubnjaka. Pritom čvrsto držite obruče objema rukama dok se prednji kotače ponovno ne spuste na tlo.

## 6.6 Uspinjanje i spuštanje po stubama



#### UPOZORENJE!

##### Opasnost od prevrtanja

Pri svladavanju stuba mogli biste izgubiti ravnotežu i prevrnuti invalidska kolica.

- Neka vam uvijek dva pomagača pomognu svladati stubu s više od jedne stepenice.



1. Stubama se možete penjati i spuštati tako da svladate stepenicu po stepenicu, kako je opisano u gornjem tekstu. Prvi pomagač treba stajati iza invalidskih kolica držeći ručke za guranje. Drugi pomagač treba držati čvrsti dio prednjeg okvira kako bi ustabilio invalidska kolica sprijeda.

## 6.7 Svladavanje rampi i kosina



#### UPOZORENJE!

##### Opasnost od gubitka kontrole nad invalidskim kolicima

Pri svladavanju kosina ili nagiba invalidska se kolica mogu prevrnuti prema natrag, prema naprijed ili bočno.

- Kada se približavate dugim kosinama, pomagač bi uvijek trebao stajati iza invalidskih kolica.
- Izbjegavajte bočne nagibe.
- Izbjegavajte kosine s nagibom većim od 7°.
- Pri promjeni smjera na kosini izbjegavajte trzaje.



#### OPREZ!

Ako ih ne kontrolirate obručima, invalidska kolica mogla bi se pokrenuti sama od sebe čak i na blagim kosinama.

- Ako invalidska kolica stoje na kosini, upotrebljavajte kočnice za parkiranje.

#### Uspion uz kosine

Da biste se uspjeli uz kosinu, morate postići moment i zadržati ga istodobno kontrolirajući smjer kretanja.

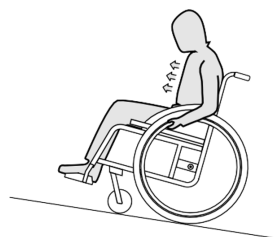

1. Nagnite gornji dio tijela prema naprijed i pokrenite invalidska kolica brzim, snažnim zamazima na oba obruča.

#### Spuštanje niz kosine

Pri spuštanju na kosinama važno kontrolirati smjer i osobito brzinu.

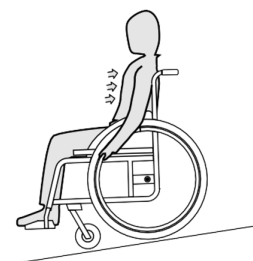

1. Naslonite se i pažljivo puštajte da vam obruči klize niz dlanove. U svakom biste trenutku trebali moći zaustaviti invalidska kolica hvatanjem obruča.

**OPREZ!****Opasnost od opekline na rukama.**

Ako kočenje traje dugo, na obručima se uslijed trenja stvara velika toplina (što osobito vrijedi za obruče protiv klizanja).

- Nosite odgovarajuće rukavice.

**UPOZORENJE!****Opasnost od padanja**

Ako se previše nagnete natrag, mogli biste prevrnuti invalidska kolica.

- Nemojte se nagnuti preko naslona.
- Upotrebljavajte nožice protiv prevrtanja.

## 6.8 Stabilnost i ravnoteža prilikom sjedenja

**UPOZORENJE!****Opasnost od prevrtanja**

Vješanje dodatnog opterećenja (ruksaka ili sličnih predmeta) na cijevi naslona za leđa invalidskih kolica može utjecati na stabilnost stražnjeg dijela invalidskih kolica. To može uzrokovati prevrtanje invalidskih kolica unatrag i izazvati ozljedu leđa.

- Stoga Invacare preporučuje uporabu nožica protiv prevrtanja (dostupne su kao opcija) pri uporabi cijevi naslona za leđa za vješanje dodatnog opterećenja (ruksaci ili slični predmeti).

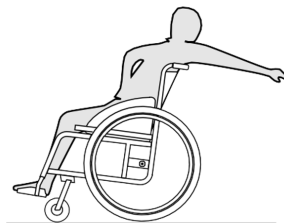

1. Prednje kotače usmjerite prema naprijed. (Kako biste to učinili, invalidska kolica pomaknite malo prema naprijed, a zatim natrag.)
2. Nemojte aktivirati parkirne kočnice.
3. Kada posežete unatrag, nemojte posezati toliko daleko da morate promijeniti položaj sjedenja.

Neke svakodnevne aktivnosti i radnje zahtijevaju da se iz invalidskih kolica nagnete prema naprijed, u stranu ili unatrag. To ima veliki učinak na stabilnost invalidskih kolica. Kako biste cijelo vrijeme održali ravnotežu, postupite na sljedeći način:

### Naginjanje prema naprijed

**UPOZORENJE!****Opasnost od ispadanja**

Ako se iz invalidskih kolica nagnete prema naprijed, mogli biste iz njih pasti.

- Nikada se nemojte nagnuti previše naprijed te se nemojte u sjedalju pomicati prema naprijed kako biste dosegli predmet.
- Nemojte se savijati naprijed između svojih koljena kako biste pokupili nešto s poda.

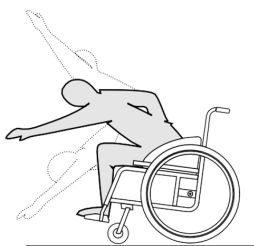

1. Prednje kotače usmjerite prema naprijed. (Kako biste to učinili, invalidska kolica pomaknite malo prema naprijed, a zatim natrag.)
2. Aktivirajte obje parkirne kočnice.
3. Kada se nagnete prema naprijed, gornji dio vašeg tijela mora ostati u ravni iznad prednjih kotača.

### Posezanje unatrag



## 7 Prijevoz

### 7.1 Informacije o sigurnosti



#### UPOZORENJE!

**Opasnost od ozljede ako invalidska kolica nisu pravilno učvršćena**

U slučaju nezgode, kočenja itd. leteći dijelovi invalidskih kolica mogu uzrokovati teške ozljede.

- Prilikom prijevoza invalidskih kolica uvijek uklonite stražnje kotače.
- Dobro učvrstite sve dijelove invalidskih kolica u prijevoznom sredstvu da biste spriječili njihovo oslobađanje tijekom putovanja.



#### OBAVIJEST!

Prevelika istrošenost i abrazija mogu utjecati na čvrstoću nosivih dijelova.

- Nemojte vući invalidska kolica po abrazivnim površinama bez namještenih kotača (npr. vući okvir po asfaltu).

### 7.2 Sklapanje i rasklapanje invalidskih kolica

#### Sklapanje kolica

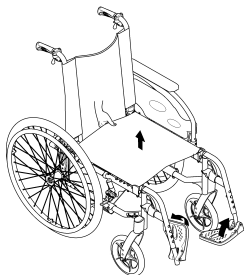

1. Ako se na sjedištu nalazi jastuk sjedišta, uklonite ga.
2. Preklopite sponu naslona za leđa ako je dio opreme.
3. Sklopite ploče za stopala prema gore.
4. Povucite presvlaku naslona za leđa prema gore.
5. Možete preklopiti naslon za leđa prema naprijed ako su invalidska kolica opremljena sklopivim naslonom s podesivim kutom.
6. Povucite uzicu za vuču prema gore sa stražnje strane invalidskih kolica. Sklopivi naslon s podesivim kutom preklopa se prema naprijed.

#### Rasklapanje invalidskih kolica

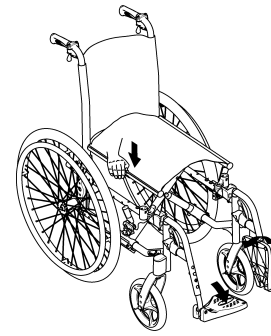

#### OPREZ!

**Opasnost od priklješćivanja prstiju**

Postoji opasnost od zaglavljivanja prstiju između ruba sjedala i okvira.

- Ni u kojem slučaju nemojte hvatati rub sjedala prstima.

1. Postavite invalidska kolica do sebe.
2. Ako je moguće, invalidska kolica blago nagnite prema sebi.
3. Ispruženim dlanom pritisnite bliži rub sjedala tako da se njegova površina izravna.
4. Sasvim vratite invalidska kolica na pod i provjerite jesu li rubovi sjedala na obje strane u vodilicama.
5. Ako su invalidska kolica opremljena sklopivim naslonom s podesivim kutom, podignite naslon za leđa na ručkama za guranje dok klin zapornog kotača ne sjedne u bočne potpornje.
6. Sklopite ploče za stopala prema dolje.
7. Otklopite sponu naslona za leđa ako je dio opreme.

### 7.3 Podizanje kolica



#### OBAVIJEST!

- Nikada ne podižite invalidska kolica za uklonjive dijelove (naslone za ruke, naslone za stopala, cijev naslona za leđa).
- Provjerite jesu li cijevi naslona za leđa dobro učvršćene.

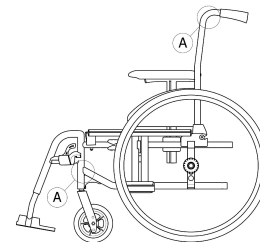

1. Sklopite invalidska kolica kako je opisano u poglavlju 7.2. „Sklapanje i rasklapanje invalidskih kolica” na stranici 33.
2. Kolica uvijek podižite držeći okvir za točke naznačene na dijagramu (A).

## 7.4 Skidanje i postavljanje stražnjih kotača



### UPOZORENJE!

#### Opasnost od prevrtanja

Ako uklonjiva osovina stražnjeg kotača nije posve fiksirana, kotač se tijekom korištenja može olabaviti. To može dovesti do prevrtanja.

- Prilikom svakog postavljanja kotača provjerite jesu li uklonjive osovine posve fiksirane.

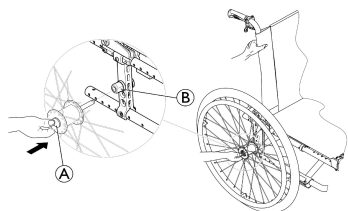

### Skidanje stražnjih kotača

1. Otpustite kočnice.
2. Jednom rukom držite invalidska kolica uspravno.
3. Drugom rukom držite kotač kroz vanjski naplatak oko osovine kotača.
4. Palcem pritisnite gumb uklonjive osovine (A). Držeći ga pritisnutog, skinite kotač s prilagodničkog prstena (B).

### Postavljanje stražnjih kotača

1. Otpustite kočnice.
2. Jednom rukom držite invalidska kolica uspravno.
3. Drugom rukom držite kotač kroz vanjski naplatak oko osovine kotača.
4. Palcem pritisnite gumb uklonjive osovine i ne otpuštajte ga.
5. Gurajte osovinu u prilagodnički prsten (B) dok ne sjedne.
6. Otpustite gumb uklonjive osovine i provjerite je li kotač učvršćen.

## 7.5 Prijevoz ručnih invalidskih kolica bez korisnika



### OPREZ!

#### Opasnost od opekline na rukama

Ako kočenje traje dugo, na obručima se uslijed trenja stvara velika toplina (što osobito vrijedi za obruče protiv klizanja).

- Nosite odgovarajuće rukavice.

Moguće je da ćete invalidska kolica moći transportirati bez ograničenja cestovnim, željezničkim ili zračnim putem. Međutim, pojedine tvrtke za transport imaju pravila koja možda ograničavaju ili zabranjuju neke načine prijevoza. Za informacije se obratite dotičnoj tvrtki za transport.



Invacare preporučuje da se ručna invalidska kolica učvrste za pod transportnog vozila.



### OPREZ!

#### Opasnost od ozljede

- Ako invalidska kolica ne možete u vozilu učvrstiti na siguran način, Invacare preporučuje da ga ne prevozite.



Neke komponente, kao što su nasloni za ruke, nasloni za stopala i stražnji kotači, možete odvojiti od invalidskih kolica i sklopiti ih. Na taj će način invalidska kolica biti lakše prevoziti.

## 7.6 Prijevoz invalidskih kolica u vozilu s korisnikom u kolicima

Čak i kada su invalidska kolica pravilno učvršćena i zadovoljeni su uvjeti u nastavku, može doći do ozljede putnika u sudaru ili prilikom naglog kočenja. Stoga Invacare preporučuje premještaj korisnika invalidskih kolica na sjedalo vozila sa sustavom za vezanje u tri točke. Ne mijenjajte i ne zamjenjujte dijelove invalidskih kolica (strukturu, okvir ili dijelove) bez pisanog odobrenja tvrtke Invacare Corporation. Invalidska kolica uspješno su ispitana u skladu sa zahtjevima norme ISO 7176-19 (prednji udarac).



### UPOZORENJE!

#### Rizik od ozbiljne ozljede ili smrti

Za uporabu invalidskih kolica kao sjedala u vozilu visina naslona za leđa mora biti minimalno 400 mm.

Da biste prevozili korisnika u invalidskim kolicima u vozilu, u vozilo moraju biti ugrađeni pojasevi za vezanje. Točke za vezanje invalidskih kolica i sustavi za vezanje putnika moraju biti odobreni u skladu s normom ISO 10542-1. Kontaktirajte ovlaštenog dobavljača tvrtke Invacare za detaljnije informacije o dobivanju i instaliranju odobrenog i kompatibilnog sustava za vezanje.



### UPOZORENJE!

Ako iz nekog razloga nije moguće prenijeti korisnika invalidskih kolica na sjedalo u vozilu, invalidska kolica mogu se upotrijebiti kao sjedalo u vozilu ako se pridržavate sljedećih postupaka i propisa. U tu se svrhu na kolica mora ugraditi dodatna oprema za prijevoz (opcija).

- Invalidska kolica potrebno je fiksirati u vozilu pomoću sustava za vezanje kolica u četiri točke.
- Korisnik se mora vezati sigurnosnim pojasom za vezanje u tri točke koji je pričvršćen za vozilo.
- Korisnik može biti dodatno osiguran pojasom za pravilno držanje u invalidskim kolicima.



### UPOZORENJE!

Sigurnosni sustavi za vezanje smiju se upotrebljavati samo ako korisnik invalidskih kolica teži 22 kg ili više (ISO-7176-19).

- Ne upotrebljavajte invalidska kolica kao sjedalo u vozilu ako korisnik teži manje od 22 kg.

**UPOZORENJE!**

- Prije putovanja obratite se prijevozniku i zatražite informacije o mogućnostima korištenja opremom navedenom u nastavku.
- Pobrinite se da oko invalidskih kolica i korisnika ima dovoljno slobodnog prostora kako ne bi došlo do kontakta s drugim putnicima u vozilu, neobloženim dijelovima vozila, dodatnim priborom invalidskih kolica ili točkama sidrenja sustava za vezanje.

**UPOZORENJE!**

- Provjerite jesu li točke za vezanje invalidskih kolica oštećene te jesu li parkirne kočnice potpuno ispravne.
- Preporučujemo da se tijekom prijevoza služite gumama otpornima na bušenje da biste izbjegli probleme s kočnicama do kojih dolazi zbog smanjenog tlaka u gumama.

**UPOZORENJE!**

- Ozljede ili oštećenja mogu uzrokovati dijelovi ili dodatni pribor invalidskih kolica koji se oslobode tijekom sudara ili naglog zaustavljanja.
- Poslužavnik, stalak za infuziju, štaku ili bilo koje dodatno opterećenje koje ste možda imali na invalidskim kolicima treba ukloniti iz invalidskih kolica i spremite na sigurno.
  - Nakon nezgode, sudara i sličnih događaja vrlo je važno da invalidska kolica pregleda kvalificirani tehničar.

Rampe i kosine:

**UPOZORENJE!****Opasnost od ozljede**

- Invalidska kolica mogu se slučajno naglo pomaknuti prema naprijed ili prema natrag.
- Nikad ne ostavljajte korisnika bez nadzora pri prijevozu invalidskih kolica uz ili niz rampe i kosine.



Stoga tvrtka Invacare preporučuje premještanje korisnika invalidskih kolica u vozilo s pojasom za pravilno držanje.

**OBAVIJEST!**

- Pogledajte korisničke priručnike isporučene uz sustav za vezanje.
- Sljedeće se ilustracije mogu razlikovati ovisno o proizvođaču sustava za vezanje.

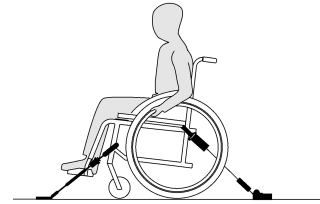

Odabir konfiguracije invalidskih kolica (širina i dubina sjedala, međuosovinski razmak invalidskih kolica) utjecat će na pokretljivost i pristup motornim vozilima.

**Fiksiranje kolica sustavom za vezanje u četiri točke****UPOZORENJE!**

- Invalidska kolica i korisnika u vozilo smjestite okrenute prema naprijed, odnosno u smjeru vožnje.
- Pritisnite parkirne kočnice invalidskih kolica.
- Aktivirajte nožice protiv prevrtanja (ako postoje).



Pobrinite se da poslužavnik, stalak za infuziju i bilo koje dodatno opterećenje koje ste možda imali na invalidskim kolicima uklonite iz invalidskih kolica i spremite ih na sigurno.

Točke vezanja na invalidskim kolicima na koje je potrebno postaviti pojaseve sustava za vezanje u četiri točke naznačene su simbolom samozatvarajuće kuke (pogledajte slike u nastavku i poglavlje 2.3. „Oznake i simboli na proizvodu“ na stranici 9).

1. Kolica je potrebno fiksirati u vozilu za šipke ugrađene u vozilo pomoću prednjih i stražnjih pojaseva sustava za vezanje u četiri točke. Pogledajte korisnički priručnik isporučen uz sustav za vezanje u četiri točke.

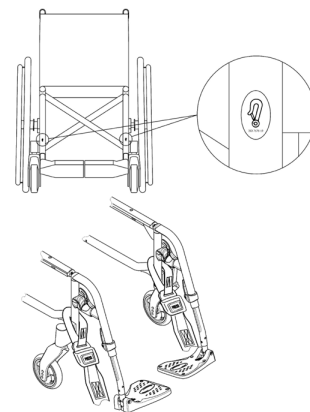
**Položaji za vezanje pojaseva s prednje strane:**

1. Pričvrstite prednje pojaseve iznad držača kotačića kao što je prikazano na gornjoj slici (potražite gdje se nalaze naljepnice za pričvršćivanje).
2. Pričvrstite prednje pojaseve na sustav šipki pridržavajući se najboljih preporučenih postupaka proizvođača sustava za vezanje u četiri točke.
3. Otpustite parkirne kočnice i zategnite prednje pojaseve povlačenjem invalidskih kolica straga prema natrag.
4. Ponovno pritisnite parkirne kočnice.

**Mjesta za samozatvarajuće kuke sa stražnje strane:**

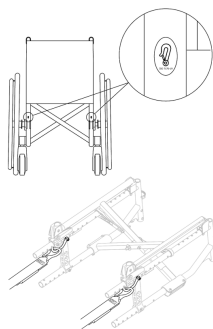

1. Zakvačite kuke na narančaste prstenove kao što je prikazano na dvije gornje slike (pogledajte lokaciju oznaka za pričvršćivanje).
2. Pričvrstite stražnje pojaseve na sustav šipki pridržavajući se najboljih preporučenih postupaka proizvođača sustava za vezanje u četiri točke.
3. Zategnite remene.

**!** **OBAVIJEST!**

- Pazite da su samozatvarajuće kuke premazane slojem protiv klizanja kako biste izbjegli bočno klizanje po osovini.

**!** **OBAVIJEST!**

- Provjerite jesu li čepovi dobro nasjeli s obje strane i nalaze li se u istom položaju u odnosu na utore na šipki.
- Pazite da je kut između šipki i pojaseva između 40° i 45°.

**Pričvrstite pojas za pravilno držanje**



**UPOZORENJE!**

Pojas za pravilno držanje može se rabiti kao dodatak, ali nikada kao zamjena za odobreni sustav za vezanje putnika (pojas s tri točke).

1. Pojas za pravilno držanje prilagodite korisniku invalidskih kolica kako je opisano u odjeljku „Pojas za pravilno držanje“.

**Pričvršćivanje sustava za vezanje u tri točke**

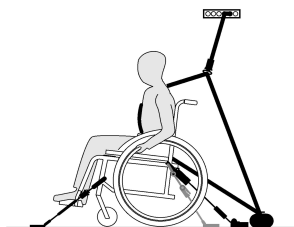

**!** **OBAVIJEST!**

Gornje ilustracije mogu se razlikovati ovisno o proizvođaču sustava za vezanje.



**UPOZORENJE!**

- Provjerite je li sustav za vezanje putnika u tri točke čvrsto zategnut preko korisnikova tijela, a da mu pritom ne stvara neugodu te da nijedan dio nije zavrnut.
- Provjerite da sustav za vezanje putnika u tri točke nije odmaknut od korisnikova tijela dijelovima invalidskih kolica, primjerice naslonima za ruke, kotačima itd.
- Provjerite da pojas ima slobodan put od korisnika do točke sidrenja te da mu ne smetaju dijelovi vozila, invalidska kolica, sjedala ili pribor.
- Provjerite da zdjelčni pojas čvrsto prelazi preko korisnikove zdjelice te da ne može kliznuti u područje trbuha.
- Provjerite da korisnik može bez pomoći dosegnuti mehanizam za otpuštanje.

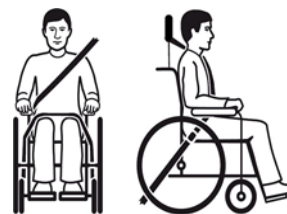

1. Pričvrstite sustav za vezanje u tri točke u skladu s uputama iz korisničkog priručnika isporučenog sa sustavom za vezanje u tri točke.

Pojas za vezanje u tri točke trebao bi biti što čvršće zategnut preko korisnikova tijela, a da mu pritom ne stvara neugodu.



**OBAVIJEST!**

- Uvjerite se da remen pojasa nije uvrnut tijekom uporabe.



**OBAVIJEST!**

- Zdjelični pojas sustava za vezanje u 3 točke postavite nisko preko zdjelice tako da njegov nagib bude unutar preferirane zone (A) od 30° do 75° u odnosu na vodoravan položaj. Preporučuje se veći kut, ali ne smije biti veći od 75°.

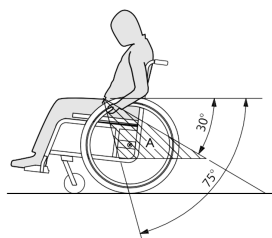

Na slici je prikazano pogrešno postavljanje pojasa za vezanje u tri točke.

2. Sigurnosni pojas ne smije biti odmaknut od korisnikova tijela dijelovima invalidskih kolica, primjerice naslonima za ruke, kotačima itd.
3. Ako je vozilo opremljeno sigurnosnim naslonom za glavu, a invalidska kolica podrškom za glavu/vrat, s kliničarom procijenite koji biste trebali upotrebljavati.



Nosači za glavu i vrat Invacare nisu sustavi za vezanje. Unatoč tome, podvrgnuti su testiranju na sudare kako bi se potvrdile njihove točke pričvršćivanja.

## 8 Održavanje

### 8.1 Informacije o sigurnosti



#### UPOZORENJE!

Nekim se materijalima s vremenom prirodno smanjuje kvaliteta. To može prouzročiti oštećenje dijelova invalidskih kolica.

- Invalidska kolica najmanje jednom godišnje i nakon dugih razdoblja nekorištenja treba pregledati kvalificirani tehničar.



Invacare očekuje da je kvalificirani tehničar upoznat s proizvodom, da posjeduje dobro tehničko znanje za razumijevanje i sljedeće korake uputa opisanih u ovom priručniku te da je opremljen odgovarajućim alatima.



#### Pakiranje za povrat proizvoda

Invalidska kolica treba vratiti ovlaštenom dobavljaču u odgovarajućem pakiranju kako bi se izbjeglo oštećenje tijekom slanja.

### 8.2 Plan održavanja

Da biste osigurali siguran i pouzdan rad, redovito provodite sljedeće vizualne provjere i održavanje ili povjerite te zadatke drugoj osobi.

	tjedno	mjesečno	godišnje
Provjera tlaka u gumama	x		
Provjerite jesu li stražnji kotači pravilno namješteni	x		
Provjerite pojas za pravilno držanje	x		
Provjerite mehanizam za sklapanje		x	
Provjerite kotačiće i njihovo učvršćenje		x	
Provjerite vijke		x	
Provjerite žbice		x	
Provjera kočnica za parkiranje (mehanizam i kabeli)		x	
Neka kvalificirani tehničar pregleda invalidska kolica			x

#### Opća vizualna provjera

1. Pregledajte ima li na invalidskim kolicima olabavljenih dijelova, napuklina ili ostalih nedostataka.
2. Ako pronađete bilo što, odmah prestanite koristiti invalidska kolica i kontaktirajte ovlaštenog dobavljača.

#### Provjera tlaka u gumama

1. Provjerite tlak guma, pogledajte odjeljak „Gume” za više informacija.

2. Napumpajte gume do potrebnog tlaka.
3. Istodobno provjerite profil gume.
4. Prema potrebi promijenite gume.

#### Provjerite jesu li stražnji kotači pravilno namješteni

1. Osigurajte da je kugla osovine izvan ležišta vizualnom provjerom i povucite stražnji kotač kako biste provjerili je li uklonjiva osovina ispravno namještena. Kotač pritom ne smije otpasti.
2. Ako stražnji kotači nisu pravilno namješteni, uklonite prljavštinu i naslage. Ako se problem ne riješi, uklonjive osovine treba ponovno namjestiti kvalificirani tehničar.

#### Provjerite pojas za pravilno držanje

1. Provjerite je li pojas za pravilno držanje pravilno postavljen.



#### OBAVIJEST!

- Labave pojaseve za pravilno držanje mora namjestiti ovlašten kliničar.
- Oštećene pojaseve za pravilno držanje mora promijeniti kvalificirani tehničar.

#### Provjerite mehanizam za sklapanje

1. Provjerite radi li mehanizam za sklapanje lako.

#### Provjerite kotačiće i njihovo učvršćenje

1. Provjerite okreću li se pomoćni kotačići slobodno.
2. Gurajte i povlačite u 3 smjera (sprijeda i straga; lijevo i desno; gore i dolje) kako biste vidjeli da nema slobodnog hoda i kretanja, također provjerite ima li vidljivih oštećenja.

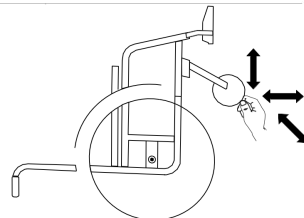

3. Uklonite prljavštinu ili dlake iz ležajeva kotačića.
4. Neispravne ili istrošene kotačiće mora zamijeniti kvalificirani tehničar.



#### OBAVIJEST!

- Za nekoliko spojeva se koriste samoblokirajući vijci/matice ili ljepilo za osiguranje vijaka. Ako se ti spojevi olabave potrebno ih je zamijeniti novim samoblokirajućim vijcima/maticama ili učvrstiti novim ljepilom za osiguranje vijaka.
- Samoblokirajuće vijke/matice mora zamijeniti kvalificirani tehničar.

#### Provjera napetosti žbica

Žbice ne smiju biti labave ni iskrivljene.

1. Labave žbice mora zategnuti kvalificirani tehničar.
2. Slomljene žbice mora zamijeniti kvalificirani tehničar.

#### Provjera kočnica za parkiranje



1. Provjerite jesu li kočnice za parkiranje pravilno postavljene. Kočnica je pravilno postavljena ako pri aktiviranju kočnice kočna čeljust pritišće gumu nekoliko milimetara.
2. Ako ustanovite da nisu pravilno postavljene, kočnice mora podesiti kvalificirani tehničar.

**OBAVIJEST!**

Kočnice za parkiranje moraju se ponovno postaviti nakon zamjene stražnjih kotača ili promjene njihovog položaja.

**Pregled nakon jakog sudara ili udarca****OBAVIJEST!**

Nakon jakog sudara ili udarca kolica mogu zadobiti oštećenja koja nisu vidljiva.

- Nakon jakog sudara ili udarca invalidska kolica mora pregledati kvalificirani tehničar.

**Popravak ili zamjena unutarnje zračnice**

1. Uklonite stražnji kotač i ispustite sav zrak iz unutarnje zračnice.
2. Podignite jednu stjenku gume od obruča kotača pomoću poluge za skidanje gume s bicikla. Nemojte koristiti oštre predmete, npr. odvijač, jer biste njima mogli oštetiti unutarnju zračnicu.
3. Izvucite unutarnju zračnicu iz gume.
4. Popravite unutarnju zračnicu pomoću kompleta za popravak bicikala ili je, ako je to potrebno, zamijenite.
5. Lagano napušite zračnicu dok ne postane obla.
6. Umetnite ventil u otvor za ventil na obruču kotača i postavite zračnicu u gumu (zračnica treba ležati oko gume bez nabora).
7. Podignite stjenku zračnice iznad ruba obruča kotača. Započnite blizu ventila i koristite polugu za skidanje gume s bicikla. Pritom neprestano provjeravajte da unutarnja zračnica ne zapne između gume i obruča kotača.
8. Napumpajte gumu do najvećeg dopuštenog radnog tlaka. Provjerite da iz gume ne izlazi zrak.

**Rezervni dijelovi**

Za održavanje proizvoda Invacare preporučuje uporabu rezervnih dijelova koje isporučuje Invacare.

**8.3 Čišćenje i dezinfekcija****8.3.1 Općenite informacije o sigurnosti****OPREZ!****Opasnost od kontaminacije**

- Poduzmite mjere opreza za vlastitu zaštitu i upotrijebite odgovarajuću zaštitnu opremu.

**OBAVIJEST!**

Uporabom pogrešnih tekućina ili načina čišćenja proizvod se može oštetiti.

- Sva sredstva za čišćenje i sredstva za dezinfekciju moraju biti učinkovita, međusobno kompatibilna i moraju štiti materijale za čije se čišćenje upotrebljavaju.
- Nikad ne upotrebljavajte nagrizajuće tekućine (lužine, kiselinu itd.) ili abrazivna sredstva za čišćenje. Preporučujemo uobičajeno kućansko sredstvo za čišćenje kao što je tekući deterdžent za suđe, ako u uputama za čišćenje nije navedeno nešto drugo.
- Nikada ne upotrebljavajte otapalo (celulozni razrjeđivač, aceton itd.) koje mijenja strukturu plastike ili otapa pričvršćene oznake.
- Uvijek provjerite je li se proizvod potpuno osušio prije ponovne uporabe.



Za čišćenje i dezinfekciju u okruženjima za kliničku ili dugotrajnu skrb slijedite postupke svoje ustanove.

**8.3.2 Intervali za čišćenje****OBAVIJEST!**

Redovito čišćenje i dezinfekcija pospješuje pravilan rad, produljuje vijek trajanja i sprječava kontaminaciju.

Čistite i dezinficirajte proizvod:

- redovito dok se upotrebljava
- prije i poslije svakog servisnog zahvata
- kada je bio u dodiru s tjelesnim tekućinama
- prije nego novi korisnik započne s uporabom.

**8.3.3 Čišćenje****OBAVIJEST!**

Prljavština, pijesak i morska voda mogu oštetiti ležajeve, a čelični dijelovi mogu zahrđati ako je njihova površina oštećena.

- Invalidska kolica nemojte dugotrajno izlagati pijesku i morskoj vodi i čistite ih nakon svakog odlaska na plažu.
- Ako se invalidska kolica zaprljaju, prljavštinu što prije obrišite vlažnom krpom i pažljivo ih osušite.

1. Uklonite sav postavljeni dodatni pribor (samo dodatni pribor čije skidanje ne zahtijeva alat).
2. Prebrišite pojedinačne dijelove koristeći se krpom ili mekom četkom, uobičajenim kućnim sredstvima za čišćenje (pH = 6 – 8) i toplom vodom.
3. Isperite dijelove toplom vodom
4. Temeljito osušite dijelove suhom krpom.



Sredstvo za poliranje za automobile i mekani vosak mogu se upotrijebiti na obojanim metalnim površinama za uklanjanje abrazija i vraćanje sjaja.

**Čišćenje presvlaka**

Za čišćenje presvlaka pogledajte upute na oznakama sjedala, jastuka i presvlake naslona za leđa.

-  Ako je moguće, pri pranju uvijek preklopite trake s kukom i petljom (dijelove koji se samostalno zahvaćaju) kako biste umanjili izvlačenje vlakana i nakupljanje niti na trakama s kukom te spriječili oštećenje tkanine presvlake navedenim kukama.

### 8.3.4 Čišćenje držača boce s kisikom





#### UPOZORENJE!

#### Opasnost od oštećenja boce s kisikom

Može doći do ozljeda ili oštećenja ako sredstva za čišćenje dođu u dodir s regulatorom boce s kisikom.  
– Korisnik i boca s kisikom MORAJU biti izvan invalidskih kolica kada čistite držač boce s kisikom.

### 8.3.5 Pranje

1. Uklonite sve nepričvršćene i uklonjive prekrivače i operite ih u perilici rublja slijedeći upute za pranje za svaki prekrivač.
2. Skinite sve podstavljene dijelove kao što su jastuci za sjedala, nasloni za ruke, naslon za glavu ili naslon za vrat s fiksnim podstavljenim dijelovima, jastučiće za listove i tako dalje i očistite ih zasebno.
  -  Podstavljeni dijelovi ne smiju se čistiti deterdžentom za čišćenje s visokim pritiskom ili mlazom vode.
3. Poprskajte okvir invalidskih kolica deterdžentom, primjerice sredstvom za čišćenje automobila s voskom, i ostavite da djeluje.
4. Isperite okvir invalidskih kolica deterdžentom za pranje pod visokim pritiskom ili običnim mlazom vode, ovisno o tome koliko je prljav. Ne usmjeravajte mlaz na ležajeve i otvore za otjecanje. Ako okvir invalidskih kolica perete strojno, voda ne smije biti toplija od 60 °C.
  -  Poslužavnik čistite samo vodom i blagim deterdžentom.
5. Ostavite invalidska kolica da se osuše u prostoriji za sušenje. Uklonite dijelove u kojima se nakupila voda, na primjer u krajnjim cijevima, metalnim prstenovima itd. Ako su invalidska kolica oprana strojno, preporučuje se sušenje komprimiranim zrakom.

### Višestruko rastezljiva poliuretanska (PU) tkanina

Slabije mrlje na tkanini mogu se ukloniti pomoću mekane vlažne krpe i blagog deterdženta. Za uklanjanje većih tvrdokornijih mrlja obrišite tkaninu zamjenom za alkohol ili terpentin i isperite vrućom vodom i blagim deterdžentom.

Tkanina se može prati na temperaturama do 60 °C. Mogu se upotrebljavati obični deterdženti.

-  Svi dijelovi invalidskih kolica s višestruko rastezljivom presvlakom od poliuretanske (PU) tkanine, primjerice jastučići naslona za ruku, jastučići za listove, naslon za glavu / naslon za vrat, moraju se čistiti u skladu s prethodnom uputom.

### 8.3.6 Dezinfekcija

Invalidska se kolica mogu dezinficirati prskanjem ili brisanjem ispitanim i odobrenim sredstvima za dezinfekciju.

-  Poprskajte blagi proizvod za dezinfekciju i čišćenje (baktericid i fungicid koji ispunjava norme EN 1040 / EN 1276 / EN 1650) i slijedite upute proizvođača.

1. Obrišite sve opće dostupne površine mekom krpom i uobičajenim kućnim sredstvom za dezinfekciju.
2. Ostavite proizvod da se osuši na zraku.

## 9 Otklanjanje poteškoća

### 9.1 Informacije o sigurnosti

Kvarovi mogu nastati uslijed svakodnevne uporabe, prilagodbi ili promijenjenih zahtjeva za uporabu invalidskih kolica. U tablici u nastavku objašnjava se kako prepoznati i popraviti kvarove. Neke od navedenih radnji mora obaviti kvalificirani tehničar. One su posebno naznačene. Preporučujemo da sve prilagodbe obavlja kvalificirani tehničar.



#### OPREZ!

Ako primijetite kvar na invalidskim kolicima, npr. značajnu promjenu pri rukovanju, prestanite koristiti invalidska kolica i odmah se obratite dobavljaču.

### 9.2 Prepoznavanje i popravak kvarova

Kvar	Mogući uzrok	Potrebna radnja
Invalidska kolica ne kreću se ravno	Nepravilan tlak u gumi na jednom od stražnjih kotača	Ispravan tlak u gumama → 11.3. „Gume”, stranica 44
	Jedna ili više slomljenih žbica	Zamijenite neispravnu žbicu (žbice), → kvalificirani tehničar
	Žbice neravnomjerno zategnute	Zategnite labave žbice, → kvalificirani tehničar
	Ležajevi pomoćnog kotačića prljavi su ili oštećeni	Očistite ležajeve ili zamijenite pomoćni kotačić. → kvalificirani tehničar
Invalidska kolica previše se lako prevrću prema natrag	Stražnji kotači montirani su previše prema naprijed	Montirajte stražnje kotače više prema natrag, → kvalificirani tehničar
	Kut za leđa je prevelik	Smanjite kut naslona za leđa, → kvalificirani tehničar
	Kut sjedala je prevelik	Montirajte pomoćni kotačić na viši položaj na prednjoj vilici. → kvalificirani tehničar Odaberite manju prednju vilicu, → kvalificirani tehničar
Kočnice hvataju slabo ili asimetrično	Nepravilan tlak u gumi na jednom ili oba stražnja kotača	Ispravan tlak u gumama → 11.3. „Gume”, stranica 44
	Postavka kočnice je nepravilna	Ispravite postavku kočnice, → kvalificirani tehničar

Pri okretanju kotača otpor je prejak	Tlak u gumama na stražnjim kotačima je prenizak	Ispravan tlak u gumama → 11.3. „Gume”, stranica 44
	Stražnji kotači nisu paralelni	Provjerite jesu li stražnji kotači paralelni, → kvalificirani tehničar
Prednji kotačići klimaju se pri brzom kretanju	Premala napetost u postolju ležaja prednjeg kotačića	Blago zategnite maticu na osovini postolja ležaja, → kvalificirani tehničar
	Pomoćni kotačić je istrošen	Zamijenite prednji kotačić, → kvalificirani tehničar
Prednji kotačić je krut ili zaglavljn	Ležajevi su prljavi ili neispravni	Očistite ležajeve ili zamijenite pomoćni kotačić. → kvalificirani tehničar
Invalidska se kolica teško sklapaju	Presvlaka naslona za leđa previše je zategnuta	Lagano otpustite trake s kukom i petljom presvlake naslona za leđa. → 3.5.2. „Prilagodljiva presvlaka naslona za leđa”, stranica 9

## 10 Nakon uporabe

### 10.1 Pohrana

**OBAVIJEST!****Opasnost od oštećenja proizvoda**

- Ne pohranjujte proizvod blizu izvora topline.
- Nemojte nikada stavljati druge predmete na vrh invalidskih kolica.
- Invalidska kolica pohranite u zatvorenom prostoru na suhom mjestu.
- Pogledajte ograničenje temperature u poglavlju *11 Tehnički podaci, stranica 43.*

Nakon dugotrajne pohrane (dulje od četiri mjeseca) invalidska kolica moraju se pregledati u skladu s poglavljem *8 Održavanje, stranica 38.*

### 10.2 Odlaganje otpada

Budite ekološki osviješteni i reciklirajte ovaj proizvod u centru za reciklažu kad mu istekne vijek trajanja.

Rastavite proizvod i njegove dijelove kako biste razdvojili različite materijale i reciklirali ih zasebno.

Odlaganje i recikliranje korištenih proizvoda i ambalaže mora biti u skladu sa zakonima i propisima za zbrinjavanje otpada u pojedinoj zemlji. Informacije možete dobiti od lokalne tvrtke za zbrinjavanje otpada.

### 10.3 Priprema za ponovnu uporabu

Ovaj je proizvod prikladan za ponovnu uporabu. Prilikom pripreme proizvoda za novog korisnika potrebno je provesti radnje navedene u nastavku.

- Kontrola
- Čišćenje i dezinfekcija
- Prilagodba novim korisnicima (korisnik i pomagač)

Za detaljne informacije pogledajte poglavlje *8 Održavanje, stranica 38* i servisni priručnik za ovaj proizvod.

Korisnički priručnik obavezno predajte s proizvodom.

Ako pronađete oštećenje ili kvar, ne koristite proizvod.

## 11 Tehnički podaci

### 11.1 Dimenzije i težina

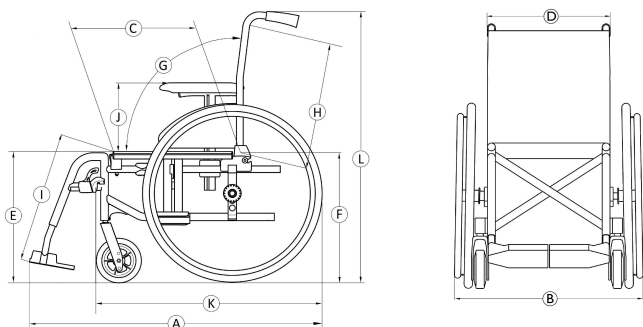

Sve specifikacije dimenzija i težine odnose se na široku liniju invalidskih kolica u standardnim konfiguracijama. Dimenzije i težina (temeljeni na standardu ISO 7176-1/5/7) mogu se razlikovati ovisno o različitim konfiguracijama. U nekim konfiguracijama invalidska kolica prekoračuju preporučene dimenzije za invalidska kolica.

#### ! OBAVIJEST!

- U nekim konfiguracijama ukupne dimenzije invalidskih kolica kad su spremna za uporabu premašuju preporučene najveće vrijednosti, pa pristup putovima za evakuaciju u hitnom slučaju možda neće biti moguć.
- U nekim konfiguracijama invalidska kolica premašuju preporučene specifikacije za putovanje vlakom u EU-u.

(\*) Najveće opterećenje invalidskih kolica jest ukupna najveća masa korisnika i najveća masa svih drugih predmeta namijenjenih nošenju u invalidskim kolicima.

Najveća masa korisnika jest najveće opterećenje invalidskih kolica bez dodatnog opterećenja.

Na primjer, za invalidska kolica s ruksakom od 10 kg vrijedi:

najveća masa korisnika = najveće opterećenje invalidskih kolica – 10 kg

	Najveće opterećenje invalidskih kolica (*)	Action 4NG: 125 kg Spirea 4NG: 135 kg Action 4NG HD / Spirea 4NG HD: 160 kg
Ⓐ	Ukupna duljina s naslonima za noge	990 – 1180 mm
Ⓑ	Ukupna širina	605 – 840 mm
	Duljina sklopljenih invalidskih kolica	980 – 1180 mm
	Širina sklopljenih kolica	305 – 325 mm
	Visina sklopljenih invalidskih kolica	780 – 1060 mm
	Ukupna masa	15 – 21,5 kg

	Masa najtežeg dijela	8,3 – 13,5 kg
	Statička stabilnost	Nizbrdo: 0° – 21° Uzbrdo: 0° – 7° Bočno: 0° – 18,5°
	Kut površine sjedala	0° – 8°
Ⓒ	Stvarna dubina sjedala	360 – 530 mm
Ⓓ	Stvarna širina sjedala	385 – 620 mm, u koracima od 25 mm
Ⓔ	Visina površine sjedala na prednjem rubu	365 – 515 mm, u koracima od 25 mm
Ⓕ	Visina površine sjedala na stražnjem rubu	365 – 515 mm, u koracima od 25 mm
Ⓖ	Kut naslona za leđa	Raspon: –6°/+30°, Fiksni: 90°, Kontinuirana pril.: 90° (–6°/+15°) Kontinuirana pril.: 90° (–15°/+15°) Nagibni sustav: 90° (0°/+30°) (u koracima od 10°)
Ⓗ	Visina naslona za leđa	350 – 550 mm
Ⓘ	Udaljenost od naslona za stopala do sjedala	200 – 565 mm, u koracima od 10 mm
	Kut između noge i površine sjedala	0° – 90°
Ⓛ	Visina od naslona za ruku do sjedala	Raspon: 170 – 295 mm T-arm („T” ruka): 200 – 280 mm Comfort: 170 – 295 mm
	Prednji položaj strukture naslona za ruku	250 – 350 mm
	Promjer obruča za ruku	390 – 535 mm
	Vodoravan položaj osovine	–75/+52,5 mm
	Najmanji dopušteni polumjer okretanja	790 mm
	Širina složenih kolica	260 – 305 mm
	Visina složenih kolica	605 – 880 mm
	Duljina složenih kolica	1050 – 1150 mm
Ⓚ	Ukupna duljina bez naslona za noge	390 – 535 mm
Ⓛ	Ukupna visina	795 – 1050 mm
	Širina vrtnje	1480 – 1630 mm
	Najveći dopušteni kut kosine za kočenje	7°

Preporučene dimenzije boca s kisikom	Najv. promjer: 111 mm Najm./najv. duljina: 198 – 645 mm Najm./najv. težina: 1,3 – 3,6 kg
--------------------------------------	--



## 11.2 Najveća dopuštena masa uklonjivih dijelova

Dio	Najveća dopuštena masa:
Podesivi naslon za noge s jastučićem za listove i osloncem za stopala	3,2 kg
Naslon za ruku	2,0 kg
Stražnji kotač od 600 mm (24 inča) s obručem i štitnikom žbica	2,5 kg
Naslon za glavu / naslon za vrat / oslonac za obraze	1,4 kg
Bočni potporanj	0,8 kg
Jastučić naslona za leđa	2,0 kg
Jastučić za sjedalo	1,9 kg
Poslužavnik	3,9 kg

## 11.3 Gume

Idealan tlak ovisi o vrsti gume:

Guma	Najv. tlak		
Pneumatska profilna guma: 515 mm (20"); 560 mm (22"); 610 mm (24")	4,5 bara	450 kPa	65 psi
Pneumatska guma niskog profila: 560 mm (22"); 610 mm (24")	7,5 bara	750 kPa	110 psi
Tvrda guma: 305 mm (12"); 405 mm (16"); 515 mm (20"); 560 mm (22"); 610 mm (24")	-	-	-
Tvrda guma: 150 mm (6"), 140 mm (5" 1/2), 125 mm (5"), 200 mm (8")	-	-	-
Pneumatska guma: 200 mm (8")	2,5 bara	250 kPa	36 psi

-  Kompatibilnost gore navedenih guma ovisi o konfiguraciji i/ili modelu vaših invalidskih kolica.
-  Ako se guma probuši, obratite se odgovarajućem servisu (npr. servisu za popravak bicikala, trgovini bicikala i sl.), gdje će stručna osoba zamijeniti zračnicu.
-  Veličina gume navedena je na njezinoj bočnoj stijenci. Zamjenu odgovarajućih guma mora obaviti ovlaštenu kvalificirani tehničar.



### OPREZI!

Tlak u gumama mora biti jednak u oba kotača kako bi vožnja bila udobnija, kočnice učinkovite te kretanje invalidskih kolica lako.

## 11.4 Materijali

Okvir/cijevi naslona za leđa	Aluminij, čelik
Presvlaka (sjedalo i naslon za leđa)	Poliuretanska pjena (PUR), najlonska tkanina i poliester
Ručke za guranje	PVC
Plastični dijelovi poput ručki za kočenje, zaštite za odjeću, ploča za stopala, naslona za ruku i dijelova većine opcija	Termoplastika (npr. PA, PP, ABS i PUR) prema oznakama na dijelovima
Mehanizam za sklapanje / okomita spona / stezni dijelovi / viljuške za pomoćni kotačić	Aluminij, čelik
Vijci, podlošci i matice	Čelik



Svi materijali koji se koriste zaštićeni su od korozije. Upotrebljavamo isključivo materijale i dijelove koji su usklađeni s direktivom REACH.



Sustavi protiv krađe i detektori metala: u rijetkim slučajevima materijali od kojih su izrađena invalidska kolica mogu aktivirati sustave protiv krađe i detektore metala.

## 11.5 Uvjeti u okruženju

	Pohrana i prijevoz	Rad
Temperatura	-20 °C do 40 °C	-5 °C do 40 °C
Relativna vlaga	20 % do 90 % pri 30 °C, bez kondenzacije	
Atmosferski tlak	800 hPa do 1060 hPa	



Imajte na umu da se invalidska kolica, ako su bila pohranjena na niskim temperaturama, moraju prije uporabe prilagoditi kako je opisano u poglavlju 8 *Održavanje, stranica 38*











**EU Export:**

Invacare Poirier SAS  
Route de St Roch  
F-37230 Fondett  
France  
Tel: (33) (0)2 47 62 69 80  
serviceclient\_export@invacare.com  
www.invacare.eu.com



Invacare UK Operations Limited  
Unit 4, Pencoed Technology Park,  
Pencoed  
Bridgend CF35 5AQ  
UK



Invacare France Operations  
Invacare Poirier SAS  
Route de St Roch  
F-37230 Fondettes  
Francuska

1608686-I 2025-02-21



**Making Life's Experiences Possible®**



*Yes, you can.®*