



Invacare® serije AVIVA™ RX

AVIVA RX20, AVIVA RX40, AVIVA RX 40HD

sl Električni invalidski voziček Navodilo za uporabo

Ta priročnik je treba **OBVEZNO** posredovati uporabniku izdelka.
PRED uporabo tega izdelka **MORATE** prebrati ta priročnik in ga shraniti za
prihodnjo uporabo.



Yes, you can.®

Vsebina

1 Splošno	4
1.1 Uvod	4
1.2 Simboli v tem priročniku	4
1.3 Skladnost s predpisi	5
1.3.1 Posebni standardi za izdelek	5
1.4 Uporabnost	5
1.5 Garancijske informacije	6
1.6 Življenjska doba	6
1.7 Omejitev odgovornosti	6
2 Varnost	7
2.1 Splošna varnostna opozorila	7
2.2 Varnostne informacije o električnem sistemu	10
2.3 Varnostne informacije o elektromagnetnih motnjah	12
2.4 Varnostne informacije o vožnji in načinu brez zavor	13
2.5 Varnostne informacije o negi in vzdrževanju	15
2.6 Varnostne informacije o spremembah in prilagoditvah električnega invalidskega vozička	16
2.7 Varnostne informacije za električne invalidske vozičke z dvigalom sedeža	17
3 Pregled izdelka	19
3.1 Predvidena uporaba	19

3.1.1 Opis izdelka	19
3.1.2 Predviden uporabnik	19
3.1.3 Indikacije	19
3.2 Klasifikacija vrste	19
3.3 Glavni deli invalidskega vozička	19
3.4 Oznake na izdelku	20
3.5 Pripomočki za ukaze uporabnika	24
3.6 Dvigalo	24
4 Dodatki/možnosti	25
4.1 Pasovi za zagotavljanje pravilne drže	25
4.1.1 Vrste pasov za zagotavljanje pravilne drže	25
4.1.2 Pravilno prilagajanje pasu za zagotavljanje pravilne drže	26
4.2 Uporaba držala za palico	26
5 Uporaba	27
5.1 Splošne informacije o nastavitvi	27
5.2 Vožnja	27
5.3 Pred prvo vožnjo	27
5.4 Parkiranje in mirovanje	27
5.4.1 Uporaba ročnega zaklepa koles	27
5.5 Nameščanje v električni invalidski voziček in izstopanje z njega	28
5.5.1 Odstranitev standardnega naslona za roke za stransko premeščanje	28
5.5.2 Obračanje krmilnika na stran	28

© 2024 Invacare Corporation

Vse pravice pridržane. Ponovna izdaja, podvajanje ali spreminjanje tega dokumenta v celoti ali deloma je brez predhodnega pisnega dovoljenja družbe Invacare prepovedano. Blagovne znamke so označene s simboloma ™ in ®. Vse blagovne znamke so last družbe Invacare Corporation ali njenih podružnic oz. so tem družbam licencirane, razen če je navedeno drugače.

5.5.3	Premikanje sredinskega držala na glavnem nosilcu na stran	30	7.2	Premikanje električnega invalidskega vozička v vozilo	41
5.5.4	Premikanje nihajnega držala zaslona na stran	30	7.3	Uporaba električnega invalidskega vozička kot sedeža vozila	42
5.5.5	Premikanje upravljalnika za upravljanje z brado na stran	30	7.3.1	Pritrditev električnega invalidskega vozička, uporabljenega kot sedež vozila	44
5.5.6	Nameščanje v električni invalidski voziček in izstopanje z njega	31	7.3.2	Uporaba dodatnih točk za privezovanje	45
5.6	Vožnja čez ovire	31	7.3.3	Namestitev uporabnika v električni invalidski voziček ..	45
5.6.1	Najvišja dovoljena višina ovire	31	7.4	Prevažanje električnega invalidskega vozička brez uporabnika	47
5.6.2	Pravilno premagovanje ovir	32	7.5	Sistem priključne postaje Dahl	48
5.7	Vožnja navzgor in navzdol po klančini	33	8	Vzdrževanje	52
5.8	Uporaba na javnih cestah	33	8.1	Uvod v vzdrževanje	52
5.9	Potiskanje električnega invalidskega vozička v načinu brez zavor	33	8.2	Kontrolni pregledi	52
5.9.1	Izklop motorjev	34	8.2.1	Pred vsako uporabo električnega invalidskega vozička ..	52
6	Krmilni sistem	35	8.2.2	Vsak teden	53
6.1	Sistem za zaščito krmilnih elementov	35	8.2.3	Vsak mesec	54
6.1.1	Uporaba varovalke	35	8.3	Kolesa in pnevmatike	55
6.2	Akumulatorja	36	8.4	Kratkotrajno shranjevanje	56
6.2.1	Splošne informacije o polnjenju	36	8.5	Dolgotrajno shranjevanje	56
6.2.2	Splošna navodila za polnjenje	36	8.6	Čiščenje in razkuževanje	57
6.2.3	Polnjenje akumulatorjev	36	8.6.1	Splošne varnostne informacije	57
6.2.4	Izključitev električnega invalidskega vozička po polnjenju	38	8.6.2	Intervali za čiščenje	58
6.2.5	Shranjevanje in vzdrževanje	38	8.6.3	Čiščenje	58
6.2.6	Navodila za uporabo akumulatorjev	38	8.6.4	Navodila za razkuževanje	58
6.2.7	Čiščenje terminalov akumulatorjev	39	9	Po uporabi	59
6.2.8	Prevoz akumulatorjev	40	9.1	Menjava obrabljenih delov	59
6.2.9	Splošna navodila o ravnanju z akumulatorji	40	9.2	Ravnanje z odpadno opremo	59
6.2.10	Pravilno ravnanje s poškodovanimi akumulatorji	40	10	Tehnični podatki	60
7	Prevoz	41	10.1	Tehnični podatki	60
7.1	Prevoz – splošne informacije	41	11	Servis	66
			11.1	Opravljeni pregledi	66

1 Splošno

1.1 Uvod

Ta navodila za uporabo vsebujejo pomembne informacije o ravnanju z izdelkom. Za zagotavljanje varne uporabe izdelka natančno preberite navodila za uporabo in upoštevajte varnostne informacije.

Ta izdelek uporabljajte le, če ste prebrali in razumeli ta priročnik. Dodatne nasvete poiščite pri zdravstvenem strokovnjaku, ki je seznanjen z vašim zdravstvenim stanjem, in z njim razjasnite morebitna vprašanja glede pravilne uporabe in potrebnih prilagoditev.

V ta dokument so morda vključeni tudi razdelki, ki niso povezani z vašim izdelkom, saj je namenjen uporabi vseh razpoložljivih modelov (na dan tiskanja). Če ni navedeno drugače, vsak razdelek v tem dokumentu velja za vse modele izdelka.

Modeli in konfiguracije, ki so na voljo v vaši državi, so navedeni v prodajnih dokumentih za vašo državo.

Družba Invacare si pridržuje pravico, da brez predhodnega obvestila spremeni specifikacije izdelka.

Pred branjem tega dokumenta se prepričajte, da imate najnovejšo različico. Najnovejša različica je na voljo v obliki PDF na spletnem mestu družbe Invacare.

Prejšnje različice izdelka morda niso opisane v trenutni reviziji tega priročnika. Če potrebujete pomoč, se obrnite na družbo Invacare.

Če je pisava v natisnjem dokumentu za uporabo za vas premajhna in zato težko berljiva, lahko s spletnega mesta prenesete navodila v obliki PDF. Na zaslonu računalnika lahko nato spreminjate velikost pisave v dokumentu PDF, dokler vam popolnoma ne ustreza za branje.

Za več informacij o izdelku, kot so varnostna opozorila in odpoklic izdelkov, se obrnite na distributerja družbe Invacare. Glejte naslove na koncu tega dokumenta.

V primeru resne nesreče z izdelkom morate o tem obvestiti proizvajalca in pristojni organ v vaši državi.

1.2 Simboli v tem priročniku

V tem priročniku so uporabljeni simboli in opozorilne besede, ki veljajo za nevarnosti in nevarne postopke, pri katerih lahko pride do telesnih poškodb ali materialne škode. Definicije opozorilnih besed so navedene spodaj.



NEVARNOST!

Označuje nevarno situacijo, ki povzroči hude telesne poškodbe ali smrt, če je ne preprečite.



OPOZORILO!

Označuje nevarno situacijo, v kateri lahko pride do hude poškodbe ali smrti, če je ne preprečite.



POZOR!

Označuje nevarno situacijo, ki lahko povzroči lažje do srednje težke telesne poškodbe, če je ne preprečite.



OBVESTILO!

Označuje nevarno situacijo, ki lahko povzroči gmotno škodo, če je ne preprečite.



Nasveti in priporočila

Simbol označuje uporabne nasvete, priporočila in informacije za učinkovito uporabo brez težav.

Drugi simboli

(Ne velja za vse priročnike)



Odgovorna oseba v Združenem kraljestvu

Označuje, da izdelek ni izdelan v Združenem kraljestvu.



Triman

Označuje pravila recikliranja in razvrščanja (velja samo za Francijo).

1.3 Skladnost s predpisi

Kakovost je za delovanje družbe temeljnega pomena, zato upoštevamo določila standarda ISO 13485.

Ta izdelek ima oznako CE v skladu z Uredbo 2017/745 o medicinskih pripomočkih razreda I.

Ta izdelek ima oznako UKCA v skladu z delom II uredbe Združenega kraljestva o medicinskih pripomočkih razreda I (UK MDR 2002) (kakor je bila spremenjena).

Neprestano si prizadevamo za kar najmanjši vpliv na lokalno in globalno okolje.

Uporabljamo le materiale in sestavne dele, ki so v skladu z uredbo REACH.

Upoštevamo veljavni okoljski direktivi OEEO in RoHS.

1.3.1 Posebni standardi za izdelek

Izdelek je bil preskušen ter je skladen s standardom EN 12184 (Električni invalidski vozički, skuterji in njihovo polnjenje) in vsemi povezanimi standardi.

Izdelek je primeren za uporabo na javnih cestah, če je opremljen z ustreznim svetilnim sistemom.

Za več informacij o lokalnih standardih in predpisih se obrnite na lokalnega distributerja družbe Invacare. Glejte naslove na koncu tega dokumenta.

1.4 Uporabnost

Električni invalidski voziček smete uporabljati samo, če pravilno deluje. V nasprotnem primeru lahko ogrožate sebe ali druge.

Naslednji seznam ni popoln. Njegov namen je prikazati nekaj okoliščin, ki lahko vplivajo na uporabnost električnega invalidskega vozička.

V določenih okoliščinah morate električni invalidski voziček takoj prenehati uporabljati. V drugih okoliščinah ga lahko uporabljate še toliko časa, da ga pripeljete do prodajalca.

Električni invalidski voziček morate takoj prenehati uporabljati, če je njegova uporabnost omejena zaradi:

- nepredvidene vožnje,
- odpovedi zavor.

Na pooblaščenega prodajalca družbe Invacare se morate takoj obrniti, če je uporabnost električnega invalidskega vozička omejena, ker:

- je svetilni sistem (če je nameščen) odpovedal ali je okvarjen,
- so odpadli odsevniki,
- je profil zračnice izrabljen ali je tlak v gumi prenizek,
- sta naslona za roke poškodovana (če je npr. oblazinjenje raztrgano),
- sta nosilca nožnih opor poškodovana (če npr. manjkata traka za pete ali sta strgana),
- je poškodovan pas za zagotavljanje pravilne drže,
- je poškodovana krmilna palica (je ni mogoče premakniti v nevtralni položaj),
- so kabli poškodovani, prepognjeni, preščipnjeni ali so izpadli iz držala,
- električni invalidski voziček pri zaviranju zanaša,
- električni invalidski voziček pri premikanju vleče v eno stran ali
- je slišati nenavadne zvoke.

Pa tudi, če se vam zdi, da je z vašim električnim invalidskim vozičkom kar koli narobe.

1.5 Garancijske informacije

Garancijo proizvajalca za izdelek zagotavljamo v skladu z našimi splošnimi pogoji ter pogoji poslovanja, ki veljajo v posameznih državah.

Zahtevke za garancijo lahko uveljavljate samo pri prodajalcu, pri katerem ste kupili izdelek.

1.6 Življenjska doba

Življenjska doba tega izdelka je ocenjena na pet let, če se uporablja strogo v skladu s predvideno uporabo, kot je določeno v tem dokumentu, in če so izpolnjene vse zahteve glede vzdrževanja in servisiranja. Ocenjena življenjska doba se lahko preseže, če se izdelek uporablja previdno in pravilno vzdržuje ter če tehnični in znanstveni napredek ne povzroči tehničnih omejitev. Življenjska doba se lahko znatno zmanjša tudi zaradi ekstremne ali nepravilne uporabe. Dejstvo, da ocenjujemo življenjsko dobo tega izdelka, ne predstavlja dodatnega jamstva.

1.7 Omejitev odgovornosti

Družba Invacare zavrača vso odgovornost za škodo, ki bi nastala zaradi:

- neupoštevanja navodil za uporabo,
- nepravilne uporabe,
- običajne obrabe,
- nepravilnega sestavljanja ali nastavitvev uporabnika ali druge osebe,
- tehničnih prilagoditev,
- nepooblaščenih prilagoditev in/ali uporabe neprimernih nadomestnih delov.

2 Varnost

2.1 Splošna varnostna opozorila



OPOZORILO!

Nevarnost hude poškodbe ali materialne škode

Nepravilna uporaba tega izdelka lahko povzroči telesno poškodbo ali nastanek škode.

- Če opozoril, svaril ali navodil ne razumete, se pred uporabo te opreme obrnite na zdravstvenega delavca ali prodajalca.
- Tega izdelka ali katere koli izbirne dodatne opreme ne uporabljajte, ne da bi najprej v celoti prebrali in razumeli ta navodila in kakršna koli dodatna navodila, kot so navodila za uporabo, servisni priročnik ali dodatki k navodilom, ki ste jih prejeli skupaj s tem izdelkom ali izbirno opremo.



NEVARNOST!

Nevarnost smrti, hude poškodbe ali materialne škode

Če na oblažinjeni sedežni sistem pade prižgana cigareta, lahko pride do požara, ki povzroči smrt, hudo poškodbo ali materialno škodo. Za uporabnike električnih invalidskih vozičkov še posebej obstaja nevarnost smrti ali hude poškodbe zaradi takšnega požara ali dima, ki ob tem nastane, saj se morda ne morejo odmakniti od električnega invalidskega vozička.



- Med uporabo tega električnega invalidskega vozička NE kadite.



OPOZORILO!

Nevarnost hude poškodbe ali materialne škode

Shranjevanje ali uporaba električnega invalidskega vozička v bližini odprtega ognja ali vnetljivih predmetov lahko povzroči hudo poškodbo ali materialno škodo.

- Električnega invalidskega vozička ne shranjujte ali uporabljajte v bližini odprtega ognja ali vnetljivih predmetov.



OPOZORILO!

Nevarnost poškodbe električnega invalidskega vozička ali telesne poškodbe, če se začne voziček nepričakovano premikati

- Preden sestopite z električnega invalidskega vozička ali se namestite nanj oz. ko imate v rokah predmete, ki vas ovirajo pri upravljanju vozička, izklopite sistem.
- Ko je pogon izklopljen, zavora v pogonu ni aktivirana. Zato priporočamo, da spremljevalec električni invalidski voziček potiska le na ravnih površinah, nikoli na klančinah. Električnega invalidskega vozička ne puščajte na klančini, če motorji niso vklopljeni. Ko prenehate potiskati električni invalidski voziček, vedno takoj ponovno vklopite motorje (glejte 5.9 *Potiskanje električnega invalidskega vozička v načinu brez zavor*, stran 33).



OPOZORILO!

Nevarnost telesne poškodbe, materialne škode ali smrti

Nepravilen nadzor ali vzdrževanje lahko povzročita telesne poškodbe, materialno škodo ali smrt zaradi zaužitja delov oz. materialov ali zadužitve.

- Pri otrocih, domačih živalih ali telesno oziroma duševno prizadetih osebah je potreben dodaten nadzor.



OPOZORILO!

Nevarnost smrti, hude poškodbe ali materialne škode

Nevarnost zagozditve in zadavljenja, ko se ohlapni osebni predmeti (npr. nakit, šali) ujamejo v premikajoče se ali štrleče dele.

- Prepričajte se, da so kakršni koli ohlapni predmeti, na primer kolesa ali električni sestavni deli sedeža, stran od premikajočih se delov električnega invalidskega vozička.
- Roke, oblačila in vse druge predmete držite stran od koles ali električnih sestavnih delov sedeža, ko ti delujejo.
- Takoj izklopite električni invalidski voziček, da preprečite vsako gibanje.



OPOZORILO!

Nevarnost smrti, hude poškodbe ali materialne škode

Če so kabli nepravilno napeljani, obstaja nevarnost spotikanja, zapletanja ali zadavljenja, kar lahko vodi v smrt, hudo poškodbo ali materialno škodo.

- Preverite, ali so vsi kabli pravilno napeljani in zanesljivo pritrjeni.
- Poskrbite, da iz invalidskega vozička ne visijo nepritrjeni odvečni deli kabla.



OPOZORILO!

Nevarnost telesne poškodbe, če električni invalidski voziček uporabljate, ko je vaša zmožnost upravljanja vozila omejena zaradi zdravil ali alkohola

- Električnega invalidskega vozička nikoli ne upravljajte pod vplivom zdravil ali alkohola. Po potrebi mora električni invalidski voziček upravljati fizično in psihično sposoben spremljevalec.

**OPOZORILO!**

Nevarnost telesne poškodbe, če električni invalidski voziček izklopite med vožnjo, na primer, če pritisnete gumb za vklop/izklop ali izključite kabel, saj se električni invalidski voziček nenadoma oz. sunkoma ustavi

- Če morate nujno zavirati, preprosto spustite krmilno palico in voziček se bo zaustavil (za več informacij glejte navodila za uporabo krmilnika).



- Uporabite lahko tudi dvižno ploščad. Prepričajte se, da skupna teža električnega invalidskega vozička vključno z uporabnikom ne presega največje dovoljene teže za dvižno ploščad ali vitel, ki ga uporabljate.

**OPOZORILO!**

Nevarnost telesne poškodbe pri prenašanju električnega invalidskega vozička v transportno vozilo, če uporabnik medtem sedi v vozičku

- Priporočljivo je, da uporabnik med prenašanjem električnega invalidskega vozička v vozilo ne sedi v vozičku.
- Če je treba električni invalidski voziček skupaj z uporabnikom prepeljati v vozilo po klančini, zagotovite, da klančina ne presega predvidenega naklona (glejte *10.1 Tehnični podatki, stran 60*).
- Če je treba električni invalidski voziček prepeljati v vozilo po klančini, ki presega predvideni naklon (glejte *10.1 Tehnični podatki, stran 60*), je treba uporabiti vitel. Spremljevalec lahko varno nadzoruje postopek prenašanja in pri njem pomaga.

**OPOZORILO!**

Nevarnost padca iz električnega invalidskega vozička

- Na sedežu ne zdrsnete naprej, ne nagibajte se naprej med kolena, ne nagibajte se nazaj in navzven prek vrha naslona za hrbet, če želite na primer doseči nek predmet.
- Če je nameščen pas za zagotavljanje pravilne drže, ga morate pravilno nastaviti in uporabljati vedno, ko uporabljate električni invalidski voziček.
- Če se želite presesti na drug sedež, električni invalidski voziček namestite čim bližje temu sedežu.

**POZOR!**

Nevarnost telesne poškodbe, če presežete največjo dovoljeno obremenitev

- Ne presežite največje dovoljene obremenitve (glejte *10.1 Tehnični podatki, stran 60*).
- Električni invalidski voziček je zasnovan le za enega uporabnika, njegova največja teža pa ne sme presežati največje dovoljene obremenitve vozička. Z električnim invalidskim vozičkom se lahko pelje le ena oseba.



POZOR!

Nevarnost telesne poškodbe zaradi nepravilnega dvigovanja ali spuščanja težkih delov vozička

- Pri vzdrževanju, servisiranju ali dvigovanju katerega koli dela električnega invalidskega vozička upoštevajte težo posameznih sestavnih delov, zlasti akumulatorjev. Poskrbite, da bo vaše telo pri dvigovanju vedno v pravilni drži, in po potrebi prosite za pomoč.



POZOR!

Nevarnost telesne poškodbe zaradi premičnih delov

- Pazite, da ne pride do telesnih poškodb zaradi premičnih delov električnega invalidskega vozička, kot so kolesa ali moduli dvigala sedeža (če so nameščeni), zlasti ko so prisotni otroci.



POZOR!

Nevarnost telesne poškodbe zaradi vročih površin

- Električnega invalidskega vozička ne puščajte dalj časa na neposredni sončni svetlobi. Kovinski deli in površine, kot so sedež in naslona za roke, lahko postanejo zelo vroči.



POZOR!

Nevarnost požara ali okvare zaradi povezovanja z električnimi napravami

- Z električnim invalidskim vozičkom ne povežite nobenih električnih naprav, ki jih ni izrecno odobrila družba Invacare za predvideni namen. Vse električne napeljave naj namesti pooblaščen prodajalec izdelkov družbe Invacare.

2.2 Varnostne informacije o električnem sistemu



OPOZORILO!

Nevarnost smrti, hude poškodbe ali škode

Zaradi napačne uporabe električnega invalidskega vozička se lahko iz njega začne kaditi, pojavljajo se lahko iskrice ali pa se električni invalidski voziček vname. Zaradi ognja lahko pride do smrti, hude poškodbe ali škode.

- Električni invalidski voziček uporabljajte **IZKLJUČNO** namensko.
- Če se iz električnega invalidskega vozička začne kaditi, se pojavljajo iskrice ali pa se električni invalidski voziček vname, ga prenehajte uporabljati in ga TAKOJ peljite na servis.

**OPOZORILO!****Nevarnost smrti ali hude poškodbe**

Električni udar lahko povzroči smrt ali hude poškodbe

- Preglejte vtič in kabel in preverite, ali se morda pojavljajo ureznine in/ali so žice razcefrane, ter se tako izognite električnemu udaru. Prerezane kable ali razcefrane žice nemudoma zamenjajte.



- Varovalke ali pritrditvenih delov NE odstranjujte s pritrdilnega vijaka POZITIVNEGA (+) rdečega kabla akumulatorja.

**OPOZORILO!****Nevarnost smrti ali hude poškodbe**

Če teh opozoril ne upoštevate, lahko pride do kratkega stika, katerega posledica je lahko smrt, huda poškodba ali škoda na električnem sistemu.

- POZITIVNI (+) RDEČI kabel akumulatorja MORA biti povezan s POZITIVNIM (+) terminalom/priključkom akumulatorja oz. s POZITIVNIMI (+) terminali/priključki akumulatorja.
- NEGATIVNI (-) ČRNI kabel akumulatorja MORA biti povezan z NEGATIVNIM (-) terminalom/priključkom akumulatorja oz. z NEGATIVNIMI (-) terminali/priključki akumulatorja.
- Vaše orodje in/ali kabel (kabli) akumulatorja ne sme/-jo NIKOLI priti v stik z OBEMA priključkoma akumulatorja hkrati. Pojavi se lahko kratek stik, zaradi česar lahko pride do hude poškodbe ali materialne škode.
- Na pozitivni in negativni terminal akumulatorja namestite zaščitna pokrovčka.
- Če je poškodovana izolacija kabla (kablov), kabel (kable) nemudoma zamenjajte.

**OPOZORILO!****Nevarnost smrti, hude poškodbe ali nastanka škode**

Električni sestavni deli, na katerih se je zaradi vode ali izpostavljenosti tekočini pojavila korozija, lahko povzročijo smrt, hude poškodbe ali škodo.

- Omejite izpostavljenost električnih sestavnih delov vodi in/ali tekočinam.
- Električne sestavne dele, ki jih je poškodovala korozija, je treba TAKOJ zamenjati.
- Pri električnih invalidskih vozičkih, ki so pogosto izpostavljeni vodi/tekočinam, bo morda treba pogosteje menjati električne sestavne dele.

**OPOZORILO!****Nevarnost požara**

Vklopljene luči oddajajo toploto. Če luči prekrijete s tkanino, npr. z oblačili, lahko tkanina zagori.

- Svetlobnega sistema NIKOLI ne prekrivajte s tkanino.



OPOZORILO!

Nevarnost smrti, hude poškodbe ali škode, če s seboj prevažate sistem za dovajanje kisika

Tkanina in drugi materiali, ki običajno ne bi zagoreli, se v zraku, obogatenim s kisikom, hitro vžgejo in zelo močno gorijo.

- Dnevno preverjajte kisikove cevi, od valja do izstopnega mesta, in se prepričajte, da ne puščajo, ter jih hranite proč od električnih iskric in drugih virov vžiga.



OPOZORILO!

Nevarnost telesnih poškodb ali škode zaradi kratkega stika

Kontaktne nožice na kablh, povezanih z napajalnim modulom, lahko še vedno delujejo, tudi če je sistem izklopljen.

- Kabli s kontaktnimi poli pod napetostjo morajo biti priključeni, umaknjeni ali prekriti (z neprevodnimi materiali) tako, da niso izpostavljeni stiku s človekom ali z materiali, ki bi lahko povzročili kratek stik.
- Če morate kable s kontaktnimi poli pod napetostjo odklopiti, denimo ko zaradi varnostnih razlogov odklapljate povezovalni kabel krmilnika, kontaktne pole umaknite ali prekrijte (z neprevodnimi materiali).



OBVESTILO!

Napaka v električnem sistemu lahko povzroči neobičajno delovanje, kot je stalno vklopljena luč, izklopljena luč ali hrup magnetnih zavor.

- Če je prišlo do napake, izklopite krmilno ploščo in jo ponovno vklopite.
- Če napaka še ni odpravljena, izključite ali odstranite vir napajanja. Pakete akumulatorjev je mogoče odstraniti ali jih odklopiti z napajalnega modula, odvisno od modela električnega invalidskega vozička. Če niste prepričani, kateri kabel odklopiti, se obrnite na prodajalca.
- V vsakem primeru se obrnite na prodajalca.

2.3 Varnostne informacije o elektromagnetnih motnjah

Ta električni invalidski voziček je bil uspešno preskušen skladno z mednarodnimi standardi in izpolnjuje predpise o elektromagnetnih motnjah. Vendar pa lahko elektromagnetna polja, ki jih na primer ustvarjajo radijski in televizijski oddajniki ter prenosni telefoni, vplivajo na funkcije električnih invalidskih vozičkov.

Obenem lahko elektronski sistem v naših električnih invalidskih vozičkih ustvarja elektromagnetne motnje nizke ravni, ki pa ne bodo presegle zakonsko dovoljenega tolerančnega območja. Zato vas prosimo, da upoštevate naslednje previdnostne ukrepe:

**OPOZORILO!****Tveganje okvar zaradi elektromagnetnih motenj**

- Ko je delovanje električnega invalidskega vozička vklopljeno, ne vklopite prenosnih oddajno-sprejemnih enot ali komunikacijskih naprav (kot so radijske oddajno-sprejemne enote ali prenosni telefoni) oziroma jih ne uporabljajte.
- Ne bodite v bližini močnih radijskih in televizijskih oddajnikov.
- Če se električni invalidski voziček nenamerno premakne ali zavore popustijo, ga takoj izklopite.
- Če dodate električno izbirno opremo in druge komponente ali električni invalidski voziček na kakršen koli način spremenite, lahko bolj verjetno pride do elektromagnetnih motenj. Upoštevajte, da ni mogoče zagotovo določiti učinka, ki bi ga takšne spremembe lahko imele na celotno odpornost elektronskega sistema.
- Vse primere nenamerne premikanja električnega invalidskega vozička ali sprostitve električnih zavor prijavite proizvajalcu.

2.4 Varnostne informacije o vožnji in načinu brez zavor**NEVARNOST!****Nevarnost smrti, hude poškodbe ali nastanka škode**

Krmilna palica v okvari lahko povzroči nenamerno/nenadno premikanje, čemur lahko sledi smrt, huda poškodba ali nastanek škode.

- Če pride do nenamerne/nenadne premikanja, takoj prenehajte z uporabo invalidskega vozička in stopite v stik z usposobljenim tehnikom.

**OPOZORILO!****Nevarnost hude poškodbe ali nastanka škode**

Nepravilen položaj pri nagibanju ali sklanjanju lahko povzroči, da se invalidski voziček prevrne naprej, pri čemer lahko nastane huda poškodba ali škoda.

- Za zagotavljanje stabilnosti in pravilnega delovanja vašega električnega invalidskega vozička morate biti ves čas uravnoteženi. Električni invalidski voziček je bil izdelan tako, da med opravljanjem običajnih dnevnih aktivnosti ostane v pokončnem položaju in je stabilen, če se NE premaknete prek središča težnosti.
- Iz električnega invalidskega vozička se dlje od naslonov za roko NE nagibajte.
- NE poskušajte pobirati predmetov, če se morate premakniti na sprednji del sedeža ali jih pobrati s tal tako, da z roko sežete med kolena.



OPOZORILO!

Nevarnost okvare v neugodnih vremenskih razmerah, tj. izjemnem mrazu, v izoliranem prostoru

- Če ste uporabnik z izredno omejeno mobilnostjo, svetujemo, da v primeru neugodnih vremenskih razmer brez spremljevalca NE greste na pot.



OPOZORILO!

Nevarnost telesne poškodbe, če se električni invalidski voziček prevrne

- Vožnja po pobočju gor in dol je dovoljena samo, dokler ne dosežete največjega dovoljenega naklona (glejte *10.1 Tehnični podatki, stran 60*).
- Pred vzpenjanjem po klancu naslon za hrbet vedno namestite v pokončni položaj in nagib sedeža v vodoravni položaj. Priporočamo, da pred spuščanjem po klancu naslon za hrbet in nagib sedeža (če je sedež opremljen s tem) pomaknete nekoliko nazaj.
- Po hribu navzdol vedno vozite z največ 2/3 najvišje možne hitrosti.
- Na strminah se izogibajte nenadnemu zaviranju in pospeševanju.
- Če je le mogoče, se izogibajte vožnji po mokrih, spolzkih, zaledenelih ali mastnih površinah (sneg, pesek, led ipd.), ker obstaja nevarnost, da izgubite nadzor nad vozičkom, zlasti na strmini. Sem spadajo tudi nekatere pobarvane ali drugače obdelane lesene površine. Če morate nujno voziti po taki površini, vedno vozite počasi in izjemno previdno.



- Ko peljete po hribu navzgor ali navzdol, nikoli ne poskušajte zapeljati čez oviro.
- Z električnim invalidskim vozičkom nikoli ne poskusite peljati po stopnicah navzgor ali navzdol.
- Pri premagovanju ovir ne prekoračite največje dovoljene višine ovire (glejte *5.6 Vožnja čez ovire, stran 31*).
- Ko se električni invalidski voziček premika, se izogibajte spreminjanju svojega težišča ter nenadnemu premikanju krmilne palice in spreminjanju smeri.
- Z električnim invalidskim vozičkom se lahko pelje le ena oseba.
- Ne prekoračite največje skupne dovoljene obremenitve ali največje osne obremenitve (glejte *10.1 Tehnični podatki, stran 60*).
- Če med premikanjem električnega invalidskega vozička spremenite način vožnje, bo električni invalidski voziček zaviral ali pospešil.



OPOZORILO!

Če noga zdrsne s stopalke in se ujame pod električni invalidski voziček, ko se ta premika, lahko pride do poškodbe.

- Ko uporabljate električni invalidski voziček, se prepričajte, da sta vaši nogi poravnani in varno nameščeni na stopalkah ter da sta obe nožni opori ustrezno nameščeni na svoja mesta.

**OPOZORILO!**

Če se pri vožnji skozi ozke prehode (vhodi, vrata) zaletite v ovire, lahko pride do poškodb.

- Po ozkih prehodih vedno peljite v načinu z najmanjšo hitrostjo in zelo previdno.

**OPOZORILO!****Nevarnost telesnih poškodb**

Če je vaš električni invalidski voziček opremljen z nožnima oporama, ki ju je mogoče dvigniti, lahko pride do telesnih poškodb ali poškodb električnega invalidskega vozička, če sta nožni opori pri uporabi električnega invalidskega vozička v dvignjenem položaju.

- Če se želite izogniti temu, da bi se središče težišča premaknilo naprej (še posebej pri vožnji po hribu navzdol) in v izogib nastanku škode na električnem invalidskem vozičku, morata biti dvižni nožni opori pri običajni uporabi vedno v spuščnem položaju.

**OPOZORILO!**

Če odstranite ali poškodujete nastavke proti prevračanju ali spremenite njihov položaj, ki je po spremembi drugačen od tovarniških nastavitvev, se voziček lahko prevrne.

- Nastavke proti prevračanju lahko odstranite samo, če želite električni invalidski voziček razstaviti za lažji prevoz ali shranjevanje.



- Če je električni invalidski voziček v uporabi, morajo biti nastavki proti prevračanju nameščeni na svojih mestih.

**OPOZORILO!****Nevarnost prevrnitve**

Nastavki proti prevračanju (stabilizatorji) so učinkoviti samo na trdnih tleh. Če se električni invalidski voziček na mehkih površinah, kot so trava, sneg ali blato, nanje opira, se pogreznejo. Tako postanejo neučinkoviti in električni invalidski voziček se lahko prevrne.

- Na mehkih tleh vozite izjemno previdno, zlasti pri vožnji po hribu navzgor ali navzdol. Pri tem bodite še posebej pozorni na stabilnost električnega invalidskega vozička.

2.5 Varnostne informacije o negi in vzdrževanju

**OPOZORILO!****Nevarnost smrti, hude poškodbe ali nastanka škode**

Nepravilno popravilo in/ali servisiranje tega električnega invalidskega vozička, ki ga opravi uporabnik/negovalc ali neusposobljeni tehnik, lahko povzroči smrt, hude poškodbe ali škodo.

- Vzdrževalnih del, ki v teh navodilih za uporabo niso opisana, NE izvajajte. Taka popravila in/ali servisiranje MORA opraviti usposobljeni tehnik. Obrnite se na prodajalca ali tehnika družbe Invacare.



POZOR!

Če je vzdrževanje pomanjkljivo, lahko pride do nesreče ali izgube garancije.

- Iz varnostnih razlogov in v izogib nesrečam, ki so posledica neopažene obrabe, je pomembno, da je ta električni invalidski voziček v običajnih pogojih delovanja pregledan enkrat letno (glejte načrt za varnostni pregled v servisnih navodilih).
- Pri zahtevnih pogojih delovanja, kot je vsakodnevna vožnja po strmih pobočjih ali v primeru uporabe električnega invalidskega vozička pri medicinski negi, kjer se uporabniki električnega invalidskega vozička pogosto menjajo, priporočamo tudi izvedbo vmesnih pregledov zavor, dodatkov in voznega mehanizma.
- Če električni invalidski voziček uporabljate na javnih cestah, je uporabnik odgovoren za zagotavljanje stanja vozička, ki omogoča zanesljivo delovanje. V primeru neustrezne nege in vzdrževanja ali zanemarjenosti električnega invalidskega vozička je odgovornost izdelovalca omejena.

2.6 Varnostne informacije o spremembah in prilagoditvah električnega invalidskega vozička



Oznaka CE električnega invalidskega vozička:

- Ocena skladnosti/pridobitev oznake CE je bila izvedena v skladu z ustreznimi veljavnimi predpisi in velja samo za popoln izdelek.



OPOZORILO!

Nevarnost hude poškodbe ali nastanka škode

Uporaba nepravilnih ali neprimernih nadomestnih (servisnih) delov lahko povzroči poškodbe ali materialno škodo

- Nadomestni deli se **MORAJO** ujemati z originalnimi deli Invacare.
- Kot pomoč pri naročanju ustreznih nadomestnih delov vedno navedite serijsko številko invalidskega vozička.



POZOR!

Nevarnost telesnih poškodb in poškodb na električnem invalidskem vozičku zaradi neodobrenih sestavnih delov in dodatkov/možnosti

Sedežni sistemi, pripomočki in dodatki/možnosti, ki jih družba Invacare ni odobrila za uporabo s tem električnim invalidskim vozičkom, lahko vplivajo na stabilnost vozička in povečajo nevarnost, da se voziček prevrne.

- Vedno uporabljajte le sedežne sisteme, pripomočke in dodatke/možnosti, ki jih je družba Invacare odobrila za uporabo s tem električnim invalidskim vozičkom.



Sedežni sistemi, ki jih družba Invacare ni odobrila za uporabo s tem električnim invalidskim vozičkom, pod določenimi pogoji ne ustrezajo veljavnim standardom in lahko povečajo vnetljivost in tveganje za draženje kože.

- Uporabljajte le sedežne sisteme, ki jih je družba Invacare odobrila za uporabo s tem električnim invalidskim vozičkom.



POZOR!
Nevarnost telesnih poškodb in poškodb na električnem invalidskem vozičku zaradi neodobrenih sestavnih delov in dodatkov/možnosti

Električni in elektronski sestavni deli, ki jih družba Invacare ni odobrila za uporabo s tem električnim invalidskim vozičkom, lahko povzročijo nevarnost požara in elektromagnetne poškodbe.

- Vedno uporabljajte le električne in elektronske sestavne dele, ki jih je družba Invacare odobrila za uporabo s tem električnim invalidskim vozičkom.

Akumulatorji, ki jih družba Invacare ni odobrila za uporabo s tem električnim invalidskim vozičkom, lahko povzročijo kemične opekline.

- Vedno uporabljajte le akumulatorje, ki jih je družba Invacare odobrila za uporabo s tem električnim invalidskim vozičkom.



POZOR!
Pri uporabi neodobrenih naslonov za hrbet obstaja nevarnost poškodb in škode na električnem invalidskem vozičku.

Naslon za hrbet, ki ga družba Invacare ni odobrila za uporabo s tem električnim invalidskim vozičkom, lahko preobremeni cev naslona za hrbet ter tako poveča tveganje poškodb in škode na vozičku.

- Obrnite se na specializiranega prodajalca izdelkov Invacare, ki bo izvedel analize tveganja, izračune, preverjanja stabilnosti itd., da zagotovi varno uporabo naslona za hrbet.



Pomembne informacije o orodjih za vzdrževanje

Za ustrezno izvedbo nekaterih vzdrževalnih del, ki so opisana v tem priložniku in jih uporabnik lahko izvede brez težav, potrebujete primerna orodja. Če nimate primernega orodja, odsvetujemo, da sami poskušate izvesti vzdrževalno delo. V tem primeru močno priporočamo, da se obrnete na pooblaščenega specializirano delavnico.

2.7 Varnostne informacije za električne invalidske vozičke z dvigalom sedeža



OPOZORILO!
Nevarnost telesne poškodbe zaradi premičnih delov

- Nikdar ne pustite, da bi se predmeti zataknil v prostor pod dvignjenim dvigalom.



- Prepričajte se, da se vi ali kdo drug ne poškoduje tako, da položite roke, noge ali druge dele telesa pod dvignjen sedež.
- Če ne morete videti pod sedež, ker se na primer ne morete premakniti, obrnite invalidski voziček okoli osi, preden sedež spustite. Tako se boste prepričali, da ni nikogar v nevarnem območju.



POZOR!

Nevarnost okvare modula dvigala

- Redno pregledujte modul dvigala, da se prepričate, da v njem ni tujkov ali vidnih poškodb ter da so električni vtiči trdno priključeni v vtičnice.



POZOR!

Poškodba električnega invalidskega vozička zaradi obremenitve stebra dvigala sedeža na eni strani

- Do obremenitve na eni strani pride, če je sedež dvignjen in/ali nagnjen. Pred vzpenjanjem po klancu naslon za hrbet vedno namestite nazaj v pokončni položaj in nagib sedeža nazaj v vodoravni položaj. Stebra dvigala nikoli ne izpostavljajte neprekinjeni obremenitvi na eni strani. Funkcija dvigovanja in nagibanja sedeža je namenjena le za zagotavljanje dodatnih položajev naslona.



POZOR!

Nevarnost telesne poškodbe, če se električni invalidski voziček prevrne

- Nikoli ne presežite največje dovoljene obremenitve (glejte *10.1 Tehnični podatki, stran 60*).
- Ko je dvigalo med vožnjo dvignjeno, se izogibajte nevarni vožnji. Na primer, ne poskušajte premagovati ovir, kot so robniki, in se voziti navzgor ali navzdol po strmih klancih.
- Nikoli se ne nagibajte iz sedeža, ko je dvigalo dvignjeno.
- Vsaj enkrat na mesec preglejte modul dvigala in preverite, ali samodejna funkcija zmanjševanja hitrosti, ki zmanjša hitrost električnega invalidskega vozička, če je dvigalo sedeža dvignjeno, pravilno deluje (glejte priročnik za sedeže). Če funkcija ne deluje pravilno, takoj obvestite pooblaščenega prodajalca.



Pomembne informacije o zmanjševanju hitrosti, če je dvigalo dvignjeno

Če je dvigalo dvignjeno nad določeno točko, elektronski pogon precej zmanjša hitrost invalidskega vozička. Če se vključi funkcija zmanjševanja hitrosti, lahko v načinu za vožnjo izvedete le manjše premike električnega invalidskega vozička, voziti pa ga ni mogoče. Za normalno vožnjo spuščajte dvigalo sedeža, dokler se zmanjšanje hitrosti ne izklopi ponovno, za podrobnosti glejte poglavje *Omejitev vožnje in sedenja* v priročniku za sedeže.

3 Pregled izdelka

3.1 Predvidena uporaba

3.1.1 Opis izdelka

AVIVA RX je električni invalidski voziček z zadnjim pogonskim sistemom, ki je lahko opremljen z različnimi konfiguracijami.

3.1.2 Predviden uporabnik

Ta električni invalidski voziček je bil izdelan za odrasle in mladostnike z omejeno zmožnostjo hoje, pri katerih so vid ter fizične in psihične sposobnosti primerni za upravljanje električnega invalidskega vozička.

3.1.3 Indikacije

Uporaba tega električnega invalidskega vozička je priporočena pri naslednjih indikacijah:

- Nezmožnost ali močno omejena zmožnost za hojo v okviru osnovne potrebe po gibanju v lastnem stanovanju.
- Potreba uporabnika, da zapusti svoj dom za krajši sprehod, med katerim se nadiha svežega zraka, ali da doseže lokacije v bližini doma in v bližini kraja, kjer se vsakodnevno zadržuje.

Uporaba električnega invalidskega vozička za notranje in zunanje prostore je priporočena, če uporabnik zaradi nezmožnosti ne more več uporabljati invalidskega vozička na ročni pogon, vendar še vedno lahko ustrezno upravlja elektromotorno pogonsko enoto.

Kontraindikacije

Kontraindikacije niso znane.

3.2 Klasifikacija vrste

Voziček je v skladu s standardom EN 12184 klasificiran kot **voziček razreda B** (za uporabo v prostorih in na prostem). Voziček je dovolj kompakten in okreten za uporabo v prostorih ter lahko premaga številne ovire na prostem.



3.3 Glavni deli invalidskega vozička













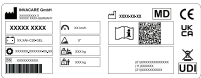

- Ⓐ Krmilnik
- Ⓑ nožne opore
- Ⓒ Krmilni kolesci
- Ⓓ Pogonski kolesi
- Ⓔ Ročica za sprostitvev
- Ⓕ Potisni ročaj
- Ⓖ Naslon za glavo (izbirno)
- Ⓗ Naslon za roke

















3.4 Oznake na izdelku













<p>Ⓐ</p>		<p>Če ima električni invalidski voziček mizico, jo morate pred prevozom električnega invalidskega vozička v vozilu odstraniti in varno shraniti.</p> <p> Levi in srednji pravokotnik ter prečna palica so rdeče barve. Desni pravokotnik je zelene barve.</p>
<p>Ⓑ</p>	 <p>ISO 7176-19</p>	<p>Pomen oznak na točkah za privezovanje spredaj in zadaj:</p> <p>Če je simbol na svetlo rumeni oznaki, je mesto za pritrditev primerno za pritrditev električnega invalidskega vozička v vozilo, kjer se ga uporabi kot sedež vozila.</p>

C	 <p>ISO 7176-19</p>	<p>Opozorilo, da električnega invalidskega vozička ne smete uporabljati kot sedež vozila. Ta električni invalidski voziček ne izpolnjuje zahtev standarda ISO 7176-19.</p> <p> Ozadje simbolov na etiketah izdelka je modre barve.  Krog s prečko na etiketah izdelka je rdeče barve.</p>
D		<p>Nalepka z identifikacijsko oznako na desni strani šasije. Za več informacij glejte spodaj.</p>
E		<p>Opozorilo glede uporabe dvigala sedeža Za več informacij glejte spodaj.</p> <p> Pravokotniki in prečke na etiketah izdelka so rdeče barve.</p>
F		<p>Identifikacija položaja preklapne ročice za vožnjo in potiskanje (na sliki je viden samo desni del). Za več informacij glejte spodaj.</p>
G		<p>Oznaka mest na električnem invalidskem vozičku, na katerih bi se lahko uščipnili.</p> <p> Ozadje simbolov na etiketah izdelka je rumene barve.</p>
H		<p>Oznaka za prepovedano obremenitev naslona za hrbet s težo, večjo od 6 kg.</p> <p> Ozadje simbolov na etiketah izdelka je rumene barve.</p>
I		<p>Identifikacija položaja za vklop/izklop pri stikalu varovalke (na levi strani električnega invalidskega vozička). Za več informacij glejte spodaj.</p>
J		<p>Oznaka najvišje hitrosti na krmilniku Najvišja hitrost je omejena na 3 km/h.</p> <p> Ozadje simbolov na etiketah izdelka je rdeče barve.</p>

Razlaga simbolov na oznakah

	Proizvajalec		Identifikator UDI
	Datum izdelave		Vrsta akumulatorja
	Medicinski pripomoček		Tovarniška nastavitve
	Evropska oznaka skladnosti		Serijska številka
	Oznaka skladnosti Združenega kraljestva		Največja hitrost
	Koda QR vsebuje povezavo do uporabniškega priročnika		Predvideni naklon
	Preberite navodila za uporabo		Teža brez obremenitve
	Skladnost z direktivo OEEO		Največja dovoljena teža uporabnika

	Če je dvigalo sedeža dvignjeno, se ne nagibajte naprej!		Če je dvigalo sedeža dvignjeno, se ne vozite navzgor ali navzdol po klancu!
	Pod dvignjen sedež ne sme zaiti noben del telesa!		Nikoli ne prevažajte dveh oseb!
	Če je dvigalo sedeža dvignjeno, se ne vozite po neravnih površinah!		
	<p>Ta simbol označuje, da je preklopna ročica v položaju za vožnjo. V tem položaju je motor vklopljen in zavore motorja delujejo.</p> <p>Električni invalidski voziček lahko vozite.</p> <ul style="list-style-type: none"> • Za vožnjo morata biti vedno vklopljena oba motorja. 		

	<p>Ta simbol označuje, da je preklopna ročica v položaju za potiskanje. V tem položaju je motor izklopljen in zavore motorja ne delujejo. Električni invalidski voziček lahko potiska spremljevalec in kolesa se prosto vrtijo.</p> <ul style="list-style-type: none"> • Krmilnik mora biti izklopljen. • Glejte tudi 5.9 <i>Potiskanje električnega invalidskega vozička v načinu brez zavor, stran 33.</i>
	<p>Ta simbol označuje položaj za izklop pri stikalu varovalke. V tem položaju je vir akumulatorja izoliran, električnega invalidskega vozička pa ni mogoče upravljati ali napolniti.</p>
	<p>Ta simbol označuje položaj za vklop pri stikalu varovalke. V tem položaju je vir akumulatorja povezan, električni invalidski voziček pa je mogoče upravljati ali napolniti.</p>
	<p>Ta simbol označuje stikalo varovalke.</p>
	<p>Preberite navodila za uporabo. Ta simbol je prikazan na različnih oznakah in pri različnih položajih.</p>

3.5 Pripomočki za ukaze uporabnika

Električni invalidski voziček je lahko opremljen z enim od različnih pripomočkov za ukaze uporabnika. Za informacije o različnih funkcijah in načinih upravljanja določenega pripomočka za ukaze uporabnika glejte ustrezna navodila za uporabo (priloženo).

3.6 Dvigalo

Električno dvigalo je mogoče upravljati prek krmilne plošče. Za več informacij preberite priročnik za krmilno ploščo.



Informacije o delovanju dvigala pri temperaturah, ki so nižje od 0 °C.

- Električni invalidski vozički družbe Invacare so opremljeni z varnostnimi mehanizmi, ki preprečujejo preobremenitev električnih sestavnih delov. To pomeni, da se lahko pri temperaturah pod lediščem pogon dvigala izklopi po približno 1 sekundi delovanja.
- Dvigalo sedeža lahko postopoma dvigujete ali spuščate, tako da večkrat zaporedoma premaknete krmilno palico. V številnih primerih pri tem nastane dovolj toplote, da pogon spet začne normalno delovati.



Omejevalnik hitrosti

Omejevalnik hitrosti se odziva na različne načine, odvisno od konfiguracije električnega invalidskega vozička.

- Dvigalo sedeža je opremljeno s senzorji, ki zmanjšajo hitrost električnega invalidskega vozička, če je dvigalo sedeža dvignjeno nad določeno točko.
- Če pa je omejevalnik hitrosti aktiviran, se hitrost vožnje samodejno zmanjša (prisilna nastavitve). Za več informacij preberite priročnik za krmilno ploščo.
- Funkcija za zmanjšanje hitrosti zagotovi stabilnost električnega invalidskega vozička, da se ne prevrne, ter prepreči telesne poškodbe in poškodbe na električnem invalidskem vozičku.
- Če želite znova nastaviti običajno hitrost vozička, spuščajte dvigalo, dokler se prisilna nastavitve ali funkcija za zmanjšanje hitrosti ne izklopita.
- Če je električni invalidski voziček opremljen z upravljalnikom za upravljanje z brado, se na prisilno nastavitve odzove drugače. Za več informacij glejte priročnik za upravljanje z brado.



POZOR!

Nevarnost prevrnitve, če pride do napake na senzorju za omejitev hitrosti, ko je dvigalo dvignjeno

- Če ugotovite, da funkcija zmanjševanja hitrosti ne deluje, ko je dvigalo sedeža dvignjeno, se ne vozite z dvignjenim dvigalom sedeža in se takoj obrnite na pooblaščenega prodajalca izdelkov družbe Invacare.

4 Dodatki/možnosti

4.1 Pasovi za zagotavljanje pravilne držē

Pas za zagotavljanje pravilne držē je dodatek, ki je lahko na električni invalidski voziček nameščen že tovarniško, ali pa ga naknadno namesti vaš specializirani prodajalec. Če je vaš električni invalidski voziček opremljen s pasom za zagotavljanje pravilne držē, vas mora prodajalec obvestiti o nameščanju in uporabi.

Pas za zagotavljanje pravilne držē je namenjen zagotavljanju pravilnega položaja uporabnika pri sedenju na električnem invalidskem vozičku. Pravilna uporaba pasu uporabniku pomaga zagotoviti varno in udobno vožnjo v električnem invalidskem vozičku v pravilnem položaju, zlasti pri uporabnikih, ki imajo pri sedenju težave z ravnotežjem.

 Priporočamo uporabo pasu za zagotavljanje pravilne držē ob vsaki uporabi električnega invalidskega vozička.

4.1.1 Vrste pasov za zagotavljanje pravilne držē

Vaš električni invalidski voziček je lahko opremljen s spodaj navedenimi vrstami tovarniškimi pasov za zagotavljanje pravilne držē. Če je vaš električni invalidski voziček opremljen s drugačnim pasom, ki ni naveden spodaj, se prepričajte, da ste prejeli tudi dokumentacijo proizvajalca glede pravilne namestitve in uporabe.

Pas s kovinsko zaponko, nastavljen na obeh straneh



Pas lahko nastavite na obeh straneh. To pomeni, da lahko zaponko namestite na sredino.

Pas s plastično sponko, nastavljen na obeh straneh



Pas lahko nastavite na obeh straneh. To pomeni, da lahko zaponko namestite na sredino.

Varnostni pas s kovinsko zaponko, nastavljen na obeh straneh

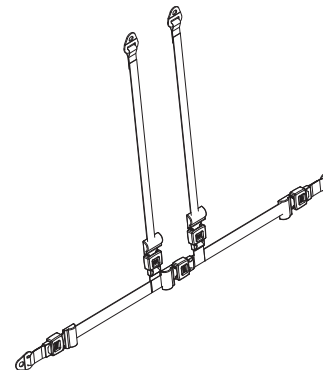

Varnostni pas lahko nastavite na obeh straneh. Tako zagotovite, da je zaponka vedno na sredini.

4.1.2 Pravilno prilagajanje pasu za zagotavljanje pravilne drže



Pas mora biti dovolj napet, da zagotovi udobno sedenje in ustrezen položaj telesa pri sedenju.

1. Prepričajte se, da sedite v pravilnem položaju: to pomeni, da sedite povsem zadaj na sedežu, vaša medenica pa mora biti v čim bolj pokončnem in simetričnem položaju – ne sme biti nagnjena naprej, na stran ali se dotikati samo enega roba sedeža.
2. Pas za zagotavljanje pravilne drže prilagodite tako, da lahko začutite kolčne kosti nad pasom.
3. Dolžino pasu prilagodite z enim od pripomočkov za prilagajanje, ki so opisani zgoraj. Pas mora biti nastavljen tako, da je med telesom in pasom dovolj prostora za zravnano dlan.
4. Zaponka mora biti čim bolj na sredini. Na obeh straneh ustrezno prilagajajte dolžino.
5. Enkrat tedensko preverite, ali je pas v dobrem stanju, poškodovan ali obrabljen ter ali je pravilno pritrjen na električni invalidski voziček. Če je pas pritrjen s privitim priključkom, se prepričajte, da priključek ni razrahljan ali odvit. Več informacij o vzdrževanju pasov je na voljo v servisnem priročniku, ki ga zagotovi družba Invacare.

4.2 Uporaba držala za palico

Če ima električni invalidski voziček držalo za palico, ga lahko uporabite za varen prevoz palice za hojo ali bergel. Držalo za palico je sestavljeno iz plastične posode (spodaj) ter zapirala s kaveljčkom in očescem (zgoraj).



POZOR!

Nevarnost telesnih poškodb

Če uporabnik prevaža palico za hojo ali bergle nepritrjene (jih ima na primer v naročju), s tem ogroža sebe ali druge.

— Če prevažate palico za hojo ali bergle, jih vedno pritrdite v temu namenjeno držalo.

1. Odprite zgornje zapiralo s kaveljčkom in očescem.
2. Spodnjo stran palice za hojo oziroma bergle postavite v plastično posodo, ki je spodaj.
3. Palico za hojo oziroma bergle lahko zgoraj pritrdite z zapiralom s kaveljčkom in očescem.

5 Uporaba

5.1 Splošne informacije o nastavitvi

Za več informacij o nastavitvi glejte navodila za uporabo sedežnega sistema.

5.2 Vožnja

 Največja obremenitev vozička, ki je navedena v tehničnih podatkih, pomeni le, da je sistem izdelan za tolikšno skupno maso. Vendar to ne pomeni, da se lahko v električni invalidski voziček brez omejitev usede oseba s tolikšno telesno težo. Pozorni morate biti na telesne mere, kot so višina, razporeditev teže, abdominalni pas, trak za meča in noge ter globina sedeža. Ti dejavniki pomembno vplivajo na vožnjo, na primer na stabilnost pri nagibanju in oprijem. Še posebej je treba upoštevati dovoljeno osno obremenitev (glejte *10.1 Tehnični podatki, stran 60*). Morda je treba izvesti prilagoditve sistema sedenja.

5.3 Pred prvo vožnjo

Pred prvo uporabo se dobro seznanite z delovanjem električnega invalidskega vozička in z vsemi elementi upravljanja. Vzemite si čas ter preizkusite vse funkcije in načine vožnje.

 Ob vsaki uporabi električnega invalidskega vozička poskrbite za ustreznost nastavitve in uporabo pasu za zagotavljanje pravilne drže.

Udobno sedenje pomeni varno vožnjo

Pred vsako uporabo poskrbite za naslednje:

- Prepričajte se, da imate vse kontrolnike na doseg roke.
- Akumulatorja morata biti vedno dovolj napolnjena za razdaljo, ki jo želite prevoziti.
- Preverite, ali je pas za zagotavljanje pravilne drže (če je nameščen) v brezhibnem stanju.
- Preverite, ali je vzvratno ogledalo (če je nameščen) nastavljeno tako, da lahko kadar koli preverite, kaj se dogaja za vami, ne da bi se pri tem morali skloniti naprej ali premakniti položaj sedeža.

5.4 Parkiranje in mirovanje

Ko parkirate električni invalidski voziček ali če električni invalidski voziček miruje dlje časa:

1. Izklopite sistem električnega invalidskega vozička (tipka za vklop/izklop).

5.4.1 Uporaba ročnega zaklepa koles

Električni invalidski voziček je opremljen s samodejnimi zavorami, ki preprečujejo nenamerno premikanje vozička, npr. če se ustavite na klančini ali med potiskanjem invalidskega vozička. Vaš električni invalidski voziček je lahko opremljen tudi z ročnim zaklepom koles. Ta preprečuje zibanje električnega invalidskega vozička med prevozom, na primer zaradi neenakomernega prestavljanja.

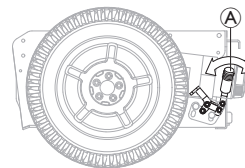

Vklop ročnega zaklepa koles

1. Ročico  potisnite naprej.

Izklop ročnega zaklepa koles

1. Ročico  povlecite nazaj.

5.5 Nameščanje v električni invalidski voziček in izstopanje z njega

! OBVESTILO!

- Za nameščanje v električni invalidski voziček in izstopanje z njega s strani je treba naslon za roke odstraniti ali ga obrniti navzgor.

5.5.1 Odstranitev standardnega naslona za roke za stransko premeščanje

 To poglavje se nanaša na standardni naslon za roke. Za več informacij o drugih naslonih za roke glejte navodila za uporabo sedežnega sistema.

Glede na različico je lahko naslon za roke pritrjen z enim od naslednjih zapiral:

- Vpenjalna ročica
- Zatič za zaklepanje
- Ročni vijak
- Zaklepni vijak

Glede na stran, na kateri je nameščen krmilnik, boste morda morali povezavo s kablom krmilnika prekiniti pred odstranitvijo naslona za roke.

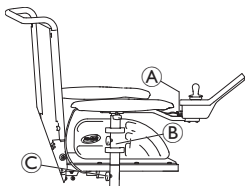

Slika služi le kot primer.

1. Povlecite vtič **A** kabla krmilnika, da izključite krmilnik.
2. Kabel krmilnika po potrebi odmaknite od sponke **B**.
3. Odvijte zapiralno **C**.
4. Naslon za roke odstranite iz držala.

5.5.2 Obračanje krmilnika na stran

Če je na električnem invalidskem vozičku nameščeno premično držalo krmilnika, lahko krmilnik umaknete na stran, če se želite na primer približati mizi.

Nihajno držalo krmilnika



1. Potisnite krmilnik, da držalo krmilnika obrnete na stran.

Nihajno držalo krmilnika Maxx Resolve



POZOR!

Nevarnost telesne poškodbe ali materialne škode

Vožnja z električnim invalidskim vozičkom in/ali upravljanje funkcij električnega premikanja s krmilnikom v položaju nihanja lahko povzroči trke ali nenamerno premikanje.

- Pri upravljanju električnega invalidskega vozička bodite vedno zelo pozorni na okolico, da preprečite trke, poškodbe ali nenamerne premike.
- Ko je krmilnik v položaju nihanja, se vedno prepričajte, da je med blazino naslona za roke in krmilno palico dovolj prostora.

! **OBVESTILO!**

Prevelika napetost na sprednjem delu krmilnika med upravljanjem nihajnega mehanizma lahko povzroči poškodbe notranjega jermenskega pogona.

- Sredino krmilnika, ki je bližje točki vrtenja nihajnega mehanizma, je treba rahlo napeti. Napetost za upravljanje nihajnega mehanizma lahko nastavite tako, da ustreza potrebam uporabnika; glejte poglavje v priročniku za sedeže.

! **OBVESTILO!**

Uporaba krmilne palice za upravljanje nihajnega mehanizma povzroči poškodbo krmilne ročice.

- Za upravljanje nihajnega mehanizma ne uporabljajte krmilne palice.

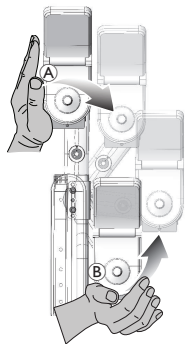

1. Za upravljanje nihajnega mehanizma pritisnite sredino krmilnika **A**.
2. Pritisnite naprej in navznoter **B**, dokler se krmilnik s klikom ne zaskoči v začetni položaj.

Držalo krmilnika Quad Link**OPOZORILO!****Nevarnost mest, na katerih se lahko uščipnete**

- Pri zaklepanju izvlečnega držala krmilnika Quad Link v položaj se prepričajte, da prstov ne držite med prečkami. Pri zaklepanju držala Quad Link se med prečkami pojavijo mesta, na katerih se lahko uščipnete.

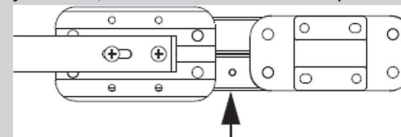
**Obračanje krmilnika na stran**

1.



Če želite premakniti krmilnik iz običajnega iztegnjenega položaja, potisnite notranjo površino krmilnika navzven, dokler se Quad Link ne sprostí.



Quad Link deluje najbolje, ko krmilnik potisnete navzven na notranjo površino krmilnika, blizu blazinice naslona za roke.

2. Krmilnik potisnite navzven in nazaj, dokler se Quad Link ne premakne skozi celoten razpon v popolnoma uvlečen položaj.

Vračanje krmilnika v iztegnjeni položaj

1.

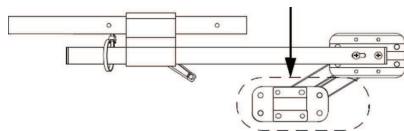

Za vrnitev krmilnika v običajni iztegnjeni položaj potisnite notranjo površino krmilnika navzven, nato naprej in navznoter, dokler se Quad Link ne premakne skozi celoten razpon in se zaskoči v popolnoma iztegnjen položaj.

5.5.3 Premikanje sredinskega držala na glavnem nosilcu na stran

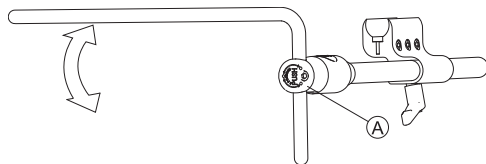

1. Pritisnite gumb **A** in glavni nosilec premaknite gor ali dol.

5.5.4 Premikanje nihajnega držala zaslona na stran



Nihajno držalo zaslona se zaskoči le, če je potisnjeno v svoj privzeti položaj.

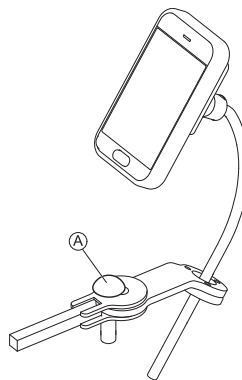

1. Pritisnite gumb **A** in držalo zaslona premaknite na stran.

5.5.5 Premikanje upravljalnika za upravljanje z brado na stran

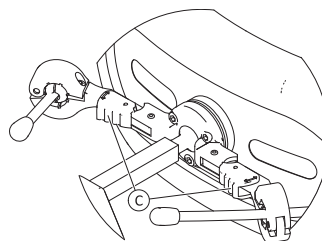

1. Pritisnite zaklepno napravo **C** (za naslonom za glavo) in premaknite paličico ali jajčasto stikalo navznoter ali navzven, dokler se ne zaskoči.

5.5.6 Nameščanje v električni invalidski voziček in izstopanje z njega



OPOZORILO!

Nevarnost hude poškodbe ali nastanka škode

Zaradi uporabe nepravilnih tehnik premeščanja lahko pride do hude poškodbe ali materialne škode.

- Pred premeščanjem se posvetujte z zdravstvenim delavcem, da določi pravilne tehnike premeščanja glede na uporabnika in vrsto invalidskega vozička.
- Sledite spodnjim navodilom.



Če nimate dovolj mišične moči, prosite druge za pomoč. Če je mogoče, uporabite premestitveno desko.

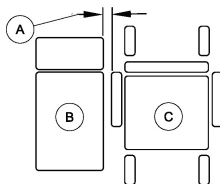

1. Zmanjšajte razmik med površino za premeščanje B in sedežem električnega invalidskega vozička C na najmanjšo razdaljo A, ki je potrebna za premeščanje. Pri tem boste morda potrebovali pomoč spremljevalca.
2. Za večjo stabilnost med premeščanjem poravnajte krmilna kolesca vzporedno s pogonskima kolesoma.
3. Električni invalidski voziček naj bo vedno izklopljen.

4. Vedno uporabite oba zaklepa motorja/sklopki in zaklop pesta prostih koles (če je nameščen), da se kolesa ne premikajo.
5. Odstranite naslon za roke ali ga obrnite navzgor, odvisno od vrste naslonov za roke na električnem invalidskem vozičku.
6. Zdaj pa se namestite na električni invalidski voziček ali zdrsnete z njega.

5.6 Vožnja čez ovire

5.6.1 Najvišja dovoljena višina ovire

Največja dovoljena višina ovire je:

- Naprej, s pripomočkom za vzpenjanje na robnike: 100 mm
- Naprej, brez pripomočka za vzpenjanje na robnike: 75 mm
- Nazaj: 40 mm

Za več informacij glejte *10.1 Tehnični podatki, stran 60*.



POZOR!

Nevarnost prevrnitve

- Oviri se vedno približajte samo pod pravim kotom, kot je prikazano spodaj.
- Oviri, za katero sledi klanec, se približajte previdno. Če niste prepričani, ali je naklon prevelik, se odmaknite od ovire in, če je mogoče, za prečkanje poiščite drugo mesto.
- Oviri se nikoli ne približajte na neravni in/ali nestabilni površini.
- Vozička ne vozite, če je tlak v gumi prenizek.
- Pred vzpenjanjem čez oviro naslon za hrbet vedno namestite v pokončni položaj.



POZOR!

Obstaja nevarnost, da boste padli iz električnega invalidskega vozička in se bodo deli električnega invalidskega vozička poškodovali; lahko se na primer zlomijo krmilna kolesca.

- Nikdar se ne vzpenjajte čez ovire, ki so višje kot največja višina, ki jo lahko premeta voziček.
- Pri spuščanju čez oviro pazite, da se stopalka/nožna opora ne dotakne tal.
- Če niste prepričani, ali je oviro mogoče premagati, se od nje odmaknite in, če je mogoče, za prečkanje poiščite drugo mesto.

5.6.2 Pravilno premagovanje ovir



Naslednja navodila za premagovanje ovir veljajo tudi za spremljevalce, če je električni invalidski voziček opremljen z načinom za spremljevalčev nadzor.

sl. 5–1 Prav

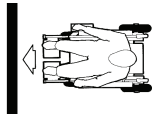

sl. 5–2 Narobe



Vzpenjanje

1. Oviri ali robniku se približajte počasi, čelno in pod pravim kotom.
2. Ustavite se v naslednjem položaju:
pribl. 30–50 cm pred oviro.

3. Preverite položaj sprednjih koles. Naravnani morata biti v smeri vožnje in pravokotno na oviro.
4. Oviri se približajte počasi in ohranjajte stalno hitrost, dokler tudi z zadnjima kolesoma ne premagate ovire.

Vzpenjanje čez ovire s pripomočkom za vzpenjanje na robnike

1. Oviri ali robniku se približajte počasi, čelno in pod pravim kotom.
2. Ustavite se v naslednjem položaju:
pribl. 30–50 cm pred oviro.
3. Preverite položaj sprednjih koles. Naravnani morata biti v smeri vožnje in pravokotno na oviro.
4. Oviri se približajte s polno hitrostjo, dokler pripomoček za vzpenjanje na robnike ne pride v stik z oviro. Pogon bo obe sprednji kolesi dvignil čez oviro.
5. Ohranjajte stalno hitrost, dokler tudi z zadnjima kolesoma ne premagate ovire.

Spuščanje

Pristop za spuščanje je podoben pristopu za vzpenjanje, le s to razliko, da se pred spuščanjem ni treba ustaviti.

1. Čez oviro se spustite s srednjo hitrostjo.



Če se čez oviro spustite prepočasi, se lahko nastavki proti prevračanju zataknejo, pogonski kolesi pa se dvigneta od tal. Vožnja z električnim invalidskim vozičkom v tem primeru ni več mogoča.

5.7 Vožnja navzgor in navzdol po klančini

Za informacije o največjem varnem naklonu glejte *10.1 Tehnični podatki, stran 60*.



POZOR!

Nevarnost prevrnitve

- Po hribu navzdol vedno vozite z največ 2/3 najvišje možne hitrosti. Pri vožnji po klancu se izogibajte nenadnim spremembam smeri ali nenadnemu zaviranju.
- Pred vzpenjanjem po klancu naslon za hrbet ali nagib sedeža (če je nameščen prilagodljiv nagib sedeža) vedno namestite v pokončni položaj. Priporočamo, da pred spuščanjem po klancu naslon za hrbet ali nagib sedeža nagnete nekoliko nazaj.
- Pred vzpenjanjem ali spuščanjem po klancu vedno spustite dvigalo sedeža (če je nameščen) v najnižji položaj.
- Nikoli se ne vzpenjajte ali spuščajte po spolzkih površinah ali po površinah, kjer obstaja nevarnost zdrsa (na primer po mokrem pločniku, ledu itd.).
- Ne sestopajte z električnega invalidskega vozička na klančini ali strmini.
- Po cesti ali poti zmeraj vozite naravnost in ne vijugajte.
- Na klančini ali strmini nikoli ne obračajte vozička.



POZOR!

Zavorna pot je pri zaviranju po klancu navzdol veliko daljša kot na ravni površini.

- Ne vozite navzdol po klancu, ki presega predvideni naklon (glejte *10.1 Tehnični podatki, stran 60*).

5.8 Uporaba na javnih cestah

Če želite električni invalidski voziček uporabljati na javnih cestah in nacionalna zakonodaja zahteva osvetlitev, mora biti električni invalidski voziček opremljen z ustreznim svetilnim sistemom. Glede na državo so lahko potrebne dodatne prilagoditve.

Če imate kakršna koli vprašanja, se obrnite na prodajalca izdelkov Invacare.

5.9 Potiskanje električnega invalidskega vozička v načinu brez zavor

Motorja električnega invalidskega vozička sta opremljena s samodejnimi zavorami, ki preprečujejo, da bi se električni invalidski voziček začel nenadzorovano premikati, ko je krmilnik izklopljen. Ko električni invalidski voziček ročno potiskate v načinu brez zavor, magnetne zavore ne smejo biti aktivirane.



Za ročno potiskanje električnega invalidskega vozička boste morda potrebovali več fizične sile, kot je pričakovano (več kot 100 N). Potrebna sila še vedno ustreza zahtevam standarda ISO 7176-14.

 Uporaba načina brez zavor je predvidena za upravljanje električnega invalidskega vozička na kratkih razdaljah. Potisna ročaja ali potisni prečki sta namenjena/-i lažjemu upravljanju električnega invalidskega vozička, vendar bodite pozorni na ovire, ki se lahko pojavijo med stopali spremljevalca in zadnjim delom električnega invalidskega vozička.

5.9.1 Izklop motorjev



POZOR!

Nevarnost, da vam električni invalidski voziček uide izpod nadzora

— Kadar so motorji izklopljeni (za potiskanje v načinu brez zavor), elektromagnetne zavore niso aktivirane. Ko je električni invalidski voziček parkiran, morata biti vrtljiva gumba za vklop in izklop motorjev ustrezno zaskočena v položaju za vožnjo (»DRIVE«) (elektromagnetne zavore so aktivirane).



Motorja lahko izklopi le spremljevalec in ne uporabnik.

Tako se zagotovi, da so motorji izklopljeni samo, če je zraven spremljevalec, ki zavaruje električni invalidski voziček in prepreči nenamerno premikanje.

Vrtljiva gumba za vklop, s katerima lahko izklopite motorja, sta nameščena na obeh motorjih.

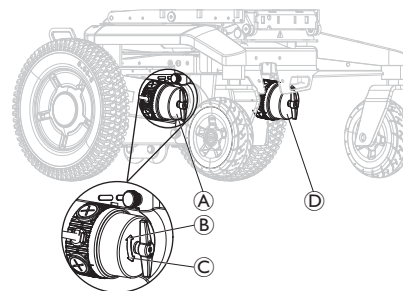

Izklop desnega motorja (z zornega kota uporabnika)

1. Izklopite krmilnik.
2. Vrtljivi gumb desnega motorja **A** zavrtite v desno **B**. Motor je izklopljen.
3. Vrtljivi gumb desnega motorja **A** zavrtite v levo **C**. Motor je vklopljen.

Izklop levega motorja (z zornega kota uporabnika)

1. Izklopite krmilnik.
2. Vrtljivi gumb levega motorja **D** zavrtite v levo **C**. Motor je izklopljen.
3. Vrtljivi gumb levega motorja **D** zavrtite v desno **B**. Motor je vklopljen.

6 Krmilni sistem

6.1 Sistem za zaščito krmilnih elementov

Krmilni sistem električnega invalidskega vozička je opremljen z zaščito proti preobremenitvi.

Ob dolgotrajni hujši preobremenitvi (na primer med vožnjo v strm hrib) in predvsem ob visokih temperaturah okolja se lahko krmilni sistem pregreje. V tem primeru se zmožljivost invalidskega vozička postopoma zmanjšuje, nazadnje pa se voziček zaustavi. Na prikazu stanja se prikaže ustrezna koda napake (glejte navodila za uporabo krmilnika). Ko izklopite in znova vklopite krmilnik, se koda napake ne prikaže več in krmilni sistem se znova vklopi. Vendar lahko traja do pet minut, da se krmilni sistem dovolj ohladi in pogon znova pridobi polno moč.

Če pogon zastane zaradi nepremostljive ovire, na primer previsokega robnika ali druge previsoke ovire, in voznik poskuša zapeljati čez to oviro več kot 20 sekund, se krmilni sistem samodejno izklopi, da prepreči poškodbe motorjev. Na prikazu stanja se prikaže ustrezna koda napake (glejte navodila za uporabo krmilnika). Ko izklopite in znova vklopite krmilnik, se koda napake ne prikaže več in krmilni sistem se znova vklopi.

6.1.1 Uporaba varovalke

 Varovalke ne smete uporabiti kot gumb za vklop/izklop. Ob uporabi varovalke lahko sistem LiNX izgubi podatke in na krmilniku na primer ne prikaže pravega časa.

 Uporaba varovalke med prevozom električnega invalidskega vozička v vozilu ni potrebna.

 Električnega invalidskega vozička ni mogoče napolniti, ko je varovalka izklopljena.

 Okvarjeno varovalko lahko zamenjate šele po pregledu celotnega krmilnega sistema. Zamenjavo mora opraviti specializirani prodajalec izdelkov Invacare. Za več informacij o vrsti varovalke glejte **10.1 Tehnični podatki, stran 60**.

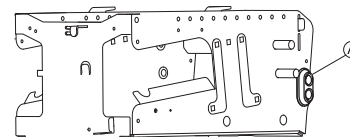

Varovalka **A** je nameščena na levi strani ohišja akumulatorja.

Varovalka predstavlja dodatno varnostno funkcijo sistema za zaščito krmilnih elementov. Ko je sistem preobremenjen, se varovalka izklopi samodejno. Če pride do nevarne situacije ali nepredvidljivega delovanja električnega invalidskega vozička, lahko z varovalko hitro izolirate vir akumulatorja.

Z njo lahko tudi ročno izklopite vir napajanja električnega invalidskega vozička, ko prevoz električnega invalidskega vozička ni nadzorovan, na primer med potovanjem z letalom; glejte **7.4 Prevažanje električnega invalidskega vozička brez uporabnika, stran 47**.



- Če želite vir napajanja izklopiti ročno, stikalo varovalke pomaknite navzgor v smeri oznake **B**.
- Če se varovalka izklopi samodejno ali ročno, stikalo varovalke pomaknite navzdol v smeri oznake **C**, da znova vklopite vir napajanja.

6.2 Akumulatorja

Napajanje poteka prek dveh 12-V akumulatorjev. Akumulatorja ne zahtevata vzdrževanja in ju je treba le redno polniti.

V nadaljevanju so informacije o polnjenju, prevozu, shranjevanju, vzdrževanju in uporabi akumulatorjev ter ravnanju z njimi.

6.2.1 Splošne informacije o polnjenju

Novo akumulatorje je treba pred prvo uporabo vedno enkrat popolnoma napolniti. Novi akumulatorji dosežejo popolno zmogljivost po pribl. 10–20 opravljenih ciklih polnjenja (začetno obdobje uporabe). Začetno obdobje uporabe akumulatorja je potrebno, zato da doseže največjo zmogljivost in najdaljšo življenjsko dobo. Zmogljivost in čas delovanja se z uporabo električnega invalidskega vozička izboljšata.

Akumulatorji z gelom/svinčevi-kislinski akumulatorji AGM nimajo učinka pomnjenja kot nikelj-kadmijevi akumulatorji.

6.2.2 Splošna navodila za polnjenje

Upoštevajte ta navodila, da zagotovite varno uporabo in dolgo življenjsko dobo akumulatorjev:

- Akumulatorja pred prvo uporabo polnite 18 ur.
- Akumulatorja je priporočljivo polniti čez dan po vsakokratnem praznjenju, tudi če ste ju samo delno izpraznili, in vsako noč. Glede na stopnjo izpraznjenosti lahko traja do 12 ur, da sta akumulatorja znova popolnoma napolnjena.
- Ko indikator napolnjenosti doseže območje rdečih lučk LED, polnite akumulatorja najmanj 16 ur ne glede na prikaz napolnjenosti.
- Če je mogoče, enkrat tedensko polnite akumulatorja neprekinjeno 24 ur, da bosta popolnoma napolnjena.

- Ne prekinjajte napajanja akumulatorjev z nizkim stanjem napolnjenosti, če ju v rednih časovnih presledkih ne napolnite do konca.
- Ne polnite akumulatorjev v izrednih temperaturnih razmerah. Temperature nad 30 °C in pod 10 °C niso primerne za polnjenje akumulatorjev.
- Uporabljajte samo polnilne naprave razreda 2. Ta razred polnilnikov lahko med polnjenjem pustite brez nadzora. Ta pogoj izpolnjujejo vsi polnilniki, ki jih dobavi družba Invacare.
- Akumulatorjev ni mogoče prenapolniti, če uporabljate polnilnik, ki je bil priložen električnemu invalidskemu vozičku, ali polnilnik, ki ga je odobrila družba Invacare.
- Polnilnik zaščitite pred viri toplote, kot so grelniki in neposredna sončna svetloba. Če se polnilnik akumulatorja pregreje, se polnilni tok zmanjša, postopek polnjenja pa se upočasni.

6.2.3 Polnjenje akumulatorjev

Za položaj polnilne vtičnice in več informacij o polnjenju akumulatorjev glejte navodila za uporabo krmilnika in polnilnika akumulatorja.



OPOZORILO!

Tveganje telesnih poškodb pri uporabi električnega invalidskega vozička med polnjenjem

- V času polnjenja akumulatorjev NE upravljajte električnega invalidskega vozička.
- V času polnjenja akumulatorjev NE sedite na električnem invalidskem vozičku.

**OPOZORILO!**
Nevarnost požara

- Električni invalidski voziček polnite samo v dobro prezračujem okolju, da preprečite kopičenje vnetljivega plina.
- Med postopkom polnjenja nastajajo eksplozivni plini. Električni invalidski voziček in polnilnik hranite stran od virov vžiga, kot so ogenj in iskre.

**OPOZORILO!**
Nevarnost eksplozije in uničenja akumulatorjev, če uporabite napačen polnilnik

- Vedno uporabljajte samo polnilnik akumulatorja, ki je bil priložen električnemu invalidskemu vozičku, ali pa polnilnik, ki ga je odobrila družba Invacare.

**OPOZORILO!**
Nevarnost električnega udara in materialne škode, če se polnilnik akumulatorja zmoči

- Pazite, da polnilnik akumulatorja ne pride v stik z vodo.
- Polnjenje mora vedno potekati v suhem okolju.

**OPOZORILO!**
Nevarnost kratkega stika ali električnega udara, če je polnilnik akumulatorja poškodovan

- Polnilnika akumulatorja ne uporabljajte, če je padel ali je poškodovan.

**OPOZORILO!**
Nevarnost električnega udara in okvare akumulatorjev

- Akumulatorjev NE poskušajte polniti tako, da kable priklopite neposredno na priključke akumulatorjev.

**OPOZORILO!**
Tveganje požara in električnega udara, če uporabite poškodovan podaljšek

- Podaljšek uporabljajte samo, če je to res nujno. Če ga morate uporabiti, se prepričajte, da ni poškodovan.

1. Izklopite električni invalidski voziček.
2. Polnilnik akumulatorja priključite v polnilno vtičnico.
3. Polnilnik akumulatorja priključite v električno vtičnico.



Akumulatorji so opremljeni z varnostnimi odprtini, ki omogočajo izhlapevanje plina, ki nastaja med postopkom polnjenja. Če varnostne odprtine ne morejo pravilno sprostiti plina, se lahko akumulatorji pregrejejo in trajno deformirajo. Lahko se pojavi neprijeten vonj in zmanjšano delovanje akumulatorjev. Vendar pa akumulatorji ostanejo varni. Takoj prenehajte s polnjenjem in počakajte, da se električni invalidski voziček ohladi. Za zamenjavo akumulatorjev se obrnite na svojega ponudnika.

6.2.4 Izključitev električnega invalidskega vozička po polnjenju

1. Ko končate polnjenje, najprej polnilnik akumulatorja izključite iz napajanja, nato odklopite vtič iz krmilnika.

6.2.5 Shranjevanje in vzdrževanje

Upoštevajte ta navodila, da zagotovite varno uporabo in dolgo življenjsko dobo akumulatorjev:

- Električni invalidski voziček vedno shranjujte povsem napolnjen.
- Ne puščajte akumulatorjev dlje časa v stanju nizke napolnjenosti. Izprazen akumulator napolnite takoj, ko je mogoče.
- Če električnega invalidskega vozička ne nameravate uporabljati dalj časa (več kot dva tedna), je treba akumulatorja polniti vsaj enkrat mesečno, da ohranite polno napolnjenost, prav tako pa ju napolnite pred vsakokratno uporabo.
- Akumulatorjev ne hranite v prostorih z izredno visokimi ali nizkimi temperaturami. Električni invalidski voziček je priporočljivo hraniti v prostorih s temperaturo 15 °C.
- Akumulatorji z gelom in akumulatorji AGM ne potrebujejo vzdrževanja. Če imate težave z delovanjem, se obrnite na ustrezno usposobljenega strokovnjaka za električne invalidske vozičke.

6.2.6 Navodila za uporabo akumulatorjev



POZOR!

Nevarnost okvare akumulatorjev

- Izigibajte se popolni izpraznitvi in akumulatorjev nikoli ne izpraznite do konca.

- Bodite pozorni na kazalnik napolnjenosti akumulatorja! Kadar kazalnik napolnjenosti akumulatorja kaže, da je napolnjenost akumulatorja nizka, napolnite akumulator. Kako hitro se akumulator izprazni, je odvisno od več okoliščin, kot so temperatura okolice, stanje vozne površine, tlak v gumih, teža uporabnika, slog vožnje in uporaba svetilnih sistemov, če so nameščeni.
- Vedno poskusite napolniti akumulatorje, preden kazalnik na krmilniku prikazuje stanje napolnjenosti z rdečo barvo. Rdeča barva pomeni približno 20 % preostale zmogljivosti.
- Ko rdeča lička LED utripa, se vklopi funkcija za varčevanje z energijo. Pri tem se hitrost in pospeški vozička občutno zmanjšajo. S to funkcijo se lahko z električnim invalidskim vozičkom počasi umaknete na varno, preden se napajalni modul povsem izklopi. V tem primeru se akumulatorja povsem izpraznita, zato se takšnim situacijam izogibajte.
- Če med vožnjo utripa rdeča lučka LED, sta akumulatorja izredno obremenjena, zato se je treba takšni vožnji, če je le mogoče, izogibati.

- Upoštevajte, da se nazivna zmogljivost akumulatorjev pri temperaturah pod 20 °C zmanjša. Pri temperaturi na primer –10 °C se nazivna zmogljivost akumulatorjev zmanjša za približno 50 %.
 - Da ne bi prišlo do poškodbe akumulatorjev, ju nikoli ne izpraznite do konca. Ne vozite se s skoraj izpraznjenima akumulatorjema, če to ni res nujno, saj bosta pretirano obremenjena in se bo njuna pričakovana življenjska doba skrajšala.
 - Prej kot boste akumulatorja napolnili, daljša bo njuna življenjska doba.
 - Stopnja izpraznjenosti akumulatorjev vpliva na njihov čas delovanja. Bolj obremenjen kot bo akumulator, krajša bo njegova pričakovana življenjska doba. Primeri:
 - Enkratna popolna izpraznitev akumulator obremeni v enaki meri kot 6 običajnih delovnih ciklov (z izklopljenimi zelenimi/oranžnimi lučkami).
 - Življenjska doba akumulatorja je približno 500 delovnih ciklov pri 80-odstotni izpraznjenosti (z izklopljenimi prvimi štirimi lučkami LED) ali okoli 5000 ciklov pri 10-odstotni izpraznjenosti (z eno izklopljeno lučko LED).
-  Število lučk LED je odvisno od vrste krmilnika.
- Pri običajni uporabi je priporočljivo akumulator enkrat mesečno izprazniti do te mere, da se izklopijo vse zelene in oranžne lučke LED. Takšno izpraznitev akumulatorja je treba opraviti v enem dnevu. Za vzpostavitev običajnega stanja je treba akumulator potem polniti 16 ur.

6.2.7 Čiščenje terminalov akumulatorjev



OPOZORILO!

- Večina akumulatorjev je naprodaj brez navodil. Kljub temu so na pokrovih akumulatorskih celic pogosto navedena opozorila. Pazljivo jih preberite.
- Tekočina v akumulatorju NE SME priti v stik s kožo, oblačili ali drugimi predmeti. Ta tekočina je namreč neke vrste kislina, ki lahko povzroči hude opekline in materialno škodo. Če tekočina pride v stik z vašo kožo, prizadeto območje NEMUDOMA temeljito sperite s hladno vodo. V resnih primerih ali če tekočina pride v stik z očmi, NEMUDOMA poiščite zdravstveno oskrbo.

1. Preverite, ali je na terminalih akumulatorjev prisotna korozija.
2. Preverite, ali so odprtine akumulatorskih celic pokrite s plastičnimi pokrovi.
3. Terminale očistite z orodjem za čiščenje akumulatorjev, žično krtačo ali srednje grobim brusilnim papirjem.



Po čiščenju morajo biti površine bleščeče, ne brez leska.

4. Previdno obrišite vse kovinske delce.

6.2.8 Prevoz akumulatorjev

Akumulatorja, ki sta priložena električnemu invalidskemu vozičku, nista nevarno blago. Ta klasifikacija temelji na nemških uredbah o prevozu nevarnih snovi (GGVS) in predpisih Mednarodnega združenja letalskih prevoznikov (IATA) o železniškem/letalskem prevozu nevarnih snovi (DGR). Akumulatorja lahko prevažate brez omejitev, tako s cestnim prevozom kot z vlakom ali letalom, vendar imajo posamezna transportna podjetja smernice, ki lahko omejijo ali prepovejo določene načine prevoza. Pri vsakem posameznem primeru se posvetujte s transportnim podjetjem.

6.2.9 Splošna navodila o ravnanju z akumulatorji

- Življenjska doba akumulatorjev je pri koncu, ko je obseg vožnje znatno krajši kot običajno. Za podrobnosti se obrnite na prodajalca ali servisno osebje.
- Akumulatorje mora namestiti ustrezno usposobljen strokovnjak za električne invalidske vozičke ali oseba z ustreznim znanjem. ki je ustrezno usposobljena in ima potrebna orodja za varno in pravilno izvajanje tovrstnih opravil.

6.2.10 Pravilno ravnanje s poškodovanimi akumulatorji

Če so akumulatorji okvarjeni ali poškodovani, električnega invalidskega vozička v nobenem primeru ne smete uporabljati. Za popravilo ali zamenjavo akumulatorjev se obrnite na svojega ponudnika.

Poškodovane akumulatorje lahko upravlja samo ustrezno usposobljen tehnik za električne invalidske vozičke.



OPOZORILO!

Nevarnost opeklin

- Nikoli se ne dotikajte ali odstranjujte pregretilih akumulatorjev. Odklopite samo polnilnik.
- Nikoli se ne dotikajte akumulatorjev, ki puščajo.



POZOR!

Pri iztekanju kisline iz poškodovanih akumulatorjev lahko pride do razjed in opeklin.

- Takoj odstranite oblačila, ki pridejo v stik s kislino.

Če pride kislina v stik s kožo:

- Takoj sperite prizadeto območje z veliko vode.

Če pride kislina v stik z očmi:

- Oči takoj nekaj minut spirajte pod tekočo vodo ter se posvetujte z zdravnikom.

Pravilno odlaganje nedelujočih ali poškodovanih akumulatorjev

Za odlaganje akumulatorjev veljajo posebna pravila. Vaš ponudnik ima na voljo vse informacije za varno zamenjavo in odlaganje okvarjenih akumulatorjev.

7 Prevoz

7.1 Prevoz – splošne informacije



OPOZORILO!

Če je električni invalidski voziček pritrjen s sistemom za pritrditev, ki ga je izdelal tretji proizvajalec, in če masa praznega električnega invalidskega vozička presega maksimalno težo, za katero je sistem za pritrditev certificiran, obstaja nevarnost smrti ali hude poškodbe uporabnika električnega invalidskega vozička in morda tudi sopotnikov v vozilu

- Poskrbite, da teža električnega invalidskega vozička ne presega teže, za katero je certificiran sistem za pritrditev. Oglejte si dokumentacijo proizvajalca sistema za pritrditev.
- Če niste prepričani o teži električnega invalidskega vozička, ga morate stehtati z umerjeno tehtnico.



OPOZORILO!

Nevarnost telesne poškodbe ali materialne škode

Če je električni invalidski voziček opremljen z mizico ali drugim pripomočkom, se lahko ta med prenosom v vozilo sprosti in v primeru trka povzroči škodo ali poškoduje uporabnike.

- Če je mogoče, je treba dodatno opremo, ki je nameščena na električni invalidski voziček, pričvrstiti na električni invalidski voziček ali jo odstraniti z njega ter med potovanjem varno namestiti v vozilo.



- Če je električni invalidski voziček opremljen z mizico, jo pred prevozom vozička vedno odstranite.



OBVESTILO!

- Vozilo mora imeti zadostno nosilnost tal, da lahko prenese težo potnika, električnega invalidskega vozička in dodatne opreme.

7.2 Premikanje električnega invalidskega vozička v vozilo



OPOZORILO!

Električni invalidski voziček se lahko prevrne, če ga premikate v vozilo, medtem ko uporabnik v njem še vedno sedi.

- Če je le mogoče, električni invalidski voziček v vozilo premaknite brez uporabnika.
- Če morate električni invalidski voziček z uporabnikom v vozilo prepeljati po klančini, se prepričajte, da klančina ne presega predvidenega naklona.
- Če morate električni invalidski voziček v vozilo prepeljati po klančini, ki presega predvideni naklon, morate uporabiti vitel. Pri tem lahko spremljevalec varno nadzoruje postopek premikanja in pri njem pomaga.
- Lahko pa uporabite dvizžno ploščad.



- Prepričajte se, da skupna teža električnega invalidskega vozička z uporabnikom ne presega največje dovoljene skupne teže za klančino ali dvizžno ploščad.
- Pri premikanju električnega invalidskega vozička v vozilo mora biti naslon za hrbet v pokončnem položaju, dvigalo sedeža spuščeno in nagib sedeža v pokončnem položaju (glejte 5.7 *Vožnja navzgor in navzdol po klančini, stran 33*).



OPOZORILO!

Nevarnost telesnih poškodb in poškodb električnega invalidskega vozička ter vozila

Nevarnost prevrnitve ali nenadzorovanih premikov električnega invalidskega vozička, če ga v vozilo premikate po klančini, ki presega predvideni naklon.

- Električni invalidski voziček v vozilo premaknite brez uporabnika.
- Spremljevalec mora pomagati pri postopku premikanja.
- Poskrbite, da vsi oskrbovalci v celoti razumejo priročnik za klančino in vitel.
- Poskrbite, da vitel ustreza vašemu električnemu invalidskemu vozičku.
- Uporabite le ustrezne točke za privezovanje. Snemljivih ali premičnih sestavnih delov električnega invalidskega vozička ne uporabljajte kot točk za privezovanje.



OPOZORILO!

Nevarnost telesnih poškodb in poškodb električnega invalidskega vozička

Če morate električni invalidski voziček v vozilo premakniti z dvigalom, medtem ko je krmilnik vklopljen, obstaja nevarnost, da začne voziček delovati nepredvidljivo in pade z dvigala.

- Pred premikanjem električnega invalidskega vozička z dvigalom voziček izklopite in izključite povezovalni kabel iz krmilnika ali prekinite povezavo akumulatorja s sistemom.

1. Električni invalidski voziček zapeljite ali potisnite v transportno vozilo, pri tem pa uporabite ustrezno klančino.
2. Za pritrditev električnega invalidskega vozička na transportno vozilo glejte 7.3 *Uporaba električnega invalidskega vozička kot sedeža vozila, stran 42*, za zavarovanje uporabnika na električnem invalidskem vozičku pa glejte 7.3.3 *Namestitvev uporabnika v električni invalidski voziček, stran 45*.

7.3 Uporaba električnega invalidskega vozička kot sedeža vozila

Nekaterih električnih invalidskih vozičkov privzeto ni dovoljeno uporabljati kot sedeža vozila. Naslednje oznake navajajo, ali se električni invalidski voziček lahko uporablja kot sedež vozila ali ne.

Če se električni invalidski voziček NE sme uporabljati kot sedež vozila, je to označeno z naslednjo oznako:



Če se električni invalidski voziček sme uporabljati kot sedež vozila, so z naslednjo oznako označene točke za privezovanje:



Če želite električni invalidski voziček uporabiti kot sedež vozila, mora biti opremljen s točkami za privezovanje, ki omogočajo pritrditev vozička v motorno vozilo. Ti dodatki so v nekaterih državah (npr. Združeno kraljestvo) lahko vključeni v standardno naročilo in dostavo električnega invalidskega vozička, v drugih državah pa jih lahko dodatno naročite pri družbi Invacare.

Naslednje informacije so relevantne samo, če se lahko vaš električni invalidski voziček uporablja kot avtomobilski sedež:



OPOZORILO! **Nevarnost hude poškodbe**

Električni invalidski voziček je bil zasnovan in preizkušen tako, da zagotavlja skladnost z zahtevami standarda ISO 7176-19 za izključno uporabo v smeri vožnje v motornem vozilu.

Električni invalidski voziček je bil dinamično preizkušen, ko je bil nameščen v smeri vožnje z napravo ATD (antropomorfno testno napravo oz. testno lutko), ki je bila privezana s tritočkovnim pasom za privezovanje.

Če katero koli od navodil ni upoštevano, lahko v primeru trka pride do hudih poškodb ali materialne škode:



- Prepovedano je spreminjanje ali zamenjava varnostnih točk ali konstrukcijskih delov oz. okvirja električnega invalidskega vozička, saj to lahko vpliva na sposobnost električnega invalidskega vozička pri trku, lahko pa tudi spremeni njegovo učinkovitost pri normalni uporabi. Če so potrebne spremembe, je o tem treba obvestiti družbo Invacare.
- Uporabljajte samo hermetične akumulatorje z zaščito proti puščanju, ki jih je odobrila družba Invacare.
- Po kakršnem koli trku vozila mora električni invalidski voziček pregledati pooblaščen oseba, da odloči, ali je primeren za nadaljnjo uporabo.

Električni invalidski voziček se lahko uporablja kot avtomobilski sedež skupaj s sidrnim sistemom, ki je bil preverjen in potrjen v skladu s standardom ISO 10542. Prevozno sredstvo mora biti strokovno predelano, da se lahko vanj pritrdi električni invalidski voziček. Za več informacij se obrnite na proizvajalca vozička.



Če je mogoče, se mora uporabnik vedno presesti z električnega invalidskega vozička na sedež vozila in uporabiti pasove za privezovanje v vozilu. Prazen električni invalidski voziček je treba naložiti v tovorni del vozila ali ga med potovanjem v vozilu privezati.

Električni invalidski voziček, ki se lahko v vozilih za uporabo na cesti uporablja kot avtomobilski sedež, mora opraviti preskus trka v skladu s standardom ISO 7176-19, skladen pa mora biti tudi z zahtevami za uporabo pri prevozu, kadar je obrnjen v smeri vožnje, in pri čelnih trčenjih.

Preskusna lutka je bila zavarovana z medeničnim varnostnim pasom in varnostnim pasom za trup. Za zmanjšanje možnosti poškodb glave in trupa morata biti uporabljeni obe vrsti varnostnih pasov.

 Družba Invacare opravlja preizkuse s sistemi za pritrditev, ki ustrezajo zahtevam standarda ISO 10542-1 in lastni teži električnega invalidskega vozička. Za informacije o teži praznega vozička glejte *10.1 Tehnični podatki, stran 60*.

7.3.1 Pritrditev električnega invalidskega vozička, uporabljenega kot sedež vozila

Na električnem invalidskem vozičku so točke za privezovanje. Za pritrditev lahko uporabite kljuko ali zanke s pasom.



POZOR!

Nevarnost telesnih poškodb, če električni invalidski voziček ni ustrezno pritrjen, ko ga uporabljate kot sedež vozila

- Vedno uporabljajte sistem za pritrditev, ki je primeren za skupno težo potnika in električnega invalidskega vozička.
- Če je mogoče, se mora uporabnik vedno preستي z električnega invalidskega vozička na sedež vozila in uporabiti varnostne pasove vozila.
- Električni invalidski voziček mora biti v transportno vozilo vedno nameščen v smeri predvidene vožnje.
- Električni invalidski voziček mora biti vedno pritrjen v skladu z navodili za uporabo proizvajalca električnega invalidskega vozička in sistema za pritrdjevanje.
- Odstranite in zavarujte vse pripomočke, ki so pritrjeni na električni invalidski voziček, kot je upravljalnik za upravljanje z brado ali mizica.



- Če je električni invalidski voziček opremljen z naslonom za hrbet s prilagodljivim naklonom, premaknite naslon v pokončni položaj.
- Če je voziček opremljen z nožnima oporama, ju povsem spustite.
- Če je voziček opremljen z dvigalom sedeža, ga povsem spustite.

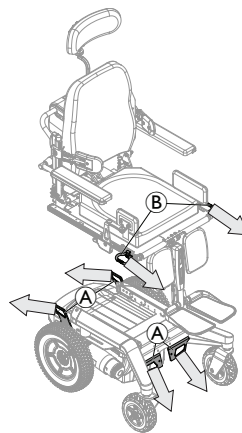

1. Naprej obrnjen električni invalidski voziček zavarujte s pasovi sistema za pritrditev na naslednjih mestih:
 - a. štirih točkah za privezovanje **A** na podvozju električnega invalidskega vozička (dveh spredaj in dveh zadaj).
 - b. Sedežni sistemi z dvigalom sedeža: dve dodatni točki za privezovanje **B** na vsaki strani sedeža na sprednjem delu opornic za sedež.
2. Električni invalidski voziček nepremično namestite tako, da zategnete pasove v skladu z navodili za uporabo proizvajalca sistema za privezovanje.



Puščice označujejo smer pritrditve na vozilo.



Sedež Ultra Low Maxx služi kot primer sistemov z dvigalom sedeža.

7.3.2 Uporaba dodatnih točk za privezovanje

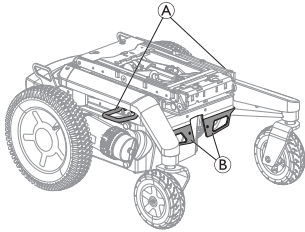

Električni invalidski voziček je lahko za lažji dostop opremljen z dodatnima točkama za privezovanje (A).



Če se za pritrnitev električnega invalidskega vozička uporabljata dodatni točki za privezovanje, se ne smeta istočasno uporabljati standardni točki za privezovanje na sprednji strani (B).

7.3.3 Namestitev uporabnika v električni invalidski voziček



POZOR!

Nevarnost telesnih poškodb med uporabo električnega invalidskega vozička kot sedeža v vozilu, če naslon za glavo ni pravilno nastavljen ali ni nameščen

Pri trčenju zato lahko pride do hiperekstenzije vratu.

- Naslon za glavo mora biti nameščen. Naslon za glavo, ki je po želji priložen temu električnemu invalidskemu vozičku družbe Invacare, je popolnoma primeren za uporabo med prevozom.
- Naslon za glavo je treba nastaviti v višino uporabnikovih ušes.

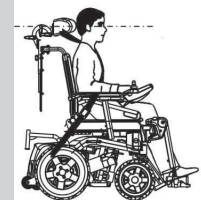

Preskusna lutka je bila zavarovana z medeničnim varnostnim pasom in varnostnim pasom za trup. Za zmanjšanje možnosti poškodb glave in trupa morata biti uporabljeni obe vrsti varnostnih pasov.



POZOR!

Če uporabnik ni ustrezno pripet v električnem invalidskem vozičku, obstaja nevarnost telesnih poškodb

- Varnostne naprave za pritrditev lahko uporabljate le, če uporabnik invalidskega vozička tehta najmanj 23 kg.
- Pas za zagotavljanje pravilne drže na električnem invalidskem vozičku ali kateri koli drugi sistem s pasom na električnem invalidskem vozičku ni nadomestilo za ustrezen varnostni pas v transportnem vozilu, ki je v skladu s standardom ISO 10542. Vedno uporabljajte varnostni pas, ki je nameščen v transportnem vozilu.
- Varnostni pas se mora tesno prilegati uporabnikovemu telesu, hkrati pa ne sme povzročati neudobja.
- Varnostni pas ne sme biti zasukan, ko je pripet.
- Prepričajte se, da tretje mesto za pritrditev varnostnega pasu sedeža ni nameščeno na tla vozila, ampak na eno od sten vozila.
- Za varno namestitev uporabnika je treba uporabiti tako medenični pas kot pas, ki se namesti preko prsnega koša, saj se tako zmanjša možnost udarcev glave in prsi v dele vozila. Pasova se smeta uporabljati skupaj samo za predvideni namen.



- Pasov na vozičku, ki so predvideni za pritrditev potnika, tj. 3-točkovnega pasu, zaščitnega pasu ali opornih pasov za privezovanje preko telesa (jermeni ali pasovi za privezovanje preko trebuha), ni dovoljeno uporabljati oz. se nanje zanašati za privezovanje vozička v premikajočem se vozilu. Namesto tega vselej uporabljajte certificirane pasove za privezovanje potnikov, zasidrane v vozilu.
- Pri privezovanju potnika bodite pozorni, da gumb za odpiranje na sponki varnostnega pasu med prevozom in trkom ne bo v stiku z deli električnega invalidskega vozička
- Varnostni pas se mora prilegati uporabnikovemu telesu. Ne sme biti odmaknjen od uporabnikovega telesa zaradi delov električnega invalidskega vozička, kot so nasloni za roke ali kolesa.



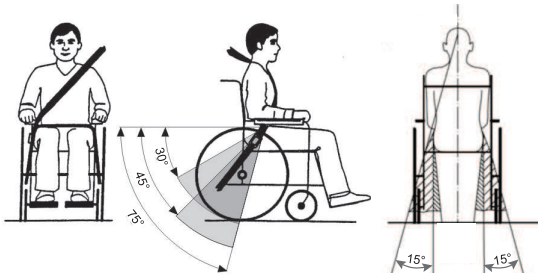

Medenični pas mora biti nameščen med medenico in stegna uporabnika tako, da ga nič ne ovira in da ni preveč ohlapen. Najprimernejši kot med medeničnim pasom in vodoravnim pasom je med 45° in 75° . Največji dovoljen kot je med 30° in 75° . Kot med pasovima ne sme nikoli biti manjši od 30° !

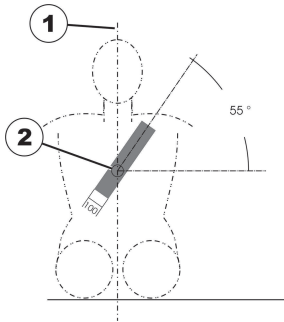

Varnostni pas, ki je nameščen v transportnem vozilu, morate namestiti, kot prikazuje zgornja ilustracija.

1) središčna črta telesa

2) središče prsnice

7.4 Prevažanje električnega invalidskega vozička brez uporabnika



POZOR!

Nevarnost telesnih poškodb

- Če električnega invalidskega vozička ni mogoče varno pritrditi v transportno vozilo, družba Invacare priporoča, da ga ne prevažate.

Električni invalidski voziček lahko prevažate brez omejitev, tako z vozili po cestah kot z vlakom ali letalom. vendar imajo posamezna transportna podjetja smernice, ki lahko omejijo ali prepovejo določene načine prevoza. Pri vsakem posameznem primeru se posvetujte s transportnim podjetjem.

- Pred prevozom električnega invalidskega vozička se prepričajte, da sta motorja vklopljena in da je krmilna plošča izklopljena.
- Družba Invacare priporoča, da poleg tega odklopite ali odstranite akumulatorja. Glejte ustrezno poglavje o odklopu akumulatorjev v servisnem priročniku, ki je na voljo pri družbi Invacare.
- Družba Invacare priporoča, da električni invalidski voziček pritrdite na tla transportnega vozila.

7.5 Sistem priključne postaje Dahl

Če je električni invalidski voziček opremljen s ploščo vmesnika priključne postaje Dahl, je na naslonu za hrbet naslednja etiketa. Vrednost, navedena na etiketi, pojasnjuje oddaljenost električnega invalidskega vozička, na katerem je nameščena plošča vmesnika priključne postaje Dahl, od tal.

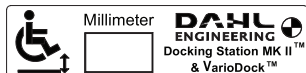

OPOZORILO!

Nevarnost smrti, hude poškodbe ali materialne škode

Če električni invalidski voziček v priključno postajo Dahl ni pritrjen v smeri vožnje, lahko pride do smrtnega izida, hudih poškodb ali materialne škode.

- Voziček mora biti pritrjen v smeri vožnje. Ta voziček je preskušen v skladu s standardom ISO 7176-19 za uporabo v motornih vozilih in izpolnjuje zahteve glede postavitve v smeri vožnje in v primeru čelnega trčenja. Voziček ni bil preskušen za druge smeri v vozilu.

Namestitev priključne postaje Dahl v vozilu

Priključne postaje pri družbi Dahl Engineering lahko naročijo samo podjetja, ki se ukvarjajo s predelavo in izdelavo vozil za prevažanje vozičkov. Namestitev mora izvesti usposobljen in izkušen strokovnjak. Družba Dahl Engineering lahko zagotovi zelo natančna navodila za številna vozila, ki jih mora upoštevati oseba, ki izvaja takšno namestitev. Za več informacij o odobrenih vozilih in položajih

namestitve se obrnite na družbo Dahl Engineering. Podatki družbe Dahl Engineering so na voljo na spletnem mestu:

www.dahlengineering.dk.



Če želite električni invalidski voziček naknadno opremiti s sistemom priključne postaje Dahl, mora biti ta opremljen z ustrezno ploščo vmesnika. Plošča vmesnika mora biti speljana tako, da se zaklepna plošča sistema priključne postaje Dahl pritrdi pod električni invalidski voziček.

Največja obremenitev skupaj s sistemom priključne postaje Dahl je 136 kg.

Skupna teža električnega invalidskega vozička ne sme presegati 200 kg.

Za več informacij o naknadnem opremljanju se obrnite na prodajalca.



Postopek namestitve sistema priključne postaje Dahl tako, da za izdelek še velja oznaka CE, je opisan v servisnem priročniku za ta električni invalidski voziček.



Za več informacij o nadomestnih delih, namestitvi dodatne opreme/možnosti v vozila in vzdrževanju priključne postaje Dahl se obrnite na družbo Dahl Engineering.

Namestitev trakov uporabnika, kadar se uporabljajo samo s sistemom priključne postaje Dahl

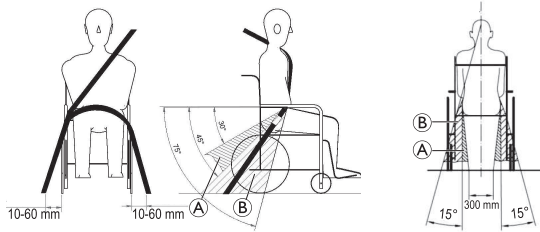

Če se električni invalidski voziček uporablja s sistemom priključne postaje Dahl, morata biti mesti za pritrnitev sistema trakov za pritrnitev uporabnika na tleh za 10–60 mm oddaljeni od zunanje strani koles. Medenični pas mora potekati nizko preko sprednjega dela medenice tako, da ostane v priporočenem območju **A** pod kotom od 30° do 45°, kot je prikazano. Zaželen je večji kot izbirnega območja pod kotom **B** od 45° do 75°, vendar le ta ne sme nikoli preseči 75°.

Sestavni deli sistema priključne postaje Dahl

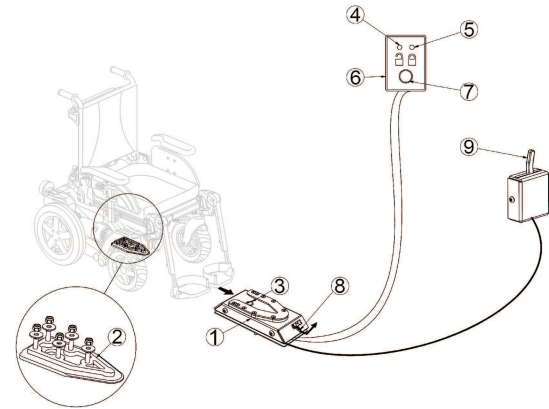

- (1) Priključna postaja Dahl
- (2) Zaklepna plošča in 8-mm distančnik
- (3) Zatič za zaklepanje
- (4) Rdeča lučka LED
- (5) Zelena lučka LED
- (6) Upravljalnik
- (7) Gumb za sprostitvev
- (8) Ročica za ročno spuščanje v sili
- (9) Ročica za ročno upravljanje (izbirno)

Družba Dahl Engineering ponuja dva sistema priključnih postaj, MK II (št. Dahl 501750) in sistem priključne postaje, električno nastavljive po višini, imenovane Dahl VarioDock (št. Dahl 503600).

Zaklepanje na priključno postajo Dahl



OPOZORILO!

Nevarnost smrti, hude poškodbe ali materialne škode

Če se vozilo premika, medtem ko električni invalidski voziček ni pravilno pritrjen na priključni postaji Dahl, lahko pride do smrti, hude poškodbe ali materialne škode.

- Med nameščanjem električnega invalidskega vozička na priključno postajo Dahl se vozilo ne sme premikati.
- Ne premikajte vozila, če električni invalidski voziček in uporabnik nista pravilno pripeta.
- Ne premikajte vozila, če zaslišite opozorilni ton in/ali če na upravljalniku utripa ali sveti rdeča lučka LED.

1. Električni invalidski voziček pomaknite počasi in naravnost čez priključno postajo Dahl (1).

sl. 7–1 Pogled z zadnje strani

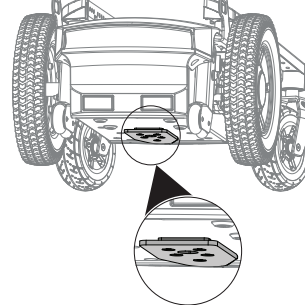

Zaklepna plošča (2) pod električnim invalidskim vozičkom je namenjena za lažje usmerjanje električnega invalidskega vozička na priključno postajo Dahl.

2. Če se zaklepna plošča do konca zaskoči v priključni postaji Dahl, zatič za zaklepanje (3) samodejno zaklene zaklepno ploščo.
3. Priključna postaja Dahl je opremljena z nadzornim stikalom, ki nakazuje, ali je zaklepna plošča pravilno zaklenjena v priključni postaji Dahl. Ko se zaklepna plošča dotakne zatiča za zaklepanje, se oglasi opozorilni ton (visok tuleč signal) in na upravljalniku sveti rdeča lučka LED (6), dokler se zaklepna plošča ne zaskoči do konca ali dokler električni invalidski voziček ni odstranjen s priključne postaje Dahl.
4. Ko je električni invalidski voziček ustrezno pritrjen, se opozorilni ton in rdeča lučka LED izklopita ter zasveti zelena lučka LED.
5. Pripnite se z varnostnim pasom v vozilu.

 Pred premikanjem vozila vedno preverite, ali se je zaklepna plošča pravilno zaskočila v priključni postaji Dahl, tako da poskusite električni invalidski voziček vzvratno odpeljati s postaje. Vzvratna vožnja s priključne postaje Dahl mora biti mogoča samo s pritiskom rdečega gumba za sprostitvev (7) na upravljalniku.

Odklepanje s priključne postaje Dahl

1. Ustavite vozilo in poskrbite, da se ne more premikati.
2. Odstranite varnostni pas.
3. Pomaknite električni invalidski voziček naprej, da zatič za zaklepanje popusti.
4. Pritisnite rdeči gumb za sprostitvev (7) na upravljalniku. >Zatič za zaklepanje se odklene za približno pet sekund, nato pa se samodejno znova zaklene.
5. Odpeljite električni invalidski voziček s priključne postaje Dahl v petih sekundah. Električni invalidski voziček poskusite peljati vzvratno šele, ko zasveti rdeča lučka LED, ki nakazuje odklenjeni položaj.

 Če poskusite električni invalidski voziček peljati vzvratno, preden zasveti rdeča lučka LED, zaklepni mehanizem priključne postaje Dahl zablokira in onemogoči vzvratno vožnjo. Če se to zgodi, ponovite postopek odklepanja.

Ročno odklepanje v primeru izpada elektrike

 Pri naslednjih korakih je potrebna pomoč spremljevalca.

1. Pomaknite električni invalidski voziček naprej, da zatič za zaklepanje popusti.

2. Potisnite ročico za ročno spuščanje v sili (8) v eno stran in jo pridržite, medtem ko se električni invalidski voziček odpelje.
3. Namestite lahko tudi kabelsko vodeno ročico za ročno upravljanje (9) (dodatek/možnost). Potisnite ročico v eno stran in jo pridržite, medtem ko se električni invalidski voziček odpelje.

 Če ročno odklepanje ne uspe, uporabite rdeče plastično orodje za spuščanje v sili, s katerim je opremljena vsaka priključna postaja Dahl.

1. Pomaknite električni invalidski voziček naprej, da zatič za zaklepanje popusti.



2. Orodje za spuščanje v sili namestite v režo med zaklepno ploščo in priključno postajo Dahl.



3. Potisnite orodje za spuščanje v sili in električni invalidski voziček naprej, da se zatič za zaklepanje prisilno spusti.
4. Odpeljite električni invalidski voziček s priključne postaje Dahl.

8 Vzdrževanje

8.1 Uvod v vzdrževanje

Izraz »vzdrževanje« pomeni vsa opravila, s katerimi zagotovite, da medicinski pripomoček deluje pravilno in je pripravljen na uporabo v skladu z navodili. Vzdrževanje vključuje različna območja, kot so vsakodnevna nega in skrb, redni pregledi, popravila in obnavljanje.



Priporočljivo je, da vaš električni invalidski voziček enkrat letno pregleda pooblaščen prodajalec izdelkov družbe Invacare, da zagotovi varnost pri vožnji in ustreznost za vožnjo.

8.2 Kontrolni pregledi

V spodnji tabeli so navedeni kontrolni pregledi, ki jih mora izvesti uporabnik, in intervali teh pregledov. Če električni invalidski voziček katerega od kontrolnih pregledov ne prestane uspešno, glejte navedeno poglavje ali se obrnite na pooblaščenega prodajalca izdelkov družbe Invacare.

Obširnejši seznam kontrolnih pregledov in navodila za izvajanje vzdrževalnih del lahko poiščete v servisnem priručniku za to napravo, ki je na voljo pri družbi Invacare. Servisni priručnik je namenjen usposobljenemu in pooblaščenemu servisnemu osebju in opisuje naloge, ki jih ne izvaja končni uporabnik.

8.2.1 Pred vsako uporabo električnega invalidskega vozička

Element	Kontrolni pregled	Če ni opravljen
Vijačni spoji	Preglejte vse spoje, kot so spoji za naslon za hrbet in kolesa, in preverite, ali so trdno priviti.	Obrnite se na prodajalca.
Signalna hupa	Preverite, ali pravilno deluje.	Obrnite se na prodajalca.
Svetilni sistem	Preverite, ali vse luči, kot so smerniki, glavni žarometi in zadnje luči, pravilno delujejo.	Obrnite se na prodajalca.
Sistem za zaklepanje ohišja akumulatorja	Prepričajte se, da sistem za zaklepanje ohišja akumulatorja pravilno deluje. Zatiči za zaklepanje morajo biti do konca vstavljeni v ustrezne luknjice (glejte 7.4 <i>Prevažanje električnega invalidskega vozička brez uporabnika, stran 47</i>).	Obrnite se na prodajalca.
Akumulatorja	Prepričajte se, da sta akumulatorja napolnjena. Za opis kazalnika napolnjenosti akumulatorja glejte navodila za uporabo, priložena krmilniku.	Napolnite akumulatorja (glejte 6.2.3 <i>Polnjenje akumulatorjev, stran 36</i>).

8.2.2 Vsak teden

Element	Kontrolni pregled	Če ni opravljen
Naslona za roke/stranska dela	Preverite, ali sta naslona za roke trdno pritrjena v držali in se ne majeta.	Pritrdite vijak ali vpenjalno ročico, ki drži naslon za roke. Obrnite se na prodajalca.
Gume (pnevmatične)	Preverite, ali so gume poškodovane.	Obrnite se na prodajalca.
	Preverite, ali so gume napolnjene do ustreznega tlaka.	Napolnite pnevmatiko do ustreznega tlaka (glejte 8.3 <i>Kolesa in pnevmatike, stran 55</i> in 10.1 <i>Tehnični podatki, stran 60</i>).
Gume (odporne proti predrtju)	Preverite, ali so gume poškodovane.	Obrnite se na prodajalca.
Nastavki proti prevračanju	Preverite, ali sta nastavka proti prevračanju trdno pritrjena in se ne majeta. Preverite, ali so vzmetne sponke kolesc proti prevračanju v dobrem stanju, in jih pravilno zavarujte.	Obrnite se na prodajalca.

8.2.3 Vsak mesec

Element	Kontrolni pregled	Če ni opravljen
Vsi oblazinjeni deli	Preverite, ali so poškodovani in obrabljeni.	Obrnite se na prodajalca.
Odstranljivi nožni opori	Preverite, ali lahko nožni opori trdno pritrdite in ali mehanizem za odvijanje ustrezno deluje.	Obrnite se na prodajalca.
	Preverite, ali vse možnosti nastavitvev ustrezno delujejo.	Obrnite se na prodajalca.
Krmilna kolesca	Preverite, ali se krmilna kolesca neovirano vrtijo in obračajo.	Obrnite se na prodajalca.
Pogonski kolesi	Preverite, ali se pogonski kolesi vrtita, ne da bi se pri tem majali. To najlažje preverite tako, da nekdo stoji za električnim invalidskim vozičkom in opazuje premikanje pogonskih koles, ko se z vozičkom odpeljete stran.	Obrnite se na prodajalca.
Elektronski sistem in priključki	Preverite, ali so kabli poškodovani in ali se vsi vtični spoji tesno prilegajo.	Obrnite se na prodajalca.

8.3 Kolesa in pnevmatike

Če pride do poškodb koles

V primeru poškodb koles se nemudoma obrnite na dobavitelja. Iz varnostnih razlogov koles ne popravljajte vi ali druge nepooblaščen osebe.

Uporaba pnevmatik

! **OBVESTILO!**
Nevarnost poškodbe pnevmatike in obroča
 Vozička ne vozite, če je tlak v pnevmatikah prenizek, saj lahko pride do poškodb pnevmatik.
 Če je tlak v pnevmatikah previsok, lahko pride do poškodb obročev.
 — Napolnite pnevmatike do priporočenega tlaka.

 Tlak v pnevmatikah preverite z merilnikom.

Ustreznost tlaka v pnevmatikah preverjajte vsak teden, glejte 8.2.1 *Pred vsako uporabo električnega invalidskega vozička, stran 52.*

Za podatek o priporočenem tlaku v pnevmatikah glejte napis na pnevmatiki/obroču ali se obrnite na družbo Invacare. Za pretvorbo vrednosti glejte spodnjo tabelo.

psi	bar
22	1,5
23	1,6
25	1,7
26	1,8
28	1,9
29	2,0
30	2,1
32	2,2
33	2,3
35	2,4
36	2,5
38	2,6
39	2,7
41	2,8
44	3,0

8.4 Kratkotrajno shranjevanje

Če je zaznana resna napaka, bo vaš električni invalidski voziček zaščitila vrsta varnostnih mehanizmov, ki so vgrajeni v voziček. Napajalni modul onemogoči vožnjo električnega invalidskega vozička.

Ko je električni invalidski voziček v takem stanju in čakate na popravilo:

1. Izklopite napajanje.
2. Odklopite akumulatorja.

Pakete akumulatorjev je mogoče odstraniti ali jih odklopiti z napajalnega modula, odvisno od modela električnega invalidskega vozička. Glejte ustrezno poglavje o odklopu akumulatorjev v servisnem priročniku, ki je na voljo pri družbi Invacare.

3. Obrnite se na prodajalca.

8.5 Dolgotrajno shranjevanje

Če električnega invalidskega vozička ne nameravate uporabljati dalj časa, ga morate ustrezno pripraviti na shranjevanje, s čimer zagotovite daljšo življenjsko dobo električnega invalidskega vozička in akumulatorjev.

Shranjevanje električnega invalidskega vozička in akumulatorjev

- Priporočamo, da električni invalidski voziček shranite v prostoru s temperaturo 15 °C; pri shranjevanju se izogibajte vročini in pretiranemu mrazu ter tako ohranite dolgo življenjsko dobo izdelka in akumulatorjev.

- Sestavni deli so preskušeni in odobreni za večje temperaturne razpone od spodaj navedenih:
 - Dopustni temperaturni razpon za shranjevanje električnega invalidskega vozička je od –40 °C do 65 °C.
 - Dopustni temperaturni razpon za shranjevanje akumulatorjev je od –25 °C do 65 °C.
- Akumulatorji se izpraznijo, tudi če vozička ne uporabljate. Če bo električni invalidski voziček shranjen dlje kot dva tedna, vam priporočamo, da prekinete napajanje akumulatorja prek napajalnega modula. Pakete akumulatorjev je mogoče odstraniti ali jih odklopiti z napajalnega modula, odvisno od modela električnega invalidskega vozička. Glejte ustrezno poglavje o odklopu akumulatorjev v servisnem priročniku, ki je na voljo pri družbi Invacare. Če niste prepričani, kateri kabel odklopiti, se obrnite na prodajalca.
- Akumulatorje je treba pred shranjevanjem vedno popolnoma napolniti.
- Če bo električni invalidski voziček shranjen dlje kot štiri tedne, akumulatorje enkrat mesečno preverite in jih po potrebi znova napolnite (preden merilnik pokaže polovično napolnjenost), da se izognete nastanku škode.
- Hranite v suhem in dobro prezračenem prostoru, ki je zavarovan pred zunanjimi vplivi.
- Pnevmatike rahlo prenapolnite.
- Voziček postavite na površino, ki se ob stiku s pnevmatikami ne razbarva.

Priprava električnega invalidskega vozička za uporabo

- Znova vzpostavite napajanje akumulatorja prek napajalnega modula.
- Akumulatorja morate pred uporabo napolniti.
- Električni invalidski voziček mora pregledati pooblaščen prodajalec družbe Invacare.

8.6 Čiščenje in razkuževanje

8.6.1 Splošne varnostne informacije



POZOR!

Nevarnost kontaminacije

- Upoštevajte previdnostne ukrepe in uporabljajte primerno zaščitno opremo.



POZOR!

Nevarnost električnega udara in poškodbe izdelka

- Izklopite invalidski voziček in odklopite napajalni kabel, če je ustrezno.
- Pri čiščenju elektronskih sestavnih delov upoštevajte varnostni razred glede vdora vode.
- Prepričajte se, da pljuski vode ne pridejo v stik s kablom invalidskega vozička ali vtičnico.
- Vtičnice se ne dotikajte z mokrimi rokami.



OBVESTILO!

Z napačnimi tekočinami ali postopki se izdelek lahko poškoduje ali okvari.

- Vsa čistilna sredstva in sredstva za razkuževanje morajo biti učinkovita, medsebojno združljiva ter morajo ščititi materiale, ki se s temi sredstvi čistijo.
- Nikoli ne uporabljajte korozivnih tekočin (baz, kislin ipd.) ali abrazivnih čistilnih sredstev. Priporočamo, da invalidski voziček čistite z običajnim gospodinjstvom čistilnim sredstvom, kot je detergent za pomivanje posode, če ni drugače določeno v navodilih za čiščenje.
- Nikoli ne uporabljajte topil (celuloznih razredčil, acetona ipd.), ki spremenijo strukturo plastike ali raztopijo prilepljene oznake.
- Pred ponovno uporabo se vedno prepričajte, da je izdelek popolnoma suh.



Za čiščenje in razkuževanje v kliničnem okolju ali okolju za dolgoročno oskrbo upoštevajte interne postopke.

8.6.2 Intervali za čiščenje

! OBVESTILO!

Redno čiščenje in razkuževanje pripomoreta k brezhibnemu delovanju invalidskega vozička, podaljšata njegovo življenjsko dobo in preprečujeta okužbo.

Čiščenje in razkuževanje izdelka:

- redno, kadar je v uporabi,
- pred in po katerem koli servisnem posegu,
- kadar pride v stik s katerimi koli telesnimi tekočinami,
- pred uporabo za novega uporabnika.

8.6.3 Čiščenje

! OBVESTILO!

- Izdelek ne prenaša čiščenja v avtomatskih pralnicah, niti čiščenja z visokotlačno čistilno napravo ali paro.

! OBVESTILO!

Umazanija, pesek in morska voda lahko poškodujejo ležaje, jekleni deli pa lahko zaradi poškodovane površine zarjavijo.

- Invalidskega vozička ne izpostavljajte pesku in morski vodi za dalj časa in ga po vsakem obisku plaže očistite.
- Če je invalidski voziček umazan, umazanijo čim prej obrišite z vlažno krpo in ga skrbno osušite.

1. Odstranite nameščeno dodatno opremo (samo dodatno opremo za katero ne potrebujete orodja).
2. Posamezne dele obrišite s krpo ali mehko krtačo, običajnimi gospodinjskimi čistili (pH = 6–8) in toplo vodo.
3. Dele sperite s toplo vodo.
4. Dele temeljito posušite s suho krpo.



Za odstranjevanje odrgnin in povrnitev sijaja na kovinskih površinah lahko uporabite polirno sredstvo za avtomobile in mehke vosek.

Čiščenje oblazinjenja

Za čiščenje oblazinjenja glejte navodila na oznakah na sedežu, blazini in prevleki za naslon za hrbet.



Če je mogoče, pri pranju vedno zagotovite, da so sprijemalni trakovi sprijeti (sprijemalni deli), saj boste tako omejili nastajanje kosmov in nitk na trakovih s kaveljčkom ter preprečili poškodbe na tkanini oblazinjenja.

8.6.4 Navodila za razkuževanje

Metoda: sledite navodilom za uporabo sredstva za razkuževanje in z njim obrišite vse dostopne površine.

Razkužilo: običajno gospodinjsko razkužilo.

Sušenje: izdelek pustite, da se posuši na zraku.

9 Po uporabi

9.1 Menjava obrabljenih delov

Ta izdelek je primeren za ponovno uporabo. Če želite pripraviti voziček za novega uporabnika, storite naslednje:

- Pregled v skladu s servisnim načrtom, glejte servisni priročnik, ki je na voljo pri družbi Invacare.
- Za čiščenje in razkuževanje glejte 8.6 *Čiščenje in razkuževanje, stran 57*.
- Za prilagajanje novemu uporabniku glejte poglavje »Nastavitev« v priročniku za sedeže.

Novemu uporabniku skupaj z vozičkom izročite tudi navodila za uporabo.

Če opazite poškodbo ali okvaro, izdelka ne uporabljajte.

9.2 Ravnanje z odpadno opremo



OPOZORILO!

Nevarnost za okolje

Naprava vsebuje akumulator.

Izdelek lahko vsebuje snovi, ki so okolju nevarne, če jih odložite na mestih (odlagališčih), ki za to po predpisih niso primerna.

- Akumulatorja NE odlagajte med običajne kuhinjske odpadke.
- Baterij NE mečite v ogenj.
 - Akumulator MORATE odložiti na za to namenjeno mesto. Vračilo je določeno z zakonom in je brezplačno.
- Med odpadke odložite le izpraznjene akumulatorje.
- Preden odstranite akumulator, prekrijte priključke.
- Za informacije o pravilnem ravnanju s poškodovanimi akumulatorji glejte 6.2.10 *Pravilno ravnanje s poškodovanimi akumulatorji, stran 40*.

Bodite odgovorni do okolja in izdelek po koncu življenjske dobe odnesite na zbirno mesto za recikliranje.

Izdelek in njegove sestavne dele razstavite tako, da je različne materiale mogoče ločiti in ločeno reciklirati.

Odstranjevanje ter recikliranje rabljenih izdelkov in embalaže morata biti v skladu z zakoni in predpisi o ravnanju z odpadki v posamezni državi. Za več informacij se obrnite na lokalno podjetje za ravnanje z odpadki.

10 Tehnični podatki

10.1 Tehnični podatki

Spodaj navedeni tehnični podatki veljajo za standardno konfiguracijo ali predstavljajo najvišje vrednosti, ki jih je mogoče doseči. Te se lahko spremenijo, če so nameščeni dodatki. Natančne spremembe vrednosti so navedene v razdelkih o posameznih dodatkih.

Na ta seznam so morda vključene tudi vrednosti, ki niso povezane z vašim izdelkom, saj ta seznam velja za vse razpoložljive modele (na dan tiskanja). Če ni navedeno drugače, vsaka vrednost na tem seznamu velja za vse modele izdelka.

Modeli in konfiguracije, ki so na voljo v vaši državi, so navedeni v prodajnih dokumentih za vašo državo.



Upoštevajte, da lahko v nekaterih primerih pri izmerjenih vrednostih pride do odstopanja ± 10 mm.

Dovoljeni pogoji delovanja in shranjevanja	
Temperaturni razpon za delovanje v skladi s standardom ISO 7176-9	<ul style="list-style-type: none"> od -25 °C do $+50$ °C
Priporočena temperatura shranjevanja	<ul style="list-style-type: none"> $+15$ °C
Temperaturni razpon za shranjevanje v skladi s standardom ISO 7176-9	<ul style="list-style-type: none"> od -25 °C do $+65$ °C z akumulatorjema od -40 °C do $+65$ °C brez akumulatorjev

Električni sistem	
Akumulatorja ¹	<ul style="list-style-type: none"> 2 x 12 V/73,5 Ah (C20)/63 Ah (C5), hermetični akumulator VRLA GEL 2 x 12 V/60 Ah (C20)/47,4 Ah (C5), hermetični akumulator VRLA GEL
Glavna varovalka	<ul style="list-style-type: none"> 63 A
Stopnja zaščite	<ul style="list-style-type: none"> IPX4²

Polnilnik	
Izhodni tok	<ul style="list-style-type: none"> 8 A

Polnilnik	
	<ul style="list-style-type: none"> • 10 A
Izhodna napetost	<ul style="list-style-type: none"> • 24 V, nominalna

Gume pogonskih koles	
Vrsta gume	<ul style="list-style-type: none"> • 14-palčne, z zaščito pred predrtjem, odporne proti predrtju, pnevmatične
Tlak v gumi	<p>Najvišji priporočeni tlak v gumi je prikazan ob strani gume ali platišča, in sicer v enoti bar ali kPa. Če je prikazanih več vrednosti, upoštevajte nižjo v okviru ene enote. (Toleranca = -0,3 bara, 1 bar = 100 kpa)</p>

Gume krmilnih kolesc	
Vrsta gume	<ul style="list-style-type: none"> • 9-palčne, z zaščito pred predrtjem, odporne proti predrtju, pnevmatične • 8-palčne, odporne proti predrtju
Tlak v gumi	<p>Najvišji priporočeni tlak v gumi je prikazan ob strani gume ali platišča, in sicer v enoti bar ali kPa. Če je prikazanih več vrednosti, upoštevajte nižjo v okviru ene enote. (Toleranca = -0,3 bara, 1 bar = 100 kpa)</p>

Vozne lastnosti	
Hitrost	<ul style="list-style-type: none"> • 3 km/h • 6 km/h • 10 km/h • 12 km/h
Najv. vrednost Zavorna razdalja:	
Običajno delovanje	<ul style="list-style-type: none"> • 490 mm (3 km/h) • 950 mm (6 km/h) • 2050 mm (10 km/h) • 2850 mm (12 km/h)
Delovanje v sili	<ul style="list-style-type: none"> • 840 mm (6 km/h) • 1920 mm (10 km/h) • 2730 mm (12 km/h)

Vozne lastnosti		
Najv. vrednost Ovira, čez katero lahko zapeljete z vozičkom	<ul style="list-style-type: none"> • Naprej, s pripomočkom za vzpenjanje na robnike: 100 mm • Naprej, brez pripomočka za vzpenjanje na robnike: 75 mm • Nazaj: 40 mm 	
Predvideni naklon ³ :		
Ultra Low Maxx	<ul style="list-style-type: none"> • 6° (10,5 %) glede na tehnične podatke proizvajalca pri obremenitvi 136 kg, s 4-stopinjskim kotom sedeža ter 20-stopinjskim kotom naslona za hrbet 	
Modulite brez dvigala sedeža	<ul style="list-style-type: none"> • 10° (17,6 %) glede na tehnične podatke proizvajalca pri obremenitvi 160 kg, s 4-stopinjskim kotom sedeža ter 20-stopinjskim kotom naslona za hrbet 	
Modulite z dvigalom sedeža	<ul style="list-style-type: none"> • 6° (10,5 %) glede na tehnične podatke proizvajalca pri obremenitvi 160 kg, s 4-stopinjskim kotom sedeža ter 20-stopinjskim kotom naslona za hrbet 	
Najv. vrednost Naklon z aktivirano parkirno zavoro	<ul style="list-style-type: none"> • 17,4° (vožnja po klancu navzgor) • 12,5° (vožnja po klancu navzdol) 	
Bočna dinamična stabilnost:		
Najm. vrednost Premer za zavijanje v krogih pri najv. Hitrost	<ul style="list-style-type: none"> • 3200 mm (Ultra Low Maxx) • 4400 mm (Modulite) 	
Stabilnost pri nenadnem zavijanju	<ul style="list-style-type: none"> • Da 	
Razpon dosega pri neprekinjeni vožnji v skladu s standardom ISO 7176-4 ⁴ :		
Ultra Low Maxx	Akumulatorji s 73,5 Ah	<ul style="list-style-type: none"> • 37 km (6 km/h) • 31 km (10 km/h) • 26 km (12 km/h)
	Akumulatorji s 60 Ah	<ul style="list-style-type: none"> • 27 km (6 km/h)
Modulite	Akumulatorji s 73,5 Ah	<ul style="list-style-type: none"> • 47 km (6 km/h) • 40 km (10 km/h) • 34 km (12 km/h)

Vozne lastnosti		
	Akumulatorji s 60 Ah	<ul style="list-style-type: none"> • 35 km (6 km/h) • 30 km (10 km/h) • 26 km (12 km/h)
Razpon doseg pri manevriranju v skladu s standardom ISO 7176-4 ⁴ :		
Ultra Low Maxx	<ul style="list-style-type: none"> • 14 km (6 km/h) • 10 km (10 km/h) • 7 km (12 km/h) 	
Modulite	<ul style="list-style-type: none"> • 19 km (6 km/h) • 14 km (10 km/h) • 10 km (12 km/h) 	
Premer zavoja	<ul style="list-style-type: none"> • 1975–2105 mm (Ultra Low Maxx) • 1506–2086 mm (Modulite) 	
Širina obrata	<ul style="list-style-type: none"> • 1300 – 1575 mm 	
Zahtevana širina hodnika z zavoji	<ul style="list-style-type: none"> • 1100 mm (Ultra Low Maxx) • 930 mm (Modulite) 	
Zahtevana globina vhodnih vrat	<ul style="list-style-type: none"> • 1500 mm (Ultra Low Maxx) • 1260 mm (Modulite) 	
Zahtevana širina hodnika za stransko odpiranje	<ul style="list-style-type: none"> • 1140 mm (Ultra Low Maxx) • 990 mm (Modulite) 	
Dimenzije v skladu z ISO 7176-5	Vrsta sedeža	
	Ultra Low Maxx	Modulite
Višina od sedišča do tal ⁵ :		
Z modulom za nagib	<ul style="list-style-type: none"> • 420 mm (samo Ultra Low Maxx!) 	

Dimenzije v skladu z ISO 7176-5	Vrsta sedeža	
	Ultra Low Maxx	Modulite
	<ul style="list-style-type: none"> • 435 mm • 460 mm • 485 mm 	
Z modulom za dvigalo sedeža/nagib	<ul style="list-style-type: none"> • 420–720 mm (samo Ultra Low Maxx!) • 435 – 735 mm • 460 – 760 mm • 485 – 785 mm 	
Najv. vrednost Skupna višina	• 1101 – 1210 mm	• 1000 – 1335 mm
Najv. vrednost Skupna širina (glede na širino sedeža in širino podvozja)	• 565 – 865 mm	<ul style="list-style-type: none"> • 565 – 690 mm • 565–730 mm (Modulite HD)
Skupna dolžina (s standardnimi nožnimi oporami)	• 1251 – 1300 mm	• 1026 – 1300 mm
Dolžina za natovarjanje	• 830 – 1006 mm	
Širina za natovarjanje	• 565 – 865 mm	• 565 – 690 mm
Višina za natovarjanje	• 1101 – 1210 mm	• 1000 – 1180 mm
Oddaljenost od tal	• 70 mm	
Teža praznega invalidskega vozička ⁶	Vrsta sedeža	
	Ultra Low Maxx	Modulite
	• 148,6–190,1 kg	• 105–185,2 kg

Teža sestavnih delov	
Akumulator s 73,5 Ah	<ul style="list-style-type: none"> • pribl. 23 kg na akumulator
Akumulator s 60 Ah	<ul style="list-style-type: none"> • pribl. 20 kg na akumulator

Obremenitev	Vrsta sedeža	
	Ultra Low Maxx	Modulete
Najv. vrednost masa potnika	<ul style="list-style-type: none"> • 136 kg 	<ul style="list-style-type: none"> • 136 kg (ozko podvozje) • 160 kg (široko podvozje)

Oсна obremenitev	
Najv. vrednost Obremenitev sprednje osi	<ul style="list-style-type: none"> • 144,4 kg
Najv. vrednost Obremenitev zadnje osi	<ul style="list-style-type: none"> • 267,2 kg

- Uporabna zmogljivost akumulatorja je odvisna od časa praznjenja.
C20: akumulator se izprazni po 20 urah.
C5: akumulator se izprazni po 5 urah.
- Klasifikacija IPX4 pomeni, da je električni sistem zaščiten pred pršenjem vode.
- Statična stabilnost pri vožnji po klancu navzdol, navzgor in prečno v skladu s standardom ISO 7176-1 = 9° (15,8 %)
Dinamična stabilnost v skladu s standardom ISO 7176-2 = 6° (10,5 %)
- Opomba: na doseg vožnje električnega invalidskega vozička pomembno vplivajo zunanji dejavniki, kot so nastavitve hitrosti invalidskega vozička, stanje napoljenosti akumulatorjev, temperatura okolice, lokalna topografija, stanje vozne površine, tlak v pnevmatikah, teža uporabnika, način vožnje in poraba energije iz akumulatorjev za svetilne in servo sisteme ipd.
Navedeni tehnični podatki so teoretično največje vrednosti, ki jih je mogoče doseči, in so izmerjene v skladu s standardom ISO 7176-4.
- Merjeno brez sedežne blazine
- Dejanska teža praznega električnega invalidskega vozička je odvisna od dodatkov, ki so nameščeni na voziček. Vsak električni invalidski voziček družbe Invacare je ob koncu izdelave stehšan. Za izmerjeno težo praznega invalidskega vozička (vključno z akumulatorjema) glejte tablico z imenom.

11 Servis

11.1 Opravljeni pregledi

Pravilno izvedbo vseh del, navedenih na razporedu pregledov v navodilih za servis in popravila, je treba potrditi s podpisom in žigom. Seznam pregledov, ki jih je treba opraviti, je na voljo v servisnem priročniku, ki ga zagotovi družba Invacare.

Pregled ob dostavi	1. letni pregled
Žig pooblaščenega prodajalca/datum/podpis	Žig pooblaščenega prodajalca/datum/podpis
2. letni pregled	3. letni pregled
Žig pooblaščenega prodajalca/datum/podpis	Žig pooblaščenega prodajalca/datum/podpis

4. letni pregled	5. letni pregled
Žig pooblaščenega prodajalca/datum/podpis	Žig pooblaščenega prodajalca/datum/podpis



EU Export:

Invacare Poirier SAS

Route de St Roch

F-37230 Fondettes

Phone: (33) (0) 2 47 62 69 80

serviceclient_export@invacare.com

www.invacare.eu.com



Invacare GmbH

Am Achener Hof 8

D-88316 Isny

Germany



Invacare UK Operations Limited

Unit 4, Pencoed Technology Park, Pencoed

Bridgend CF35 5AQ

UK

1654752-F 2024-09-17



Making Life's Experiences Possible®



Yes, you can.®