

Invacare® LiNX

DLX-REM110, DLX-REM211, DLX-REM216

fi Kauko-ohjain Käyttöohje

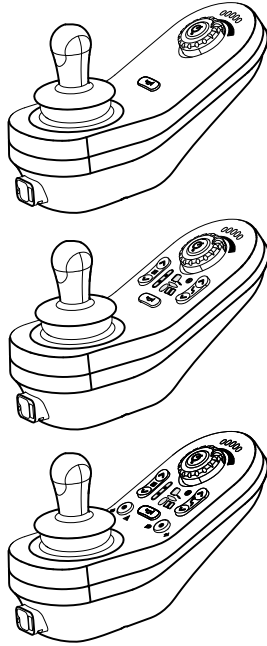

Tämä opas on annettava loppukäyttäjälle.
Tämä opas TÄYTYY lukea ENNEN tuotteen käyttämistä, ja se on säastettävä
tulevaa käyttöä varten.



Yes, you can.®

©2023 Invacare Corporation

Kaikki oikeudet pidätetään. Koko materiaalin tai sen osan uudelleenjulkaisu, jäljentäminen tai muuttaminen on kiellettyä ilman Invacaren etukäteen antamaa kirjallista lupaa. Tavaramerkit ilmaistaan symboleilla ™ ja ®. Kaikki tavaramerkit ovat Invacare Corporationin tai sen tytäryhtiöiden omistamia tai lisensoimia, ellei toisin ole ilmoitettu.

Sisällysluettelo

1 Yleistä	4
1.1 Tietoa tästä oppaasta	4
1.2 Tässä oppaassa käytetyt symbolit	4
1.3 Takuu	5
1.4 Käyttöikä	5
1.5 Rajoitettu vastuu	5
2 Turvallisuus	6
2.1 Yleiset turvallisuusohjeet	6
3 Osat	8
3.1 Yleiskatsaus	8
3.2 DLX-REM110-käyttöliittymä	9
3.3 DLX-REM211-käyttöliittymä	9
3.4 DLX-REM216-käyttöliittymä	10
3.5 DLX-REM050-käyttöliittymä (käytetään vain avustajan ohjainyksikkönä)	11
3.6 Tilan merkkivalo	12
3.7 Akkumittari	12
3.8 Tuotteen merkinnät	13
4 Käyttöönotto	15
4.1 Yleistä tietoa asennuksesta	15
4.1.1 Ehdollinen syöte/tulos-ohjaus (IO-ohjaus)	15
4.2 Johdottaminen	15
4.3 Kauko-ohjaimen yhdistäminen	17
5 Käyttö	18
5.1 Kauko-ohjaimen käyttö	18
5.1.1 Ohjaussauvan käyttäminen	18
5.1.2 Enimmäisnopeuden hallinta	19
5.2 Hätäjarru	19
5.3 Äänimerkki	20
5.4 Kauko-ohjaimen lukitseminen / lukituksen avaaminen	20
5.5 Lepotila	21

5.6 Istuimen sähköisten toimintojen käyttö	22
5.6.1 Istumistoiminnon aktivointi	22
5.6.2 Esitettävät symbolit ja niiden merkitys	22
5.6.3 10-asentoinen kytkinmoduuli	23
5.6.4 Nopeuden rajoittimen ja istumistoiminnon rajoitin	23
5.7 Ajotoiminnon aktivointi	24
5.8 Äänimerkit	25
5.9 Valojen käyttö	27
5.10 Varoitusvilkkujen käyttö	27
5.11 Suuntamerkkien käyttäminen	28
5.12 Akkujen lataaminen	28
5.12.1 Akkuhälytykset	29
5.13 Avustajan ohjainyksikkö (DLX-REM050)	30
6 Vianmääritys	32
6.1 Vikojen määrittäminen	32
6.1.1 Vikakoodit ja vianmäärityskoodit	32
6.2 OON (Out Of Neutral)	34
6.3 Ajon eston ilmaisu	34
6.4 Sulkujännite	35
7 Tekniset tiedot	36
7.1 Tekniset tiedot	36

1 Yleistä

1.1 Tietoa tästä oppaasta

Tämä asiakirja on tuotteen käyttöoppaan liite.

Osalla itsellään ei ole CE- eikä UKCA-merkintää, mutta se on osa tuotetta, joka on lääkinällisiä laitteita koskevan lääkinnällisistä laitteista annetun asetuksen 2017/745, luokan I, ja Yhdistyneen kuningaskunnan MDR 2002:n (sellaisena kuin se on muutettuna) II osan, luokka I mukainen. Näin ollen kyseisen tuotteen CE- ja UKCA-merkintä kattaa myös tämän osan. Lisätietoja on laitteen käyttöoppaassa.

Älä käytä osaa ennen kuin olet perehtynyt huolellisesti tähän käyttöoppaaseen. Mikäli sinulla on kysyttävää tuotteen oikeasta käytötavasta tai tarvittavista säädöistä, pyydä lisäohjeita terveydenhuollon ammattilaiselta, joka tuntee terveydentilasi.

Huomaa, että osa tämän asiakirjan sisällöstä ei välttämättä koske ostamaasi osaa, sillä asiakirja käsittelee kaikkia (asiakirjan painamisajankohtana) saatavilla olevia malleja. Tämän asiakirjan jokainen osio koskee kaikkia osan malleja, ellei toisin mainita.

Invacare varaa oikeuden muuttaa osan teknisiä tietoja ilman erillistä ilmoitusta.

Varmista ennen asiakirjan lukemista, että käytössäsi on sen viimeisin versio. Viimeisin versio on saatavilla PDF-tiedostona Invacaren verkkosivuilta.

Jos painettu asiakirja on kirjasinkoon vuoksi vaikealukuinen, voit ladata verkkosivustosta PDF-version. PDF-tiedoston voi suurentaa näytössä helpommin luettavaan kokoon.

Jos tarvitset lisätietoja osasta, esimerkiksi turvallisuusilmoituksista ja tuotteiden vetämisestä markkinoilta, ota yhteyttä Invacare-edustajaan. Osoitteet ovat tämän asiakirjan lopussa.

Jos tapahtuu vakava, osaan liittyvä onnettomuus, ilmoita valmistajalle ja maasi valtuutetulle viranomaiselle.

1.2 Tässä oppaassa käytetyt symbolit

Tässä oppaassa käytetään symboleja ja signaalisanoja, jotka viittaavat vaaroihin tai turvattomiin käytäntöihin, jotka saattavat aiheuttaa henkilö- tai omaisuusvahinkoja. Katso alta lisätietoja signaalisanojen määritelmästä.



VAROITUS

Osoittaa vaarallisen tilanteen, joka voi johtaa vakavaan vammaan tai kuolemaan, jos sitä ei vältetä.



HUOMIO

Osoittaa vaarallisen tilanteen, joka voi johtaa pieneen tai lievään vammaan, jos sitä ei vältetä.



HUOMAUTUS

Osoittaa mahdollisesti vaarallisen tilanteen. Jos sitä ei vältetä, se saattaa aiheuttaa omaisuusvahingon.



Vinkit

Antaa hyödyllisiä vinkkejä, suosituksia ja tietoa tehokkaasta ja ongelmattomasta käytöstä.



Työkalut

Tarkoittaa tietyn työn suorittamisessa tarvittavia työkaluja, komponentteja ja osia.

Muut symbolit

(Ei koske kaikkia oppaita)



Yhdistyneen kuningaskunnan vastuuhenkilö ilmoittaa, jos tuotetta ei ole valmistettu Isonsa-Britanniassa.



Trimán ilmoittaa kierrätys- ja lajittelusäännöt (koskee vain Ranskaa).

- ostajan tai kolmannen osapuolen toteuttama väärä kokoonpano tai asennus
- tekniset muutokset
- luvattomat muutokset ja/tai soveltumattomien varaosien käyttö.

1.3 Takuu

Takuuehdot kuuluvat kulloinkin voimassaoleviin, maakohtaisiin, yleisiin toimitusehtoihin.

1.4 Käyttöikä

Tuotteen oletettava käyttöikä on viisi vuotta, sikäli kun tuotetta käytetään ohjeidenmukaiseen tarkoitukseen ja kaikkia hoito- ja huolto-ohjeita noudatetaan. Tämä käyttöikä voidaan jopa ylittää, kun tuotetta käsitellään, huolletaan ja hoidetaan huolellisesti eikä tiede ja tekninen kehitys aseta rajoja. Käyttöikä voi kuitenkin myös alentua huomattavasti erityisen kovassa rasituksessa tai ohjeita piittaamattomassa käytössä. Valmistajan edellyttämä käyttöikä ei ole mikään lisätakuu.

1.5 Rajoitettu vastuu

Invacare ei vastaa seuraavista johtuvista vahingoista:

- käyttöoppaan noudattamatta jättäminen
- väärä käyttö
- luonnollinen kuluminen

2 Turvallisuus

2.1 Yleiset turvallisuusohjeet



VAROITUS!

Loukkaantumisen tai liikkumisvälineen vaurioitumisen vaara

Älä asenna, huolla tai käytä laitetta, ennen kuin olet lukenut ja ymmärtänyt kaikki tätä tuotetta ja kaikkia muita tämän tuotteen kanssa käyttämiäsi tai asentamiasi tuotteita koskevat ohjeet ja käyttöoppaat.

- Noudata käyttöoppaissa annettuja ohjeita.



VAROITUS!

Vakavan vamman tai liikkumisvälineen tai ympärillä olevan omaisuuden vaurioitumisen vaara

Virheelliset asetukset voivat tehdä liikkumisvälineestä hallitsemattoman tai epävakaa. Hallitsematon tai epävakaa liikkumisväline voi aiheuttaa törmäyksen tai muun vaaratilanteen.

- Suorituskykyä koskevia säätöjä saavat tehdä vain koulutetut asentajat tai ohjelmointiparametreihin, säätöprosessiin, liikkumisvälineen kokoonpanoon ja kuljettajan kykyihin täysin perehtyneet henkilöt.
- Suorituskykyä koskevia säätöjä saa tehdä vain kuivissa olosuhteissa.



VAROITUS!

Oikosuluista johtuva vamman tai vaurioitumisen vaara

Virtamoduuliin liitettyjen kaapelien liitinnastat saattavat johtaa sähköä silloinkin, kun järjestelmän virta on katkaistu.

- Kaapelit, joissa on sähköä johtavia liitinnastoja, tulisi liittää, kiinnittää tai peittää (johtamattomilla materiaaleilla) niin, että ne eivät altistu ihmiskosketukselle tai materiaaleille, jotka saattavat aiheuttaa oikosulun.
- Kun kaapelit, joissa on sähköä johtavia liitinnastoja, on irrotettava, esimerkiksi irrotettaessa väyläkaapelia kauko-ohjaimesta turvallisuuksyistä, varmista, että nastat on kiinnitetty tai peitetty (johtamattomilla materiaaleilla).



HUOMIO!

Kuumista pinnoista johtuva loukkaantumisvaara

- Kauko-ohjain voi kuumentua, jos se on voimakkaassa auringonvalossa pitkän aikaa.
- Liikkumisvälinettä ei saa jättää suoraan auringonvaloon pitkiksi ajoiksi.

**HUOMIO!****Tahattoman liikkeen aiheuttaman loukkaantumisen vaara**

Jos liikkumisvälineessä on Gyro-moduuli, on suositeltavaa poistaa Gyro käytöstä jossakin ajotoiminnossa. Jos liikkumisvälinettä käytetään liikkuvassa ajoneuvossa, kuten veneessä, linja-autossa tai junassa, Gyro-toiminto voi häiriintyä ja ajokomennot voivat aiheuttaa tahattomia liikkeitä.

- Kun ajat liikkuvassa ajoneuvossa, käytä ajotoimintoa, jossa Gyro ei ole käytössä.
- Jos liikkumisvälineessä ei ole ajotoimintoa, jossa Gyro ei ole käytössä, ota yhteyttä Invacare-toimittajaan.

**Liitinnastojen vaurioitumisen vaara**

Jos kosket liitinnastoihin, ne voivat likaantua tai sähköstaattinen purkaus voi vaurioittaa niitä.

- Älä koske liitinnastoihin.

**Liikkumisvälineen vaurioitumisen vaara**

Kotelossa ei ole käyttäjän huollettavissa olevia osia.

- Älä avaa tai pura mitään koteloa.

3 Osat

3.1 Yleiskatsaus

DLX-REM110

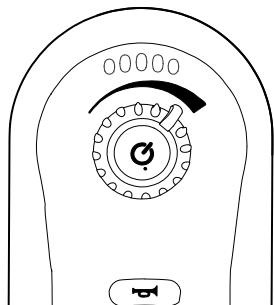

- Ajotoiminto

DLX-REM211

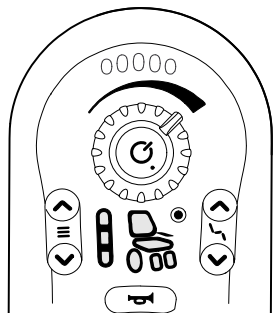

- Ajotoiminto
- Istumistoiminto

DLX-REM216

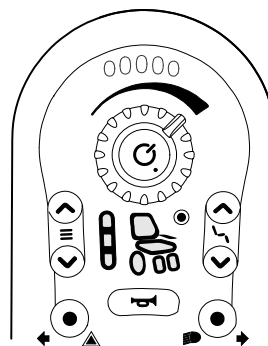

- Ajotoiminto
- Istumistoiminto
- Valot/varoitusvilkut

DLX-REM050

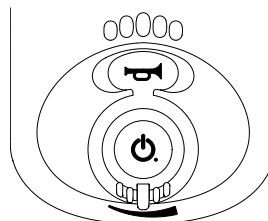

- Ajotoiminnolla varustettu avustajan ohjainyksikkö

3.2 DLX-REM110-käyttöliittymä

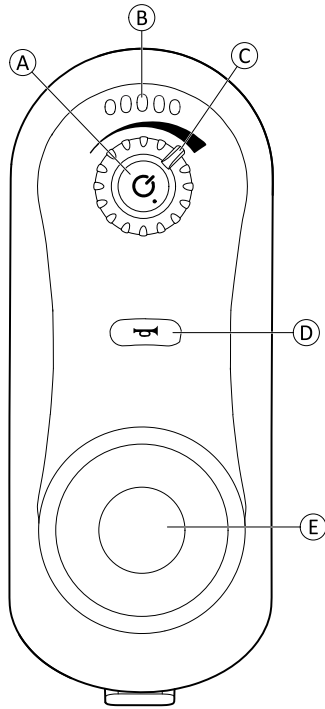

- Ⓐ ON/OFF-painike / tilan merkkivalo
- Ⓑ Akkumittari
- Ⓒ Nopeuden valitsin

- Ⓓ Äänimerkki
- Ⓔ Ohjaussauva

3.3 DLX-REM211-käyttöliittymä

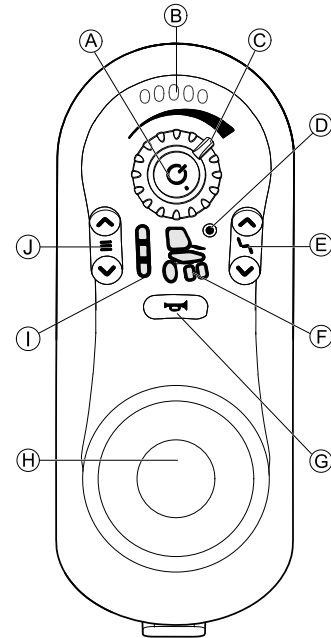

- Ⓐ ON/OFF-painike / tilan merkkivalo
- Ⓑ Akkumittari
- Ⓒ Nopeuden valitsin

- Ⓓ Kytkeytymistilan merkkivalo
- Ⓔ Istumistoiminnon valitsin
- Ⓕ Ajon/toimilaitteen tila
- Ⓖ Äänimerkki
- Ⓗ Ohjaussauva
- Ⓘ Ajotoiminnon ilmaisin
- Ⓙ Ajotoiminnon valitsin

3.4 DLX-REM216-käyttöliittymä

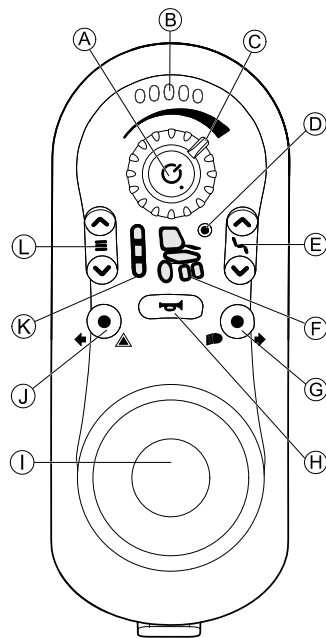

- Ⓐ ON/OFF-painike / tilan merkkivalo
- Ⓑ Akkumittari
- Ⓒ Nopeuden valitsin
- Ⓓ Kytkeytymistilan merkkivalo
- Ⓔ Istumistoiminnon valitsin

- Ⓕ Ajon/toimilaitteen tila
- Ⓖ Valot ja oikea suuntamerkki
- Ⓗ Äänimerkki
- Ⓘ Ohjaussauva
- Ⓜ Varoitusvilkut ja vasen suuntamerkki
- Ⓚ Ajotoiminnon ilmaisिन
- Ⓛ Ajotoiminnon valitsin

3.5 DLX-REM050-käyttöliittymä (käytetään vain avustajan ohjainyksikkönä)

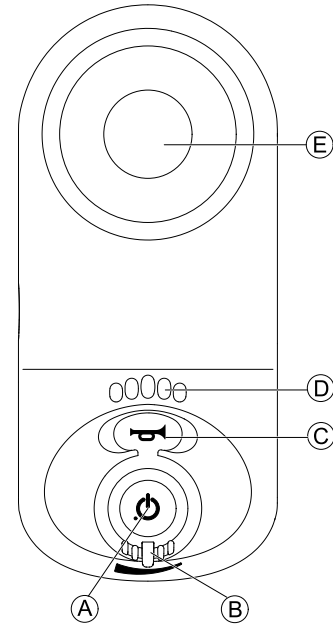

- Ⓐ ON/OFF-painike / tilan merkkivalo
- Ⓑ Nopeuden valitsin
- Ⓒ Äänimerkki
- Ⓓ Akkumittari
- Ⓔ Ohjaussauva

3.6 Tilan merkkivalo

Tilan merkkivalo sijaitsee ON/OFF-painikkeessa. Kun LiNX-kauko-ohjaimen virtaa ei ole kytketty, tilan merkkivalo ei pala.

Kun LiNX-kauko-ohjaimen on kytketty virta eikä järjestelmässä ole vikaa, tilan merkkivalo palaa vihreänä.

Jos järjestelmässä havaitaan vika, tilan merkkivalo vilkkuu punaisena. Vilkkumiskertojen määrä ilmaisee vikatyypin. Katso *6.1.1 Vikakoodit ja vianmäärittyskoodit, sivu 32*.

3.7 Akkumittari

Akkumittari ilmaisee akun varaustilan.



Suurin mahdollinen ajoaika

Vihreä, vihreä, kellanruskea, kellanruskea ja punainen merkkivalo palaa.



Vähentynyt ajoaika

Punainen, kellanruskea ja yksi vihreä merkkivalo palaa.



Vähentynyt ajoaika

Punainen ja kaksi kellanruskeaa merkkivaloa palaa.



Vähentynyt ajoaika

Punainen ja yksi kellanruskea merkkivalo palaa.

Akut on ladattava pian.





Erittäin vähäinen ajoaika



Vain punainen merkkivalo palaa.

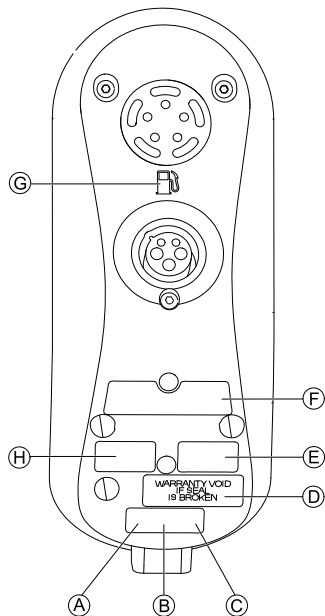

Akut on ladattava välittömästi.

3.8 Tuotteen merkinnät



A	 READ INSTALLATION MANUAL BEFORE USE	Suositus lukea käyttöopas ennen moduulin käyttöä.
B	IPx4	Tämä on suljetun alueen vesisuojaluokitus.

C		<p>Tämä on WEEE:n (Sähkö- ja elektroniikkaromun direktiivi) symboli.</p> <p>Tämän tuotteen toimittava ympäristön huomioon ottava valmistaja. Tämä tuote saattaa sisältää aineita, jotka voivat vahingoittaa ympäristöä, jos ne hävitetään paikoissa (kaatopaikoilla), jotka eivät ole lainsäädännön mukaan asianmukaisia.</p> <ul style="list-style-type: none"> • Symboli, jossa roskasäiliön päälle on piirretty rasti, tarkoittaa, että tuote on kierrätettävä mahdollisuuksien mukaan. • Suojele ympäristöä ja vie tuote käytön jälkeen paikalliseen kierrätyspisteeseen.
D		Turvallisuuksinetti.

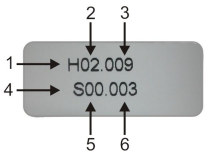
<p>Ⓔ</p>		<p>Tuotemerkintä sisältää:</p> <ul style="list-style-type: none"> • Dynamic Controlsin 'dynamic'-logon • Dynamic Controlsin verkkosivusoitteen • Dynamic Controlsin osan kuvauksen
<p>Ⓕ</p>		<p>Tuotemerkintä sisältää:</p> <ul style="list-style-type: none"> • Tuotteen viivakoodin • Tuotteen sarjanumeron • Tuotteen osanumeron
<p>Ⓖ</p>		<p>Bensiinipumppu osoittaa akkulaturin sisääntulon.</p>
<p>Ⓕ</p>		<p>Laitteiston ja sovelluksen laiteohjelmiston versiomerkitä</p> <ol style="list-style-type: none"> 1. Laitteiston versio 2. Laitteiston pääversio 3. Laitteiston aliversio 4. Sovelluksen versio 5. Sovelluksen pääversio 6. Sovelluksen aliversio

S/N: A14132800

Muoto on yllä esitetyn mukaisesti **KVVnnnnnn**, jossa:

- **K** on valmistuskuukausi, ja siinä käytetään kirjaimia A:sta L:ään (A = tammi, B = helmi, C = maaliskuu jne.)
- **VV** on valmistusvuosi
- **nnnnnn** on yksilöivä kuusinumeroinen juokseva numero.

Yllä olevassa esimerkissä kauko-ohjaimen sarjanumero alkaa merkinnällä A14, joten se on valmistettu tammikuussa 2014, ja sen yksilöivä juokseva numero on 132800.

Sarjanumero ja valmistuspäivä

Dynamic Controls -tuotteen sarjanumero kertoo sekä tietyn moduulin valmistuspäivän että sen yksilöllisen sarjanumeron.

4 Käyttöönotto

4.1 Yleistä tietoa asennuksesta

Tässä kappaleessa kuvailut tehtävät on tarkoitettu vain koulutetulle ja valtuutetulle huoltohenkilöstölle alustavaa asennusta varten. Niitä ei ole tarkoitettu käyttäjän tehtäväksi.

4.1.1 Ehdollinen syöte/tulos-ohjaus (IO-ohjaus)

Pyörätuolin yksilöllisen ohjelmoinnin LiNX-käyttötyökälulla saa tehdä vain valtuutettu laitekorjaaja.

LiNX-järjestelmä tukee nyt ehdollista syöte/tulos-ohjausta, mikä laajentaa käytössä ollutta aina-sääntöpohjaista mallia, jossa yksittäiseen syötetoimintoon saadaan aina vastauksena tietty tulos. Uuden ehdollisen IO-ohjauksen myötä valtuutettu laitekorjaaja voi nyt luoda

- useita aina-sääntöjä – yksittäinen syöte aktivoi aina yhden tai useampia tuloksia
- ehdollisia sääntöjä – yksittäinen syöte aktivoi yhden tai useampia tuloksia, jos määritetyt ehdot täyttyvät
- ehdolliset/muut säännöt – yksittäinen syöte aktivoi tuloksen, jos määritetty ehto täyttyy, muu (muuten) vaihtoehtoinen tulos aktivoituu, jos kyseinen määritetty ehto ei täyty.

Ehdollisella IO-ohjauksella on kaksinkertainen hyöty. Ensinnäkin yksittäinen syöte voi nyt aktivoida useita tuloksia. Toiseksi ohjaussyötteitä voi nyt ylikuormittaa. Ylikuormituksella tarkoitetaan sitä, kun yksittäisellä syötteellä on useita käyttötarkoituksia, joista jokaisella on omat määritetyt ehtonsa. Tällä tavalla syötteellä voidaan aktivoida tietty tulos, jos järjestelmä on tiettyssä tilassa tai toiminnossa,

ja toinen tulos silloin, kun järjestelmä on jossain toisessa tilassa tai toiminnossa. Esimerkiksi ajon aikana pyörätuolin pysäyttämiseen käytettävää buddy-painiketta voi käyttää myös istuimen liikkeeseen istuintoiminnon aikana.

4.2 Johdottaminen

Johtokampojen ja kaapeleiden asennuksen on noudatettava sähkökytkennän peruseräitä, jotta laitteen käyttö olisi turvallista ja luotettavaa.

Kaapelien on oltava kiinnitettynä liitinten välillä ja kohdissa, joissa ne taipuvat, jotta taiputusvoimat eivät siirry liittimiin.



HUOMIO!

Loukkaantumisaara ja kauko-ohjaimen vaurioitumisen vaara

Kaapelien vahingoittuminen lisää kytkentöjen impedanssia. Vahingoittunut kaapeli voi mahdollisesti aiheuttaa paikallisesti kuumuutta, kipinäntiä tai valokaaria ja näin syyttää ympäröiviä syttyviä materiaaleja.

– Asennusvaiheessa on varmistettava, että kaikki virtakaapelit, mukaan lukien BUS-kaapeli, on suojattu vahingoilta ja mahdolliselta kosketukselta syttyviin materiaaleihin.

**Vaurioitumisvaara**

Kaapelit ja kauko-ohjaimet voivat vaurioitua, jos niitä ei aseteta asianmukaisesti.

- Kaapelien ja kauko-ohjainten pitäisi olla reititetty ja asetettu niin, etteivät ne altistu fyysikaaliselle rasitukselle, väärinkäytölle tai vahingoittumisen mahdollisuudelle, esimerkiksi johonkin takertumiselle, murskautumiselle, ulkoisten esineiden iskeytymiselle, puristukselle tai hankautumiselle.

Kaikki kaapelit on varustettava riittävällä kuormituksen keventäjillä. Kaapelien ja johtokampojen mekaanisia rajoja ei tule ylittää.

Varmista, että liittimet ja liitinten kannat on suojattu vesiroiskeilta ja veden sisään pääsystä. Kaapeleiden, joissa on naaraspuoliset liittimet, tulisi osoittaa vaakasuoraan tai alas. Varmista, että kaikki liitännät ovat kunnolla paikallaan.

**HUOMIO!****Loukkaantumisaara ja kauko-ohjaimen vaurioitumisen vaara**

Liitäntäpinnit virtamoduuliin liitetyissä kaapeleissa saattavat johtaa sähköä silloinkin, kun järjestelmän virta on katkaistu.

- Kaapelit, joissa on sähköä johtavia pinnejä, tulisi liittää, kiinnittää tai peittää niin, että ne eivät altistu ihmiskosketukselle tai materiaaleille, jotka saattavat aiheuttaa oikosulun.

Varmista, että kaapelit eivät tule ulos pyörätuolista, jotta ne eivät jää kiinni ulkoisiin esineisiin tai vahingoitu. Kiinnitä

erityistä huomiota pyörätuoleissa, joissa on liikuteltavia osia, kuten istuimen nostin.

**VAROITUS!**

Käyttäjän ja kaapelin jatkuva kontakti voi aiheuttaa kaapelivaipan rispaantumisen. Tämä lisää sähköiskun vaaraa.

- Vältä kaapeleiden reitittämistä niin, että ne ovat jatkuvasti kontaktissa loppukäyttäjään.

Kun asennat BUS-kaapelia, vältä tarpeetonta kaapelin ja liitäntäkohtien rasitusta. Kaapelin taivuttamista tulisi mahdollisuuksien mukaan välttää, jotta sen käyttöikä pitenee ja vahinkojen riski pienenee.

**BUS-kaapelin vaurioitumisen vaara**

Säännöllinen taivuttaminen voi vaurioittaa BUS-kaapelia

- Kaapeliketjun käyttöä BUS-kaapelin tukemiseen suositellaan, jos kaapeli altistuu säännölliselle sykliselle taipumiselle. Ketjun enin taipuvuus ei saa ylittää BUS-kaapelin pituutta. Kaapelin taipumisen aiheuttava voima ei saa ylittää 10 newtonia.



Asianmukainen käyttökatetusta tulisi suorittaa niin, että voidaan määrittää/varmistaa odotettavissa oleva käyttöikä sekä tarkastus- ja huoltoaikataulu.

4.3 Kauko-ohjaimen yhdistäminen

**HUOMIO!****Tahattoman pysähtymisen vaara**

Jos kauko-ohjainjohdon pistoke on rikkoutunut, kauko-ohjainjohto voi irrota ajettaessa. Kauko-ohjain voi kytkeytyä äkillisesti pois käytöstä virran katketessa. Tämä aiheuttaa tahattoman pysähtymisen.

- Tarkista aina kauko-ohjainjohdon pistoke vaurioiden varalta. Jos pistoke on vaurioitunut, ota välittömästi yhteyttä palveluntarjoajaan.

**Kauko-ohjaimen vaurioitumisen vaara**

- Kauko-ohjainjohdon pistoke sopii liitääntään vain yhdessä suunnassa.
 - Älä pakota pistoketta liitääntään.

1. Kytke kauko-ohjainjohdon pistoke liitääntään työntämällä kevyesti. Kuulet naksahduksen, kun pistoke lukittuu paikalleen.

5 Käyttö

5.1 Kauko-ohjaimen käyttö

Pyörätuoli käynnistyy aina ajotoiminnossa 1 valmiina ajettavaksi. Jos kauko-ohjain tukee useita ajotoimintoja (DLX-REM211 tai DLX-REM216), ajotoiminnon voi vaihtaa. *5.7 Ajotoiminnon aktivointi, sivu 24* sisältää lisätietoa ajotoiminnon vaihtamisesta.

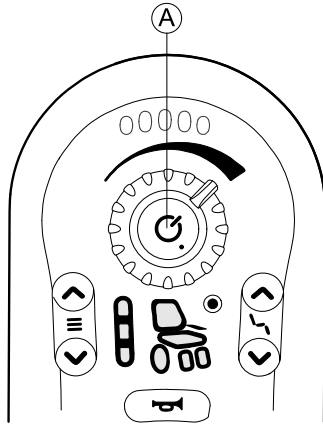

Kauko-ohjaimen virran kytkeminen

1. Paina virtapainiketta (A).
Jos järjestelmässä ei ole vikaa, tilan merkkivalo syttyy vihreänä ja akkumittari ilmaisee akun tilan. Katso *3.7 Akkumittari, sivu 12*.
Jos järjestelmässä on jokin vika sen käynnistyessä, tilan merkkivalo ilmaisee vian näyttämällä punaisten vilkkuvalojen sarjan. Katso *6.1.1 Vikakoodit ja vianmäärittyskoodit, sivu 32*. Jos vika estää järjestelmän liikkumisen, akkumittari vilkkuu jatkuvasti.

Kauko-ohjaimen virran katkaiseminen

1. Paina virtapainiketta (A).
2. Järjestelmän virta katkeaa ja tilan merkkivalo sammuu.

ON/OFF-painiketta voi käyttää myös hätäjarruna, katso *5.2 Hätäjarru, sivu 19*.

ON/OFF-painiketta käytetään myös järjestelmän lukitsemiseen, katso *5.4 Kauko-ohjaimen lukitseminen / lukituksen avaaminen, sivu 20*.

5.1.1 Ohjaussauvan käyttäminen

Ohjaussauva ohjaa pyörätuolin suuntaa ja nopeutta.

Kun ohjaussauvaa kallistetaan keskiasennosta (neutraalista asennosta), pyörätuoli liikkuu ohjaussauvan liikkeen mukaisesti.

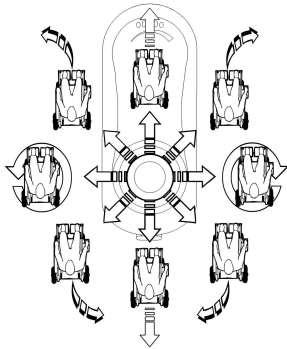

Pyörätuolin nopeus vaihtelee ohjauksen kallistusasteen mukaan siten, että mitä enemmän ohjauksen kallistetaan neutraalista asennosta, sitä nopeammin pyörätuoli liikkuu.

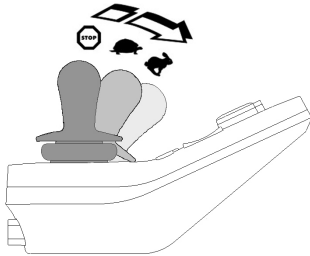

Jos käyttäjä palauttaa ohjauksen takaisin neutraaliin asentoon, pyörätuoli hidastaa ja pysähtyy.

Jos käyttäjä päästää irti ohjauksesta missä tahansa muussa kuin neutraalissa asennossa, ohjaus palautuu neutraaliin asentoon ja pyörätuoli hidastaa ja pysähtyy.

Ohjauksen avulla järjestelmän voi myös herättää lepotilasta, jos palveluntarjoaja on ottanut käyttöön vastaavan parametrin. Katso 5.5 Lepotila, sivu 21.

5.1.2 Enimmäisnopeuden hallinta

Nopeuden valitsimen avulla voit rajoittaa liikkumisvälineen enimmäisnopeuden (nopeuden ohjauksen ollessa ääriasennossa) mieltymystesi ja ympäristön olosuhteiden mukaan.

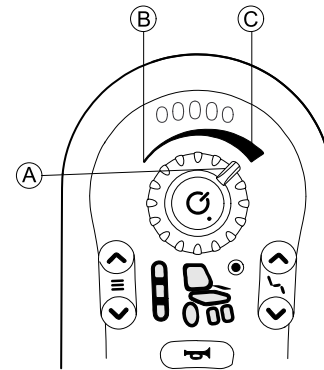

Nopeuden valitsimessa A on kymmenen porrasta pienimmästä nopeudesta B suurimpaan nopeuteen C.

5.2 Häätäjarru

Virtapainikkeen painaminen ajaessa laukaisee hätäjarrun. Kauko-ohjain kytkeytyy pois käytöstä vasta tämän jälkeen.

5.3 Äänimerkki

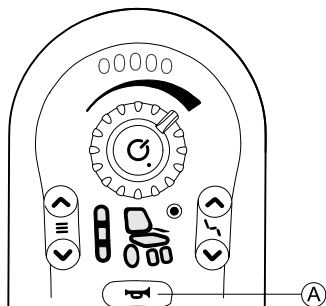

Anna äänimerkki painamalla äänimerkkipainiketta (A). Äänimerkki kuuluu niin kauan, kuin äänimerkkipainiketta painetaan.

Äänimerkkipainiketta käytetään myös lukitun järjestelmän lukituksen avaamiseen. Katso 5.4 *Kauko-ohjaimen lukitseminen / lukituksen avaaminen, sivu 20.*

5.4 Kauko-ohjaimen lukitseminen / lukituksen avaaminen

Lukitustoiminto on oletuksena pois käytöstä. Konfiguraatioita voi muuttaa ottamalla yhteyttä toimittajaan.

Jos toiminto on käytössä, järjestelmän voi lukita / avata lukituksesta alla kuvatulla tavalla.

Kauko-ohjaimen lukitseminen

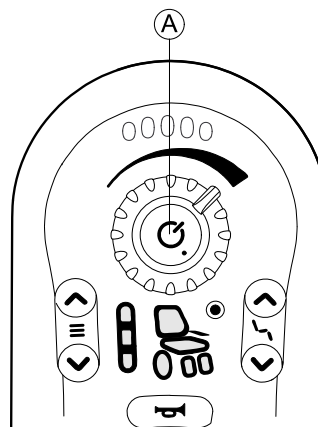

1. Paina virtapainiketta (A) yli neljän sekunnin ajan, kun kauko-ohjaimen on kytketty virta.

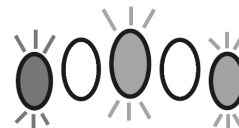

Kun laite siirtyy lukitustilaan, akkumittari ilmoittaa siirtymisestä vilkuttamalla punaista, kellanruskeaa ja vihreää valoa (vasemmalla, keskellä ja oikealla) kolmesti.

Kauko-ohjaimen lukituksen avaaminen

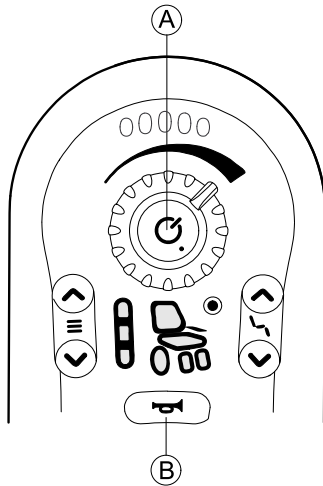

1. Paina virtapainiketta **A**.
2. Paina äänimerkkiä **B** kahdesti kymmenen sekunnin kuluessa.

Jos teet lukituksen avaussarjan väärin tai painat ON/OFF-painiketta uudelleen, ennen kuin lukitusarja on valmis, järjestelmä palaa lukitustilaan.

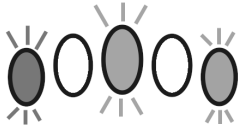

Lukituksen avausyrityksen aikana akkumittari ilmaisee, että järjestelmä on lukitustilassa, vilkuttamalla punaista,

kellanuskeaa ja vihreää valoa (vasemmalla, keskellä ja oikealla), kunnes järjestelmästä katkaistaan virta, lukitus avataan tai toimintasarjan aikakatkaaisu keskeyttää toiminnon.

i Jos käytössä on avustajan ohjainyksikkö (DLX-REM050), myös se lukkiutuu tai sen lukitus aukeaa. Voit myös lukita DLX-REM050-järjestelmän tai avata sen lukituksen avustajan ohjainyksiköllä. Kun järjestelmän lukitus avataan DLX-REM050-yksikön avulla, DLX-REM050 siirtyy automaattisesti hallitsevaksi järjestelmäksi. Katso lisätietoja DLX-REM050-yksikön käytöstä luvusta 5.13 *Avustajan ohjainyksikkö (DLX-REM050)*, sivu 30.

Katso lisätietoja DLX-ACU200-yksikön käytöstä DLX-ACU200-yksikön käyttöoppaasta.

5.5 Lepotila

Lepotila ei ole tehdasasetus, mutta jälleenmyyjä voi ottaa sen käyttöön. Jos tämä parametri on käytössä, järjestelmä siirtyy lepotilaan oltuaan määritetyn ajan käyttämättömänä. Palveluntarjoaja voi määrittää odotusajan pituuden.

Lepotilaan siirtyminen ilmenee kauko-ohjaimen LED-valojen hitaana himmenemisenä. Siirtymisen aikana voidaan yhä käyttää ohjaussauvaa, äänimerkkiä, nopeuden valitsinta ja virtapainiketta.

Järjestelmän voi herättää lepotilasta painamalla ON/OFF-painiketta tai liikuttamalla ohjaussauvaa, jos palveluntarjoaja on ottanut käyttöön vastaavan parametrin.

5.6 Istuimen sähköisten toimintojen käyttö

Istuimen sähköisiä toimintoja, kuten sähkötoimisia nostettavia jalkatukia tai sähkötoimista selkänojan kallistusta, käytetään jäljempänä kuvatulla tavalla.

5.6.1 Istumistoiminnon aktivointi

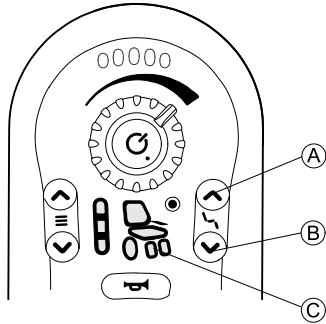

1. Paina istumistoiminnon painiketta **A**.
 - Pyörätuoli siirtyy istumistoimintoihin ja ajon/toimilaitteen tilanäyttöön **C** syttyy kellanruskea valo.
2. Paina istumistoiminnon valintapainikkeita **A** ja **B** tai liikuta ohjaussauvaa vasemmalle tai oikealle useita kertoja, kunnes halutun istumistoiminnon valo syttyy. Katso 5.6.2 *Esitettävät symbolit ja niiden merkitys*, sivu 22.
3. Ota toimilaite käyttöön kallistamalla ohjaussauvaa eteen- tai taaksepäin.



Ohjaussauvan kallistuskulma määrittää liikkeen dynamiikan.

Jos kallistat ohjaussauvaa vain hieman, toimilaite liikkuu hitaasti.

Jos kallistat ohjaussauvaa niin pitkälle kuin mahdollista, toimilaite liikkuu nopeammin.

5.6.2 Esitettävät symbolit ja niiden merkitys

Joitakin vaihtoehtoja ei ole kaikissa pyörätuoleissa.



Sähkötoiminen istuimen kallistus



Sähkötoiminen selkänojan kallistus



Istuimen nostolaite



Vasen tai keskiasennettu sähkötoiminen nostettava jalkatuki



Oikea sähkötoiminen nostettava jalkatuki



Molemmat sähkötoimiset nostettavat jalkatuet



Ei mitään



Määrittämätön

5.6.3 10-asentoinen kytkinmoduuli

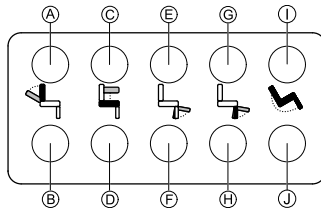

1. Siirrä tiettyä istumistoimintoa pitämällä painiketta painettuna. Istumistoiminto siirtyy niin kauan kuin painiketta painetaan.

Alempi painikerivi siirtää istumistoiminnon alkuasentoonsa, katso lisätietoja taulukosta.

1603642-G

- Ⓐ Selkänojan lasku
- Ⓑ Selkänojan nosto
- Ⓒ Nostin ylös
- Ⓓ Nostin alas
- Ⓔ Vasen jalkatuki ylös
- Ⓕ Vasen jalkatuki alas
- Ⓖ Oikea jalkatuki ylös
- Ⓗ Oikea jalkatuki alas
- Ⓘ Kallistus taaksepäin
- ⓵ Kallistus eteenpäin

5.6.4 Nopeuden rajoittimen ja istumistoiminnon rajoitin



Kaikissa Invacare-pyörätuolimalleissa ei ole nopeudenrajoitinta ja istuintoiminnon rajoitinta.

Nopeudenrajoitin

Jos nostolaitte on säädetty tietyn pisteen yläpuolelle, ohjauksen sähköjärjestelmä hiljentää pyörätuolin nopeutta huomattavasti. Jos nopeudenrajoitin on aktivoitu, ajotilaa voi käyttää vain siirtymiseen rajoitetulla nopeudella, ei säännölliseen ajamiseen. Jos haluat ajaa normaalisti, säädä nostolaitetta, kunnes nopeudenrajoitin kytkeytyy pois toiminnasta.

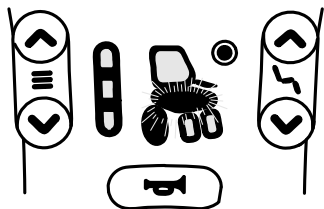

Nopeudenrajoitin näkyy tilinäytössä. Jos nostolaite nousee yli tietyn pisteen, nostolaitteen symboli ja ajosymboli alkavat vilkkua. Ajon aikana nämä kaksi symbolia vilkkuvat nopeudenrajoittimen merkinä jatkuvasti, kunnes nopeudenrajoitin kytkeytyy pois toiminnasta.

Istumistoiminnon rajoitin

- Kallistuksen raja

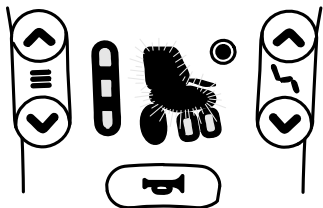

Enimmäiskallistuksen rajakytkimen tarkoituksena on estää selkänöjan kulmaa ylittämästä esiasetettua enimmäiskulmaa, kun nostolaite nousee yli tietyn pisteen. Ohjauksen sähköjärjestelmä pysähtyy automaattisesti, ja istuimen kallistuksen tai selkänöjan symboli alkaa vilkkua.

- Istuimen noston lukitus

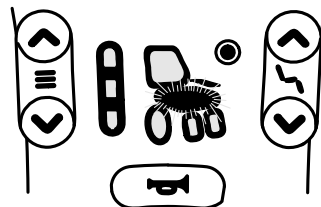

Ohjauksen sähköjärjestelmä on varustettu istuimen noston lukituskytkimellä, joka estää nostolaitetta nousemasta yli tietyn pisteen, kun istuimen kallistus tai selkänöja on säädetty yli tietyn pisteen. Ohjauksen sähköjärjestelmä pysähtyy automaattisesti, ja nostolaitteen symboli alkaa vilkkua.

5.7 Ajotoiminnon aktivointi

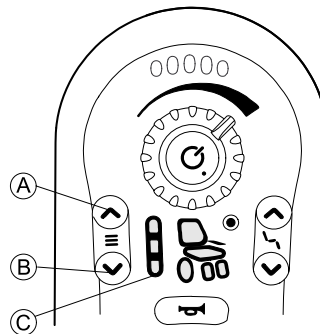

1. Paina ajotoiminnon painiketta **A**.
 - Kauko-ohjain siirtyy ajotoimintoon, ajotoiminnon merkkivalo **C** osoittaa esivalitun ajotoiminnon (1, 2 tai 3) ja ajotoiminnon näytössä olevaan pyörään syttyy vihreä valo.

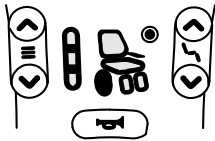

2. Paina ajotoiminnon valintapainikkeita **A** tai **B**, kunnes halutun ajotoiminnon valo syttyy.
 - Ajotoiminnon ilmaisin **C** näyttää ajotoiminnon.

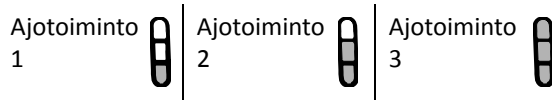

Ajotoiminnon valintapainikkeella voit valita sopivan ajotoiminnon kolmesta Invacaren määrittämästä vaihtoehdosta, joita palveluntarjoaja voi muokata tarpeidesi ja toiveidesi mukaan.

5.8 Äänimerkit

Istuin- ja ajotoimintojen visuaalisten merkkien lisäksi REM2xx-kauko-ohjaimille voi määrittää äänimerkkejä. Äänimerkit ovat kauko-ohjaimen kaiuttimesta kuuluvia ääniä, jotka kuvaavat tiettyä järjestelmätapahtumaa tai selaustoimintoa. Äänimerkit voi määrittää vain

LiNX-käyttötyökalulla (iOS tai PC), ja sen saa tehdä vain valtuutettu laitekorjaaja.

Äänimerkkien tarkoitus on auttaa hahmottamaan, missä kohtaa LiNX-järjestelmää käyttäjä on, ja niistä on erityisesti hyötyä

- käyttäjille, joilla on heikentynyt näkö
- käyttäjille, jotka eivät näe kauko-ohjainta, ja
- käyttäjille, jotka kaipaavat lisäpalautetta tekemistään toiminnoista, jotta kauko-ohjainta ei tarvitse katsoa jatkuvasti.

Äänimerkkien tyypit

Äänimerkkejä on kahdenlaisia.

- Tapahtumäänet: nämä äänimerkit kuuluvat järjestelmätapahtumien yhteydessä.
- Selausäänet: nämä äänimerkit kuuluvat valikon selaustoimintojen yhteydessä.

Tapahtumäänet



Kaikilla järjestelmätapahtumilla ei ole omaa äänimerkkiä. Äänimerkkiä ei kuulu esimerkiksi silloin, kun järjestelmä siirtyy lepotilaan.

Tapahtumäänissä on kaksi tai kolme säveltä, jotka soitetaan tiettyyn tilaan siirryttäessä.

Tapahtumatyyppi	Ääni	Tapahtumäänen ehto
Sammutus		Soitetaan ennen sammumista

Selausäänet

Selausääniä soitetään tiettyjä toimintoja aktivoitaessa.

Selaustyyppi	Ääni	Selausäänen ehto
Ajotoiminto		Soitetaan, kun ajotoiminto aktivoidaan.
Istumistoiminto		Soitetaan, kun istuintoiminto aktivoidaan.

Toimintotunniste

Toimintotunniste on valinnainen äänimerkki, joka soitetään heti selausäänen jälkeen. Se ilmoittaa luvun toistamalla samaa säveltä, joten sillä voidaan osoittaa esimerkiksi samantyyppiset toiminnot samassa profiilissa.

Toimittaja voi asettaa toimintotunnisteen. Sävel voi toistua **1–6** kertaa. Parametrille voi asettaa myös arvon **None** (Ei mitään) tai **Reverse** (Käänteinen). Jos asetuksena on **None** (Ei mitään), toimintotunnistetta ei soiteta selausäänen jälkeen. Jos asetuksena on **Reverse** (Käänteinen), järjestelmä soittaa yksittäisen sävelen, joka on pidempi ja taajuudeltaan korkeampi kuin toistuvan toimintotunnisteen sävel.

Toiminto = ajo 1 Tunniste = ei mitään

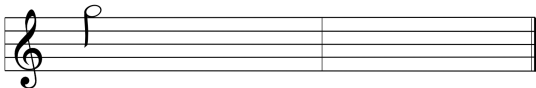

Fig. 5-1

Toiminto = ajo 2

Tunniste = 1

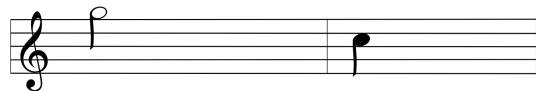

Fig. 5-2

Toiminto = ajo 3

Tunniste = 2

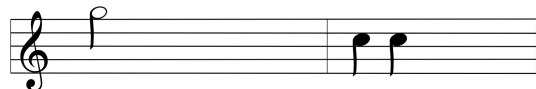

Fig. 5-3

Toiminto = ajo 4

Tunniste = käänteinen

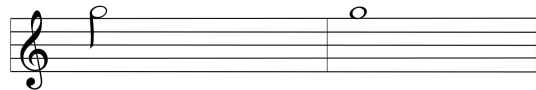

Fig. 5-4

Tässä esimerkissä on neljä saman profiilin ajotoimintoa. Ajotoiminnoille on asetettu seuraavat toimintotunnistheet: **None** (Ei mitään), **1**, **2** ja **Reverse** (Käänteinen).

Profiili-indeksi

Profiili-indeksi

Profiili 1

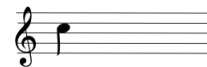

Fig. 5-5

Profiili 2



Fig. 5-6

Kun käyttäjä selaa eri profiilien välillä, järjestelmä soittaa profiili-indeksin: yhden sävelen ensimmäiselle profiilille ja kaksi säveltä toiselle.

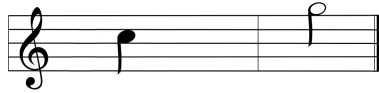

Fig. 5-7

Tässä esimerkissä siirrytään ensimmäisen profiilin ajotoimintoon.

Esimerkki



Fig. 5-8

Jos myös toimintotunnisteita käytetään, äänimerkissä on kolme elementtiä:

1. profiili-indeksi (esim. yksi sävel ensimmäisen profiilin merkiksi)
2. selausääni (esim. ajotoiminto)
3. toimintotunniste (esim. toimintotunnisteelle asetettu arvo 2).

5.9 Valojen käyttö



Jos ajat ulkona, sytytä valot pimeällä tai näkyvyyden ollessa huono.

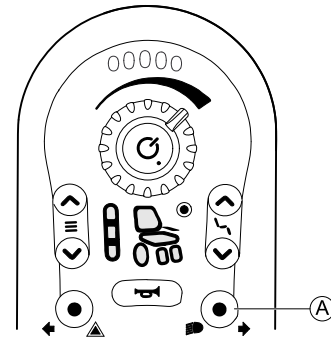

1. Paina lyhyesti valopainiketta (A).
Valot syttyvät tai sammuvat.

5.10 Varoitusvilkkujen käyttö

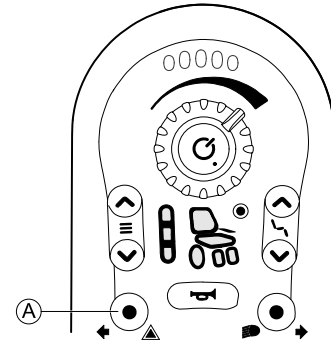

1. Paina lyhyesti varoitusvilkkupainiketta (A).
Varoitusvilkut syttyvät tai sammuvat.

5.11 Suuntamerkkien käyttäminen

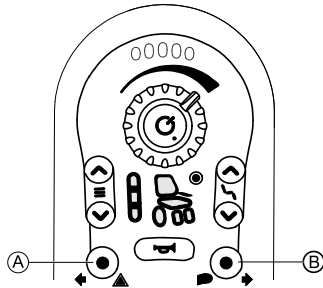

Vasen suuntamerkki

1. Paina varoitusvilkkupainiketta (A) yli kolme sekuntia. Vasen suuntamerkki syttyy.
2. Sammuta suuntamerkki painamalla varoitusvilkkupainiketta lyhyesti uudelleen.

Oikea suuntamerkki

1. Paina valopainiketta (B) yli kolme sekuntia. Oikea suuntamerkki syttyy.
2. Sammuta suuntamerkki painamalla valopainiketta lyhyesti uudelleen.

5.12 Akkujen lataaminen



VAROITUS!

Vakavan vamman, vaurioitumisen tai kuoleman vaara

- Laturin johdon/johtojen epäasianmukainen reitittäminen saattaa aiheuttaa kaatumis-, sotkeutumis- tai kuristumisvaaran, mikä voi johtaa vakavaan vammaan, vaurioon tai kuolemaan.
- Varmista, että kaikki laturin johdot on reititetty ja kiinnitetty oikein.
 - Latausta on valvottava tarkasti ja siihen on kiinnitettävä huomiota, kun pyörätuolia ladataan lähellä lapsia, lemmikkejä tai henkilöitä, joilla on fyysisiä/henkisiä rajoitteita.



Katkaise virta ja kytke se uudelleen ennen lataamista, jos pyörätuolia ei ole käytetty 24 tuntiin. Näin varmistat, että tehostettu akkumittari havaitsee latauksen ja antaa oikean lukeman pyörätuolin käytön aikana. Jos virta on katkaistu, akkumittari ei ilmaise varaustilaa. Lisätietoa varaustilasta on laturin käyttöoppaassa.

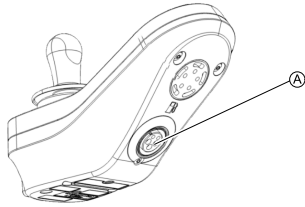

Fig. 5-9

1. Kytke akkulaturi kauko-ohjaimessa olevaan laturin tuloliitäntään **A**.

Jos kauko-ohjaimen on kytketty virta, akkumittari ilmaisee, että järjestelmä on liitetty laturiin, kierrättämällä merkkivalosarjaa vasemmalta oikealle ja näyttämällä merkkivalosarjan lopuksi akun arvioitun varaustilan.



Akun varaustila 1
Punainen merkkivalo palaa.



Akun varaustila 2
Punainen ja yksi kellanruskea merkkivalo palaa.



Akun varaustila 3
Punainen ja kaksi kellanruskeaa merkkivaloa palaa.



Akun varaustila 4

Punainen, kellanruskea ja yksi vihreä merkkivalo palaa.



Täysin ladattu

Vihreä, vihreä, kellanruskea, kellanruskea ja punainen merkkivalo palaa.

Lisätietoja ajon estotilasta on luvussa *6.3 Ajon eston ilmaisu, sivu 34*.

Akkujen synkronointi



Vain UUDET akut – pyörätuolissa pitää olla latauksen aikana virta kytkettynä, jotta kauko-ohjaimessa näkyy varmasti oikea akun varaustaso. Uudet akut on ladattava täyteen. Akkujen synkronointi ON TEHTÄVÄ 24 tunnin sisällä pyörätuolin virran kytkemisestä. Akkujen synkronointitoimet on esitetty LiNX-huolto-oppaassa. Synkronoinnin saa tehdä vain palveluntarjoaja tai pätevä teknikko.

5.12.1 Akkuhälytykset

Varoitus korkeasta jännitteestä

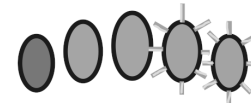

Akut ovat yllilatautuneet.

Kaikki merkkivalot palavat ja vihreät merkkivalot vilkkuvat.

1. Irrota akkulaturi.

Varoitus matalasta jännitteestä



Akut ovat tyhjt.

Vain yksi punainen merkkivalo vilkkuu.

1. Katkaise sähköpyörätuolin virta.
2. Lataa akut välittömästi.

5.13 Avustajan ohjainyksikkö (DLX-REM050)



Avustajan ohjainyksikön ON/OFF-painike on sinetöity tarralla, jossa kehoitetaan lukemaan kauko-ohjaimen käyttöopas ennen avustajan ohjainyksikön ensimmäistä käyttökertaa. Voit poistaa tarran, kun olet lukenut käyttöoppaan.



Avustajan ohjainyksikkö on pyörätuolin hallintajärjestelmän osa, joka mahdollistaa avustajan vuorovaikutuksen järjestelmän kanssa. Avustajan ohjainyksikön avulla avustaja voi hallita ajotoimintoja, kun ohjain on konfiguroitu ja liitetty pyörätuolin hallintajärjestelmään.



Tutustu avustajan ohjainyksikön toimintaan, ennen kuin käytät sitä ensimmäisen kerran. Invacare suosittelee avustajan ohjainyksikön testaamista, kun pyörätuoli on tyhjä, jotta vältytään vammoilta. Kun ohjainta käyttävät useat avustajat, jokaisen käyttäjän tulee saada riittävä opastus.

Kun kaksi kauko-ohjainta on liitetty samaan järjestelmään, molemmilla voi tehdä samat toiminnot, mutta järjestelmää voi ohjata vain yhdellä ohjaimella kerrallaan. Kun yksi kauko-ohjain on käytössä, toinen ei vastaa komentoihin lukuun ottamatta ON/OFF-painiketta, jolla voi aina sammuttaa järjestelmän.

Käynnistys

Järjestelmän voi käynnistää kumman tahansa kauko-ohjaimen ON/OFF-painikkeella. Kauko-ohjain, joka käynnistää järjestelmän, hallitsee järjestelmää (hallitseva kauko-ohjain). Toinen kauko-ohjain (ei-hallitseva kauko-ohjain) ei vaikuta pyörätuoliin lukuun ottamatta ON/OFF-painiketta, jolla voi silti katkaista järjestelmän virran.

Järjestelmä käynnistyy automaattisesti ajotoiminnossa yksi. Avustajana et voi vaihtaa ajotoimintoa. Voit vain hallita enimmäisnopeutta avustajan kauko-ohjaimen nopeuden valitsimella.

Virran katkaisu

Huolimatta siitä, kumpi kauko-ohjain on hallitseva kahden kauko-ohjaimen järjestelmässä, pyörätuolin virran voi katkaista painamalla kumman tahansa kauko-ohjaimen ON/OFF-painiketta.

Hallitsevan ohjaimen vaihtaminen

Hallitseva kauko-ohjain voidaan vaihtaa katkaisemalla järjestelmän virta jommallakummalla kauko-ohjaimella ja käynnistämällä järjestelmä sitten uudelleen sillä kauko-ohjaimella, jolla sitä halutaan hallita.

Hallitsevan kauko-ohjaimen ilmaisu

Hallitseva kauko-ohjain

Kaikki merkkivalot, akkumittari mukaan luettuna, näkyvät normaalisti.

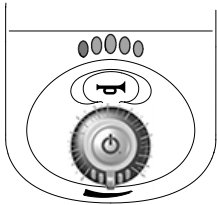

Ei-hallitseva kauko-ohjain

Akkumittari on sammuneena, ja kaikki muut merkkivalot toimivat normaalisti.

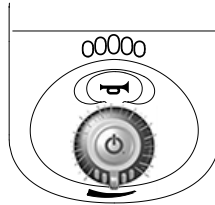

Toiminta vikatilanteessa ja vian ilmaisu

Jos kahden kauko-ohjaimen järjestelmän toisessa kauko-ohjaimessa on vika, ilmoitus viasta näkyy molemmissa kauko-ohjaimissa.

Jos kahden kauko-ohjaimen järjestelmän toinen kauko-ohjain on viallinen, järjestelmää voi ohjata toisella kauko-ohjaimella. Jos hallitsevan kauko-ohjaimen ON/OFF-painike on viallinen, järjestelmä ei kuitenkaan toimi.

Jos toinen kauko-ohjaimista on irrotettu järjestelmästä virran ollessa katkaistuna, jäljellä oleva kauko-ohjain ilmoittaa järjestelmää uudelleen käynnistettäessä viasta (katso vilkkuva koodi 2 luvussa *6.1.1 Vikakoodit ja vianmäärityskoodit, sivu 32*) merkkinä siitä, että järjestelmässä oletettiin olevan kaksi kauko-ohjainta. Voit poistaa vian katkaisemalla virran ON/OFF-painikkeella ja käynnistämällä järjestelmän uudelleen.

6 Vianmääritys

6.1 Vikojen määrittäminen

Jos sähköjärjestelmä osoittaa vikaa, paikallista vika noudattamalla seuraavaa vianmääritysohjetta.

-  Varmista ennen vianmäärityksen aloittamista, että ohjauksen sähköjärjestelmään on kytketty virta.

Jos tilanäyttö on POISSA PÄÄLTÄ:

- Tarkista, onko ohjauksen sähköjärjestelmään KYTKETTY VIRTA.
- Tarkista, onko kaikki johdot kytketty oikein.
- Varmista, että akut eivät ole tyhjiä.

Jos tilanäytössä näkyy vikanumero:

- Jatka seuraavaan osioon.

6.1.1 Vikakoodit ja vianmäärityskoodit

Jos järjestelmässä havaitaan vika virran ollessa kytkettynä, tilan merkkivalo vilkkuu punaisena. Vilkkumiskertojen määrä ilmaisee vikatyypin.



Seuraavassa taulukossa kerrotaan, miten vika ilmenee, ja annetaan joitakin mahdollisia korjaustoimia. Kuvatut toimet

eivät ole missään tietyssä järjestyksessä ja ne ovat vain ehdotuksia. Tavoitteena on, että jokin ehdotuksista auttaisi korjaamaan ongelman. Jos olet epävarma, ota yhteyttä palveluntarjoajaan.

Vilkkuva valo	Vian kuvaus	Mahdollinen toimenpide
1	Kauko-ohjaimen vika	<ul style="list-style-type: none"> • Tarkista johdot ja liitännät. • Ota yhteyttä palveluntarjoajaan.
2	Verkon tai kokoonpanon vika	<ul style="list-style-type: none"> • Tarkista johdot ja liitännät. • Lataa akut. • Tarkista laturi. • Ota yhteyttä palveluntarjoajaan.
3	Moottorin 1 ¹ -vika	<ul style="list-style-type: none"> • Tarkista johdot ja liitännät. • Ota yhteyttä palveluntarjoajaan.
4	Moottorin 2 ¹ -vika	<ul style="list-style-type: none"> • Tarkista johdot ja liitännät. • Ota yhteyttä palveluntarjoajaan.

Vilkkuva valo	Vian kuvaus	Mahdollinen toimenpide
5	Vasemman magneettijarrun vika	<ul style="list-style-type: none"> Tarkista johdot ja liitännät. Tarkista, onko vasen magneettijarru kytkeytynyt. Katso pyörätuolin käyttöoppaan luku Liikkumisvälineen työntäminen vapaalla. Ota yhteyttä palveluntarjoajaan.

Vilkkuva valo	Vian kuvaus	Mahdollinen toimenpide
6	Oikean magneettijarrun vika	<ul style="list-style-type: none"> Tarkista johdot ja liitännät. Tarkista, onko oikea magneettijarru kytkeytynyt. Katso pyörätuolin käyttöoppaan luku Liikkumisvälineen työntäminen vapaalla. Ota yhteyttä palveluntarjoajaan.
7	Moduulin vika (muu kuin kauko-ohjainmoduuli)	<ul style="list-style-type: none"> Tarkista johdot ja liitännät. Tarkista moduulit. Lataa akut. Jos pyörätuoli pysähtyy esteeseen, peruuta pois tai poista este. Ota yhteyttä palveluntarjoajaan.

1 Moottorikokoonpano vaihtelee pyörätuolimallin mukaan

6.2 OON (Out Of Neutral)

OON (ohjaussauva ei neutraali) on turvallisuusominaisuus, joka estää pyörätuolin liikkumisen vahingossa seuraavissa tilanteissa:

- järjestelmää käynnistettäessä
- toiminnon vaihtamisen jälkeen
- järjestelmän palautuessa estotilasta tai ajon lukituksesta.

Ajon OON-varoitus

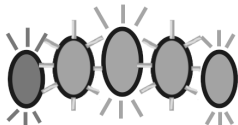

Ohjaussauvan on oltava keskiasennossa:

- järjestelmää käynnistettäessä
- toiminnon vaihtamisen aikana
- järjestelmän siirtyessä ajon lukituksesta tai estotilasta.

Muuten ajon OON-varoitus tulee näkyviin. Ajon OON-varoituksen aikana akkumittarin merkkivalot ja ohjauspyörän merkkivalo (jos se on asennettu) varoittavat käyttäjää vilkkumalla jatkuvasti (kaikki palavat ja sitten kaikki sammuvat). Tässä tilassa pyörätuolia ei voi liikuttaa. Jos ohjaussauva palautetaan keskiasentoon, varoitus poistuu ja pyörätuolia voi ohjata normaalisti.

Istuimen OON-varoitus

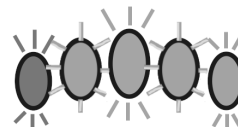

Kun järjestelmän virta kytketään, mikään suorakäyttökytkimistä ei saa olla aktiivisena. Muussa tapauksessa istuimen OONAPU-varoitus tulee näkyviin.

Istuimen OON-varoituksen aikana akkumittarin merkkivalot ja istuimen merkkivalo varoittavat käyttäjää vilkkumalla jatkuvasti (kaikki palavat ja sitten kaikki sammuvat). Tässä tilassa istuimen liikkeitä ei voida käyttää. Jos kytkimet poistetaan käytöstä, varoitus poistuu ja istuintoimintoja voi käyttää normaalisti.

6.3 Ajon eston ilmaisu

Ajon estotila varmistaa, että pyörätuoli ei liiku, kun se on kytketty laturiin.

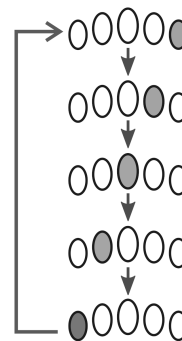

Akkumittari ilmaisee ajon estotilan oikealta vasemmalle etenevällä merkkivalosarjalla.

Merkkivalosarja toistuu, kunnes vikatila on korjattu.

6.4 Sulkujännite



Kun akun jännite laskee akun sulkujännitteen alapuolelle:

- tilan merkkivalo vilkkuu punaisena (vilkkuva koodi 2, katso *6.1.1 Vikakoodit ja vianmäärityskoodit, sivu 32*)
- akkumittarin punainen merkkivalo vilkkuu
- laite antaa äänimerkin kymmenen sekunnin välein.

7 Tekniset Tiedot

7.1 Tekniset tiedot

Mekaaniset tiedot

Sallitut käyttö-, säilytys- ja kosteusolosuhteet	
Standardin ISO 7176-9 mukainen käyttölämpötila-alue:	<ul style="list-style-type: none"> • -25° ... +50 °C
Suosittelu säilytyslämpötila:	<ul style="list-style-type: none"> • 15 °C
Standardin ISO 7176-9 mukainen säilytyslämpötila-alue:	<ul style="list-style-type: none"> • -40° ... +65 °C
Standardin ISO 7176-9 mukainen käyttöpaikan ilmankosteus:	<ul style="list-style-type: none"> • 0 ... 90 % RH
Suojauksen taso	IPX4 ¹

1 IPX4-luokitus tarkoittaa, että sähköjärjestelmä on suojattu suihkuavalta vedeltä.

Käyttövoimat		
	DLX-REM050	DLX-REM110/211/216
Ohjaussauva	<ul style="list-style-type: none"> • 1,9 N 	
Virtapainike	<ul style="list-style-type: none"> • 2,5 N 	
Nopeuden valitsin	<ul style="list-style-type: none"> • 1,2 N 	
Äänimerkkipainike	<ul style="list-style-type: none"> • 4,4 N 	<ul style="list-style-type: none"> • 2,5 N

Sähkö tiedot

Parametri	Vähintään	Nimellisarvo	Enintään	Yksiköt
Käyttöjännite (V _{batt})	• 17	• 24	• 34	• V
Tyhjäkäyntivirta	-	• 56	-	• mA, kun jännite on 24 V
Lepovirta (virta katkaistu)	-	-	• 0,23	• mA, kun jännite on 24 V



Suomi:

Camp Mobility

Patamäenkatu 5, 33900 Tampere

Puhelin 09-35076310

info@campmobility.fi

www.campmobility.fi

UKRP

Invacare UK Operations Limited
Unit 4, Pencoed Technology Park,
Pencoed
Bridgend CF35 5AQ
UK

1603642-G 2023-01-16



Making Life's Experiences Possible®



Yes, you can.®