

Invacare® SB® 755



es Cama

Manual de servicio



PROVEEDOR: conserve este manual.

Los procedimientos que se describen en este manual DEBE realizarlos un técnico cualificado.



Yes, you can.®

Índice

1 Información general	3	4.6 Eliminación	21
1.1 Introducción	3	5 Solución de problemas	22
1.2 Símbolos empleados en este documento	3	5.1 Solución de problemas del sistema eléctrico	22
2 Seguridad	4		
2.1 Información general de seguridad	4		
2.2 Piezas principales de la cama	4		
3 Instalación	5		
3.1 Información general de seguridad	5		
3.2 Extremos de la cama	5		
3.2.1 Extremos de la cama con herraje de cierre rápido	5		
3.2.2 Extremo de cama con herraje en forma de U	5		
3.3 Barandillas	5		
3.3.1 Instalación de las barandillas	5		
3.3.2 Barandilla Scala 2	6		
3.3.3 Barandilla Verso II	6		
3.3.4 Barandillas Britt V y Line	6		
3.4 Panel lateral de madera	7		
3.5 Somier	7		
3.5.1 Marcas en cama lavable	7		
3.5.2 Montaje del somier	7		
3.5.3 Desmontaje del somier	8		
3.6 Brazos de soporte (desmontables)	10		
3.6.1 Montaje de brazos de soporte	10		
3.6.2 Desmontaje de los brazos de soporte	10		
3.7 Caja de control	10		
3.7.1 Mando	11		
3.7.2 Reinicialización de la caja de control	11		
3.8 Cableado	12		
3.9 Almacenamiento de la cama desmontada sobre el chasis de la base	13		
3.10 Fijadores del colchón	13		
3.11 Larguero limitador	14		
3.12 Extensión del somier	14		
3.13 Ruedas tope en los extremos de la cama Emma y Piggy	15		
3.14 Batería de reserva	15		
3.15 Caja de conexiones modular	16		
4 Mantenimiento	18		
4.1 Información general sobre mantenimiento	18		
4.1.1 Lista de control: mantenimiento	18		
4.2 Inspección tras la reubicación: preparación para un nuevo usuario	18		
4.2.1 Lista de comprobación: después del traslado	18		
4.3 Limpieza y desinfección	19		
4.3.1 Información general de seguridad	19		
4.3.2 Intervalos de limpieza	19		
4.3.3 Limpieza en sistemas de lavado automático	19		
4.3.4 Limpieza a mano	20		
4.3.5 Instrucciones de desinfección	20		
4.4 Lubricación	21		
4.5 Ajuste de los tubos mal alineados de la plataforma	21		

1 Información general

1.1 Introducción

Este documento contiene información importante acerca del montaje, ajuste y mantenimiento avanzado del producto. Para garantizar su seguridad al utilizar el producto, lea detenidamente este documento y el manual del usuario y siga las instrucciones de seguridad.

Puede encontrar el manual del usuario en el sitio web de Invacare o póngase en contacto con su representante de Invacare. Consulte las direcciones que figuran al final de este documento.

Invacare se reserva el derecho a modificar las especificaciones del producto sin previo aviso.

Antes de leer este documento, asegúrese de contar con la versión más reciente. Podrá encontrarla en formato PDF en el sitio web de Invacare.

Para obtener información de preventa y para el usuario, consulte el manual del usuario.

Para obtener más información sobre el producto (por ejemplo, avisos de seguridad y retiradas de productos), póngase en contacto con su representante de Invacare. Consulte las direcciones que figuran al final de este documento.

1.2 Símbolos empleados en este documento

En este documento se utilizan símbolos y señales que hacen referencia a peligros o usos poco seguros que podrían provocar lesiones físicas o daños materiales. Véase la información presentada a continuación con respecto a las definiciones de las señales.



¡ADVERTENCIA!

Indica una situación peligrosa que, si no se evita, puede tener como consecuencia la muerte o lesiones graves.



¡PRECAUCIÓN!

Indica una situación peligrosa que, si no se evita, puede tener como consecuencia lesiones leves.



AVISO

Indica una situación peligrosa que, si no se evita, puede tener como consecuencia daños en la propiedad.



Consejos y recomendaciones

Proporciona consejos útiles, recomendaciones e información para un uso eficiente y sin problemas.

Otros símbolos

(No aplicable a todos los manuales)



Trimán

Proporciona consejos útiles, recomendaciones e información para un uso eficiente y sin problemas.



UKRP

Indica si un producto se ha fabricado o no en el Reino Unido.

2 Seguridad

2.1 Información general de seguridad



¡ADVERTENCIA!

Riesgo de lesiones o daños a la propiedad

- Los procedimientos que se describen en este manual solo deben ser realizados por un técnico cualificado.
- Utilice solo accesorios y recambios originales.
- No maneje este producto ni cualquier otro equipo opcional disponible sin antes haber leído y comprendido totalmente estas instrucciones y cualquier otro material informativo adicional, como manuales del usuario, manuales de instalación u hojas de instrucciones, proporcionados con este producto o equipo opcional.
- Después de cada montaje, compruebe que todas las fijaciones están bien apretadas y que todas las piezas funcionan correctamente.



¡ADVERTENCIA!

Riesgo de contaminación

- Limpie y desinfecte el producto antes de realizar el mantenimiento.



AVISO

El montaje de los accesorios podría no describirse en este manual de servicio. Consulte el manual entregado con el accesorio.

- Se pueden solicitar a Invacare manuales adicionales. Consulte las direcciones que figuran al final de este documento.
- Debido a las diferencias regionales, consulte el sitio web o el catálogo local de Invacare para ver los accesorios disponibles o póngase en contacto con el representante local de Invacare. Consulte las direcciones que figuran al final de este documento.



AVISO

Algunas piezas de repuesto solo están disponibles como kit. Utilice siempre el kit nuevo completo cuando reemplace una pieza.

- Se pueden solicitar recambios a Invacare. Consulte el sitio web local de Invacare para acceder al catálogo electrónico de recambios (ESPC).



AVISO

Consulte el manual del usuario de este producto para obtener información sobre

- Datos técnicos
- Componentes del producto
- Etiquetas
- Instrucciones de seguridad adicionales



Consejos y recomendaciones

La información incluida en este documento está sujeta a cambios sin previo aviso.

2.2 Piezas principales de la cama

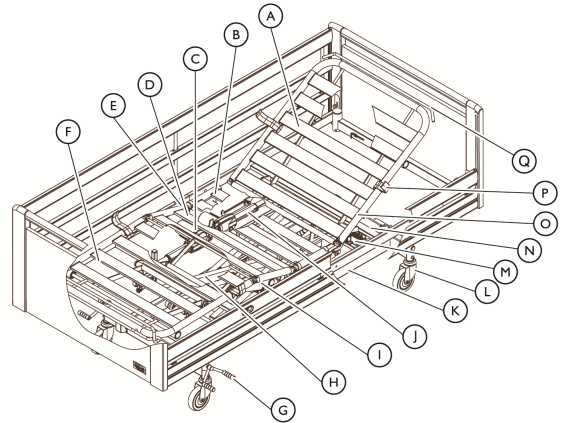

Piezas de la cama estándar:

- | | |
|---------------------------------------|---------------------------------|
| Ⓐ Respaldo | Ⓜ Caja de control |
| Ⓑ Sección del asiento | Ⓝ Pistón de ajuste de la altura |
| Ⓒ Pistón de la sección de las piernas | Ⓒ Somier, mitad superior |
| Ⓓ Sección de los muslos | Ⓟ Fijador del colchón |
| Ⓔ Motor de la sección de los muslos | Ⓠ Extensión del somier |
| Ⓕ Sección de las piernas | |
| Ⓖ Pedal de freno: freno central | |
| Ⓗ Brazos de soporte | |
| Ⓘ Somier, mitad inferior | |
| Ⓛ Pistón del respaldo | |
| Ⓚ Chasis de la base | |
| Ⓛ Freno: rueda giratoria con freno | |
| Ⓝ Pistón de la sección de las piernas | |
| Ⓞ Pistón de ajuste de la altura | |
| Ⓟ Fijador del colchón | |
| Ⓠ Extensión del somier | |

3 Instalación

3.1 Información general de seguridad



¡ADVERTENCIA!

Riesgo de lesiones o daños

Las piezas deterioradas pueden afectar a la seguridad del producto.

- Compruebe que todas las piezas le hayan sido entregadas en perfecto estado antes de usarlas.
- Si observa algún desperfecto, no utilice el producto y póngase en contacto con el proveedor de Invacare para obtener más instrucciones.

3.2 Extremos de la cama

3.2.1 Extremos de la cama con herraje de cierre rápido



PRECAUCIÓN

Riesgo de atrapamiento

Si el extremo de la cama no está correctamente bloqueado, puede caerse y provocar lesiones al usuario.

- Asegúrese de que los pasadores de bloqueo estén acoplados.



AVISO

Peligro cuando el extremo de la cama se usa con una placa desmontable.

- Si el usuario está inquieto, aturdido o sufre espasmos, los extremos de cama Victoria (con placas desmontables) NO deben usarse.



Asegúrese de que las barandillas se utilicen con el tipo de extremo de cama adecuado.

- Las barandillas Line o Britt V deben usarse en combinación con extremos de la cama Susanne, Sophie, Anita o Victoria.
- Las barandillas laterales de acero son opcionales y están diseñadas para usarse con extremos de la cama Emma, Olivia y Piggy.



Pasador de bloqueo

Montar los extremos de la cama

1. Levante el extremo de la cama y coloque los accesorios de extremo de la cama.

2. Presione para que encaje en su posición.
3. Después, gire los pasadores de bloqueo y asegúrelos en su posición.

Desmontaje de los extremos de cama

1. Tire del pasador de bloqueo para sacarlo y gírelo media vuelta para bloquear el pasador.
2. Repita el procedimiento en el otro lado.
3. Tire del extremo de la cama hacia arriba para retirarlo.

3.2.2 Extremo de cama con herraje en forma de U



Para los extremos de cama Piggy y Oda se requiere el accesorio de extremo de cama con perfil en U.

1. Reemplace los accesorios estándar para los extremos de la cama con accesorios de perfil en U (si aún no están ensamblados).
2. Presione el extremo de la cama en los accesorios en forma de U.

3.3 Barandillas

3.3.1 Instalación de las barandillas



¡ADVERTENCIA!

Riesgo de lesiones personales

Existe el riesgo de que los dedos queden atrapados o pillados al montar o desmontar la barandilla.

- Tenga cuidado con los dedos.
- Siga las instrucciones cuidadosamente.
- Después de cada montaje, compruebe que todos los accesorios estén bien apretados y que la barandilla funcione correctamente.

Barandillas extraíbles de 3/4 de longitud



¡ADVERTENCIA!

Riesgo de atrapamiento

Existe el riesgo de quedar atrapado o asfixiado entre el somier, la barandilla y el extremo de la cama.

- Cuando utilice las barandillas extraíbles, asegúrese siempre de que la distancia entre el extremo de la cama y el borde superior de la empuñadura de la barandilla es inferior a 6 cm en el extremo de la cabecera o superior a 32 cm en el extremo del pie de la cama.

3.3.2 Barandilla Scala 2

Montaje de la barandilla

1.

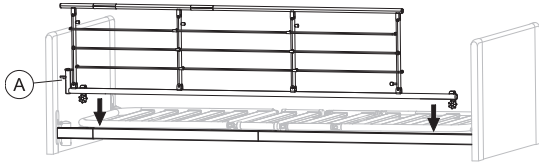

Coloque la barandilla sobre el chasis superior con el sistema de liberación (A) en el extremo de la cabecera de la cama.



Consejos y recomendaciones

Las articulaciones de horquilla en la barandilla deben montarse de acuerdo con las instrucciones de la barandilla.

2.

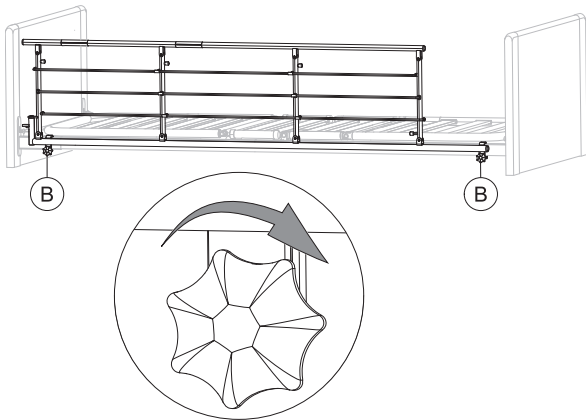

Apriete las palomillas (B) para acoplar la barandilla en el chasis superior. Asegúrese de que esté fija y sujeta.

Desmontaje de la barandilla

1. Afloje las dos palomillas (B) y retire la barandilla.

3.3.3 Barandilla Verso II

Montaje

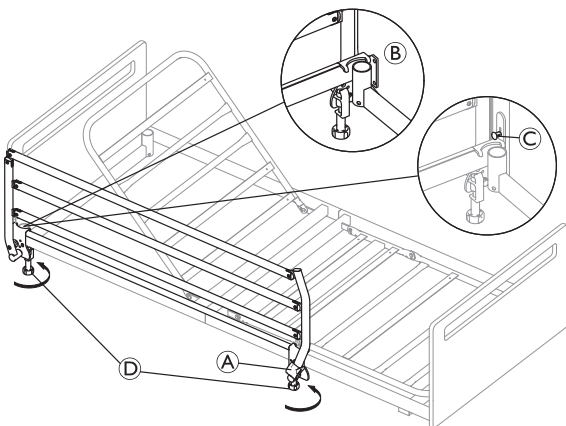

El montaje de la barandilla debe realizarse con la barandilla en posición bloqueada.

1. Coloque ambos soportes de la barandilla en el chasis de la cama, con el botón de bloqueo (A) orientado hacia el piecero de la cama.

2. Asegúrese de que el soporte situado al lado del cabecero de la cama se coloca incluyendo el soporte del incorporador tal como se muestra en el detalle (B).
3. Para las camas equipadas con extremos de la cama con un montaje de tipo Sanne, antes es necesario desacoplar temporalmente el pasador de bloqueo (C) del cabecero de la cama para colocar el soporte.
 - a. Tire del pasador de bloqueo (B) y gire 1/4 de vuelta para bloquearlo en la posición desacoplada.
 - b. Coloque el soporte bajo el pasador de bloqueo tal como se describe en el paso 2.
 - c. Gire el pasador de bloqueo para acoplarlo al extremo de la cama.
4. Una vez colocados correctamente los soportes en el chasis de la cama, fije la barandilla apretando firmemente las palomillas (D).

Desmontaje

1. Afloje las palomillas y levante la barandilla del chasis de la cama.

3.3.4 Barandillas Britt V y Line



¡ADVERTENCIA!

Riesgo de atrapamiento o asfixia

El usuario podría quedar atrapado o caer de la cama si la barandilla no está montada correctamente o está dañada.

- Asegúrese de que todas las zapatas de deslizamiento estén guiadas correctamente en las guías del extremo de la cama.
- Asegúrese de que todas las barras de la barandilla se encuentren por encima del pasador de bloqueo y estén bloqueadas correctamente.
- Asegúrese de que las correas entre las barras no estén dañadas ni sueltas.

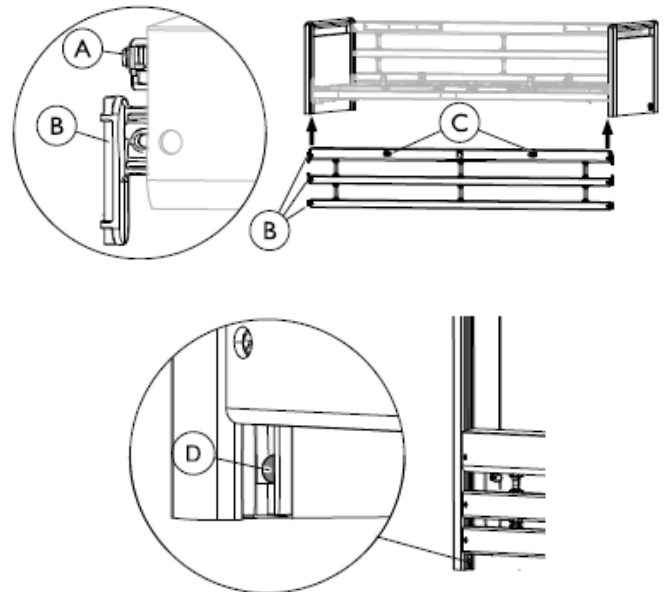

Montaje

1. Levante la barra superior en un extremo de la barandilla. Los botones de desbloqueo © deben quedar hacia arriba/hacia fuera.
2. Presione el pasador de bloqueo Ⓐ en el extremo de la barandilla.
3. Guíe las tres zapatas de deslizamiento Ⓑ (en el extremo de las barras de la barandilla) hacia arriba para introducirlas en las guías del extremo de la cama, hasta que todas hayan rebasado el pasador de bloqueo D.
4. Repita los pasos 2 y 3 para montar el otro lado de la barandilla.

Desmontaje

1. Baje la barandilla.
2. Levante la barra inferior, en un extremo, para dejar a la vista el pasador de bloqueo Ⓓ y presiónelo con un destornillador.
3. Baje las tres barras, hasta que salgan de las guías.
4. Repita los pasos 2 a 3 para desmontar el otro extremo de la barandilla.

3.4 Panel lateral de madera

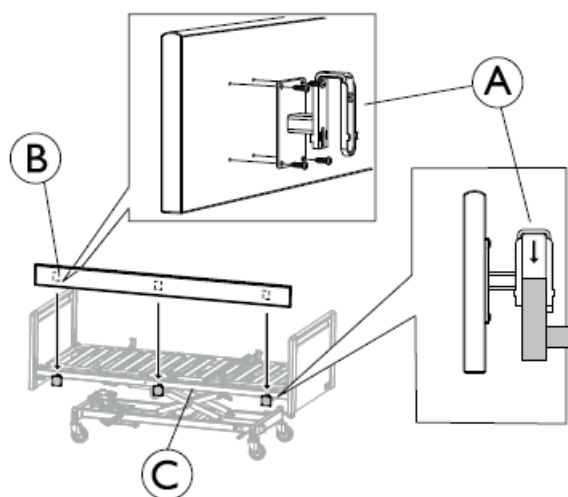

1. Utilice los cuatro tornillos y fije cada accesorio Ⓐ en los agujeros pretaladrados en la parte posterior del panel Ⓑ (esquinas redondeadas hacia arriba).
2. Cuelgue los accesorios Ⓐ en el chasis de la cama © y presiónelo firmemente. Compruebe que entra del todo.

3.5 Somier



¡PRECAUCIÓN!

Manipulación de piezas pesadas

La parte inferior y la parte superior del somier pueden superar el peso de 25 kg, dependiendo de la configuración y el tamaño de la cama. Ver tabla de pesos en el capítulo datos técnicos.

- Para reducir el peso por debajo de 25 kg por pieza, desmonte el motor de la parte superior y uno o ambos motores de la parte inferior del somier.

3.5.1 Marcas en cama lavable



La mitad superior del somier (sección de la cabeza) está marcada con un punto rojo y la mitad inferior del somier (sección de los pies) está marcada con un punto verde.

3.5.2 Montaje del somier

1. Bloquee los frenos.
2. Conecte el enchufe a la toma de alimentación eléctrica.
- 3.

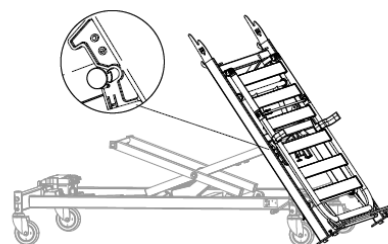

- a. Tome el mando.
- b. Inclina la parte inferior de la cama sobre los brazos de soporte (mientras está apoyada en los accesorios de los extremos de la cama).
- c. Sosténgalo y use el mando para bajar la cama hasta que los cierres a presión estén colocados en los pivotes de los brazos de soporte.

4.

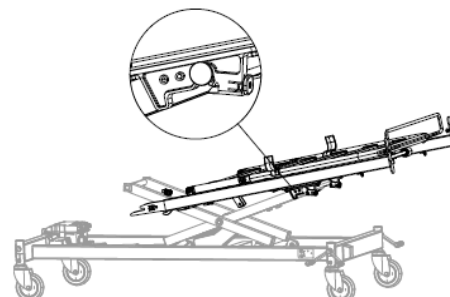

Empuje la sección ligeramente hacia el centro hasta que los cierres a presión se activen con un sonido de clic. Deje que se incline según se muestra en la imagen.



Asegúrese de que los cierres a presión estén correctamente acoplados antes de continuar. De lo contrario, gire los botones rojos en el sentido contrario a las agujas del reloj para bloquear.

5. Pase a la parte superior del somier.

6.

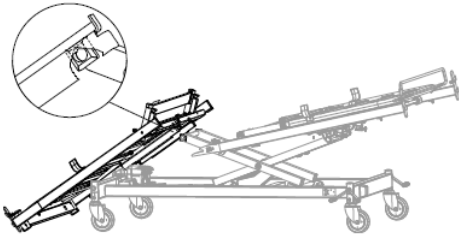

- Tome el mando.
- En posición vertical (apoyado sobre los accesorios de los extremos de la cama); incline la sección sobre la caja de control.
- Utilice el mando para elevar la cama hasta que las guías cuadradas de plástico de los brazos de soporte se conecten con los carriles guía del chasis del somier.

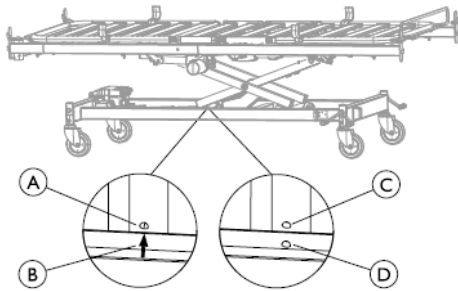

Ancho de cama 85, 90 y 105 cm:

la flecha **B** en el chasis de la base y el punto de soldadura **A** en el travesaño de los brazos de soporte deben estar alineados.

Ancho de cama 120 cm:

el punto de soldadura en el chasis de la base **D**, y el punto de soldadura **C** en el travesaño de los brazos de soporte deben estar alineados.

7.

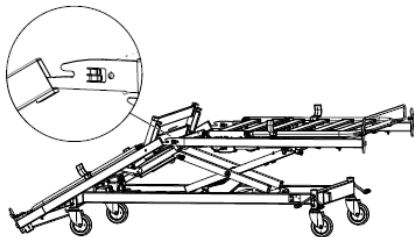

- Levante la sección inferior del somier hasta una posición horizontal y manténgala allí.
 - Levante ligeramente la parte superior del somier y coloque los insertos en las aberturas de los tubos laterales.
 - Deje que los insertos descansen en las aberturas.
8. Diríjase a la cabecera de la cama.

9.

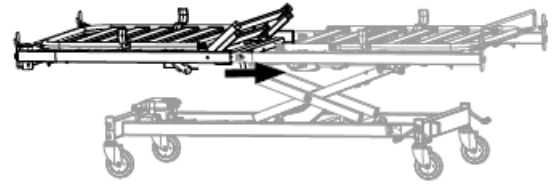

Levante la mitad superior del somier y empújela completamente hacia adentro sobre los insertos.

10. Bloquee el somier en el medio:

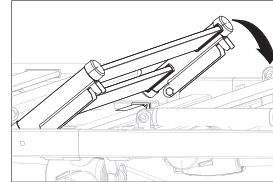

Ancho de cama 85 y 90: empuje hacia abajo la sección del asiento.

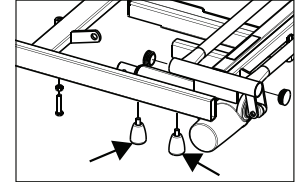

Ancho de cama 105 y 120: apriete las palomillas debajo de los tubos laterales a cada lado del somier.

- Conecte todos los enchufes de los motores de la sección en la caja de control.
- Fije la leva de bloqueo en los enchufes.



AVISO

- Después del montaje del somier, compruebe que:
- Todos los enchufes (motores y mandos) estén correctamente conectados a la caja de control conforme a los símbolos impresos.
 - Ambas secciones del somier están completamente juntas y la sección del asiento completamente hacia abajo (bloqueada).
 - Los extremos de la cama están correctamente sujetos y que el somier está sujeto a los brazos de soporte (el cierre a presión está acoplado).

3.5.3 Desmontaje del somier



Antes de desmontar la cama:

- Asegúrese de que las ruedas giratorias de la cabecera de la cama apunten hacia el centro de la cama.
- Utilice el mando para ajustarlo a la altura ergonómica correcta:

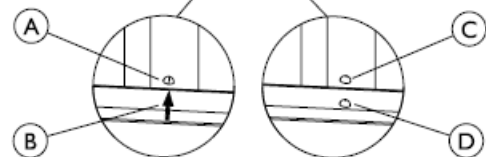
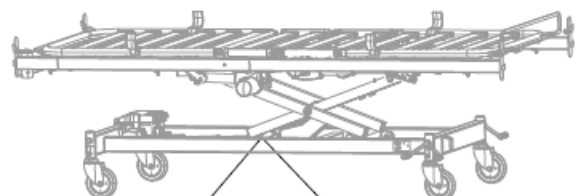

Ancho de cama 85, 90 y 10 cm:

la flecha **ⓑ** en el chasis de la base y el punto de soldadura **Ⓐ** en la barra transversal de los brazos de soporte deben estar alineados.

Ancho de cama 120 cm:

el punto de soldadura en el chasis de la base **ⓐ** y el punto de soldadura **Ⓒ** en el travesaño de los brazos de soporte deben estar alineados.

1. Bloquee los frenos.
2. Desmonte los accesorios (extremos de la cama, barandillas laterales, incorporador, etc.). Deje los accesorios de los extremos de la cama en su lugar.
3. Desconecte la alimentación principal desenchufándola de la toma de corriente eléctrica. En la cama lavable (IPx6w), retire también el enchufe de alimentación de la caja de control.
4. Abra la tapa de la caja de control y desconecte todos los enchufes excepto el de hi/lo y el del mando.
5. Afloje los cables y asegúrese de que no queden cables atrapados entre las piezas móviles.
6. Suelte el somier por la mitad:

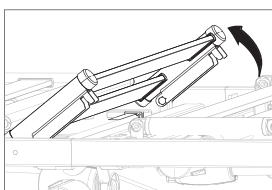

Ancho de cama 85 y 90: levante la sección del asiento.

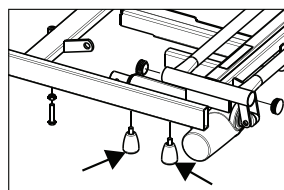

Ancho de cama 105 y 120: apriete las palomillas debajo de los tubos laterales a cada lado del somier.

7.

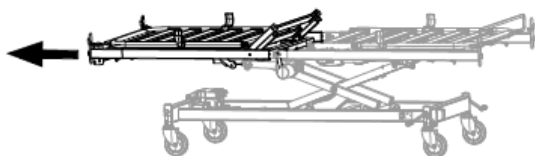

Colócese en el extremo de la mitad superior del somier, sostenga los lados del chasis y tire de él hacia afuera hasta que se detenga.

8.

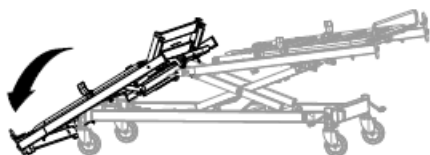

Inclínelo suavemente sobre el piso mientras lo sostiene por la mitad inferior del somier (para evitar rayar el chasis) y déjelo reposar sobre los accesorios de los extremos de la cama.

9.

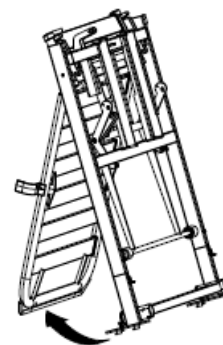

Incline la pieza hasta una posición vertical (sobre los accesorios de los extremos de la cama) y despliegue el respaldo hasta que esté en equilibrio y déjelo a un lado.

10. Enchufe el enchufe de alimentación eléctrica en la caja de control y conecte la alimentación eléctrica.
11. Pase a la parte inferior del somier.
12. Coloque el mando a su alcance.
- 13.

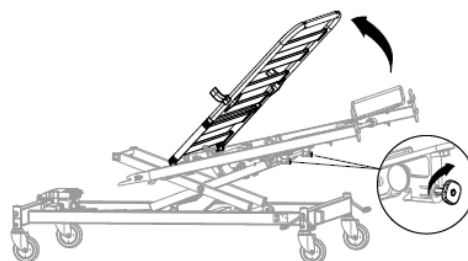

Levante la sección de los muslos/piernas para alcanzar los cierres a presión. Saque los botones de bloqueo cuadrados rojos y gírelos en el sentido de las agujas del reloj hasta que queden fuera. Doble hacia atrás la sección de los muslos/piernas.

14.

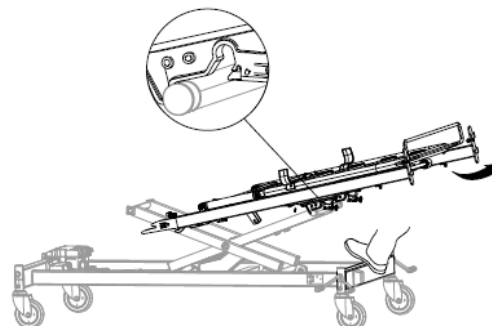

Colócese al pie de la cama.

- a. Coloque el pie sobre la base y sujete los lados del chasis.
- b. Levante ligeramente la sección y tire de ella hacia atrás hasta que se desbloquee y se apoye en los pivotes de los brazos de soporte.

No retire la sección por completo.

15.

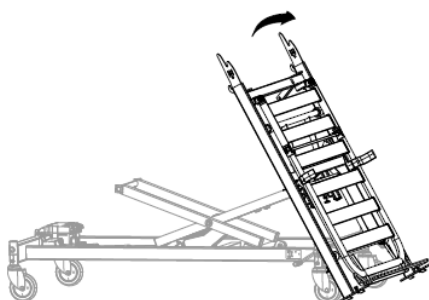

- Manténgala firme y tire de ella ligeramente hacia atrás para mantenerla fuera de los cierres a presión.
- Baje la cama con el mando e incline el piecero de la cama hacia el piso, hasta que descansa sobre los accesorios de los extremos de la cama.

16.



Incline hasta una posición vertical (sección de los muslos hacia arriba). Despliegue la sección de los muslos/piernas hasta que esté en equilibrio y déjela a un lado.

17.

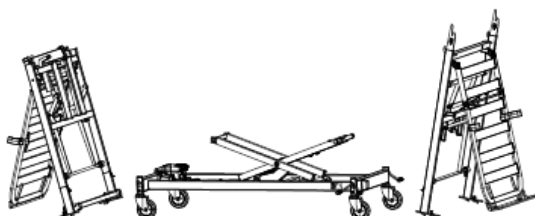

3.6 Brazos de soporte (desmontables)



PRECAUCIÓN

Riesgo de lesiones personales

Se pueden producir lesiones personales si el cierre a presión entre la base y el brazo de soporte no está correctamente acoplado.

- Fije correctamente el bloqueo de ajuste.



AVISO

Los cables pueden dañarse si quedan atrapados entre la base y el brazo de soporte.

- Asegúrese de que los cables no estén en contacto con las piezas móviles.

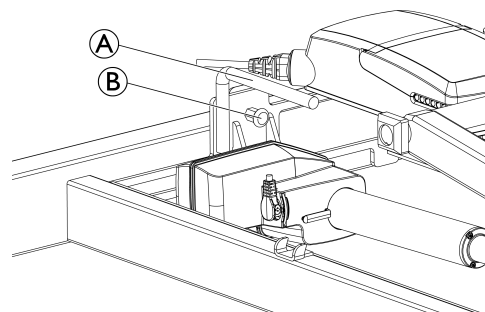

3.6.1 Montaje de brazos de soporte

- Bloquee los frenos.
- Agarre el mango **A** en los brazos de soporte.
- Levante el brazo de soporte en la base de modo que descansa en el suelo.
-

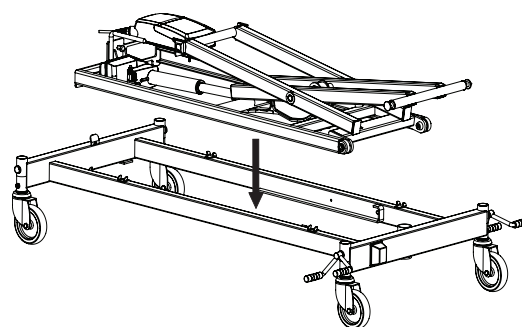

Descienda con cuidado el brazo de soporte sujetándolo por el asa hasta que encaje.

- Insértelo en los carriles guía de la base.
- Asegúrese de que el cierre a presión **B** quede accionado.

3.6.2 Desmontaje de los brazos de soporte

- Bloquee los frenos.
- Utilice el mando para bajar completamente los brazos de soporte.
- Sujete con una mano la pequeña asa **A** situada junto a los controles.
- Quite el pasador de bloqueo **B**.
- Levante el brazo de soporte a una posición vertical.
- Gire el brazo de soporte y manténgalo hacia la base antes de levantarlo.
- Levante los brazos de soporte para sacarlos de la base.

3.7 Caja de control

La caja de control está conectada cerca del pistón de ajuste de la altura y es más conveniente acceder a ella con la cama en su posición más alta.

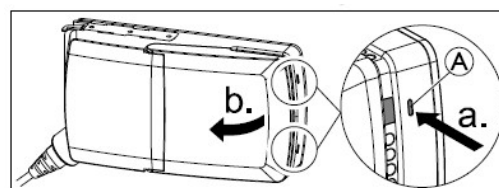

Para abrir la caja de control:

- Presione los dos pestillos (A) en la caja de control con un objeto puntiagudo (por ejemplo, un destornillador)
- Abra la tapa.

La caja de control está provista de una etiqueta con números y símbolos codificados por colores, que indican dónde conectar los enchufes del pistón correspondientes:

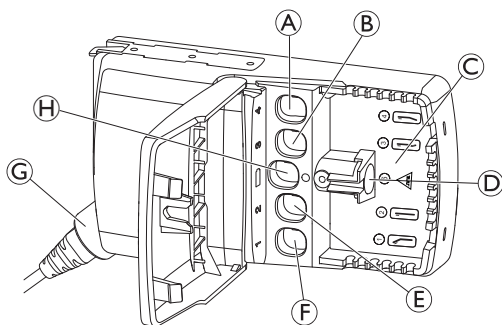

- | | |
|---|---------------------------------------|
| (A) Pistón de la sección de las piernas (4) | (E) Pistón de ajuste de la altura (2) |
| (B) Pistón de la sección de los muslos (3) | (F) Pistón del respaldo (1) |
| (C) Etiqueta de la caja de control | (G) Cable de alimentación de red |
| (D) Mando (6 u 8) | (H) Batería de reserva |

La cama puede equiparse con una caja de control analógica o digital. Estas se pueden distinguir por el símbolo presente en la etiqueta de la caja de control. (C), mostrada anteriormente.

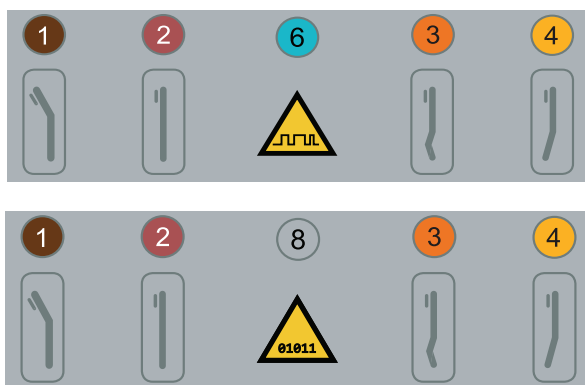

 Símbolo analógico. Indica un mando analógico para caja de control analógica.

 Símbolo digital. Indica un mando digital para caja de control digital.

3.7.1 Mando



¡PRECAUCIÓN!

Riesgo de lesiones personales o daños a la propiedad

Compruebe el marcador del cable del mando con la etiqueta de la caja de control antes de instalar el mando.

Compruebe el marcador del cable del mando y conéctelo al número correspondiente en la caja de control, de acuerdo con la etiqueta de la caja de control.

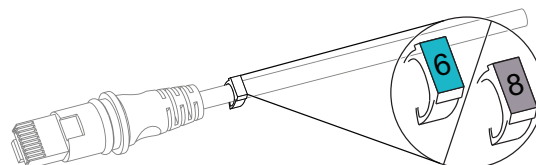

El número en el marcador del cable, ya sea 6 (azul) u 8 (gris), indica un mando analógico o digital, respectivamente.

Si falta el marcador del cable del mando, el tipo de mando también se puede comprobar mediante la etiqueta situada en la parte posterior del mando.



El número indicado por (A), ya sea 6 u 8, indica un mando analógico o digital, respectivamente.

 El Soft Control y el mando con función de bloqueo son analógicos.

3.7.2 Reinicialización de la caja de control

 En caso de un error fatal en la caja de control, la luz naranja se enciende y se escucha un zumbido en la caja de control cuando se presiona un botón y la cama no se mueve. Para borrar este error, se debe reinicializar la cama.

- Para reinicializar la cama, presione la posición sentado (primera línea del mando) hacia arriba y hacia abajo, al mismo tiempo, durante 5 segundos. Después de eso, la luz naranja cambia a verde.

3.8 Cableado

! AVISO

- Los cables deben colocarse de tal manera que se mantengan lejos del suelo y no bloqueen las ruedas giratorias.
- Los cables del pistón y del mando están marcados con un número codificado por colores. Deben enchufarse en la toma de color y número correspondiente, identificada en la caja de control. Consulte 3.7 *Caja de control, página 10.*

En los siguientes pasos de cableado, los números se refieren a los marcadores de cable:

1.

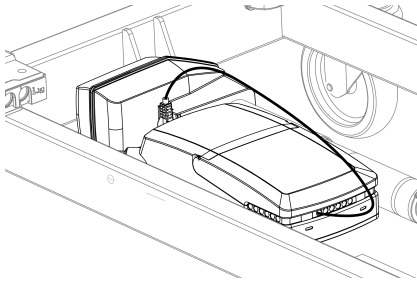

Haga pasar y conecte el cable del pistón de ajuste de la altura (número 2) a la caja de control y al pistón correspondiente ubicado detrás de ella.

2. Conecte el mando (6 u 8). Consulte 3.7.1 *Mando, página 11.* Haga pasar el cable del mando bajo el chasis de la cama.
3. Conecte el cable de alimentación eléctrica a la toma correspondiente. Usando el mando, levante la cama a su posición más alta.
- 4.

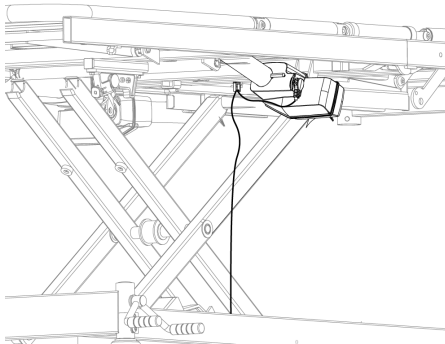

Haga pasar y conecte el cable del pistón del respaldo (1) tanto a la caja de control como al pistón del respaldo.

5.

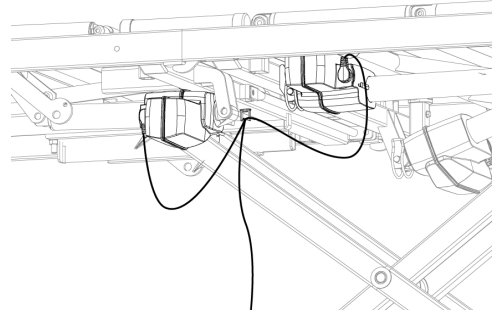

Haga pasar y conecte el cable del pistón de la sección de las piernas (4) y el cable del pistón de la sección de los muslos (3) tanto a la caja de control como a los pistones correspondientes.

6.

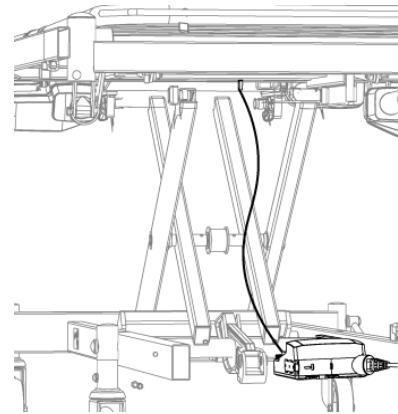

Haga pasar todos los cables enrollados a través del arco ubicado en la parte inferior de la sección del asiento.



Para camas con módulo de suministro eléctrico digital y brazos de soporte desmontables de la base, la caja de control está fijada a la base de la cama (en el lado opuesto del pistón de ajuste de la altura). El recorrido de los cables es común a todas las configuraciones de cama.

7. Antes de usar la cama:

- Compruebe el cableado haciendo funcionar los motores de la cama hasta las posiciones externas.
- No hay riesgo de apretar los cables cuando se instala correctamente.
- Es habitual que los cables se estiren ligeramente después de cierto uso.



Los cables están dotados de tomas en ambos extremos y se pueden sustituir de forma independiente.



AVISO

Protección IP

El **Mando**, la **Caja de control** y los **Motores** están respaldados por la norma IPx6 o IPx6w.

- Para garantizar la protección IP, debe instalar y cerrar la tapa de la **Caja de control** correctamente.

3.9 Almacenamiento de la cama desmontada sobre el chasis de la base



¡ADVERTENCIA!

Riesgo de lesiones personales o daños a la propiedad

Si el pasador distanciador no está correctamente sujeto, algunas piezas de la cama pueden caerse del carro.

- Asegúrese de que el pasador distanciador esté correctamente colocado entre las secciones de soporte del colchón antes de colgar algo en los ganchos.

Montaje de las piezas en el chasis de la base

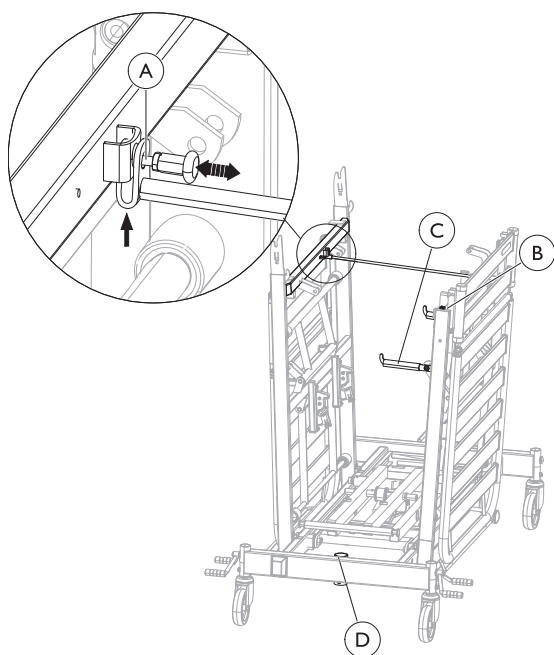

1. Bloquee los frenos.
2. Utilice el mando para bajar completamente los brazos de soporte.
3. Desconecte el enchufe de la fuente de alimentación eléctrica.
4. Coloque el cable de alimentación y el mando firmemente alrededor de los brazos de soporte.
5. Cuelgue una sección de soporte del colchón a cada lado, en los ganchos del chasis de la base.
6. Levante el pasador distanciador de su soporte (B) y páselo hacia el lado opuesto.
7. Coloque los cables del motor alrededor de las lamas de cada sección de soporte del colchón.
8. Saque el pasador de chaveta (A) y empuje el pasador distanciador, desde abajo, dentro del soporte. Suelte el pasador de chaveta y asegúrese de que el resorte esté completamente acoplado y que el pasador distanciador esté correctamente sujeto.
9. Baje ambos ganchos de transporte (C) para los accesorios.

10. Coloque los extremos de la cama y las barandillas laterales en los ganchos.
11. Coloque el colchón entre las secciones.
12. Coloque el incorporador en el tubo (D) en el chasis de la base.



Asegúrese de que todos los cables y el mando estén correctamente asegurados para evitar daños durante el transporte.

Retire las piezas del chasis de la base

1. Bloquee los frenos.
2. Retire los accesorios de los ganchos de transporte (C).
3. Pliegue los ganchos de transporte.
4. Saque el pasador de chaveta (A) y retírelo del soporte. Páselo hacia el lado opuesto y presiónelo en su lugar (B).
5. Levante las secciones de soporte del colchón.

3.10 Fijadores del colchón

Los fijadores de colchón mantienen el colchón en su lugar cuando el usuario se mueve en la cama o al acostarse o levantarse. También permiten que el colchón siga los movimientos cuando se posicionan las secciones con el mando.



¡ADVERTENCIA!

Riesgo de lesiones

Si se retiran los fijadores de colchón, el colchón podría deslizarse hacia un lado y provocar que el usuario cayera de la cama o quedara atrapado en ella.

- Utilice siempre fijadores del colchón y no olvide colocarlos de nuevo después de realizar cualquier ajuste.
- Utilice siempre los fijadores del tamaño adecuado en función de la anchura de la cama.
- Coloque siempre los fijadores en el lugar correcto según las instrucciones.



Se suministran varios tamaños de fijadores de colchón en función de la anchura de la cama.

Montaje de los fijadores del colchón

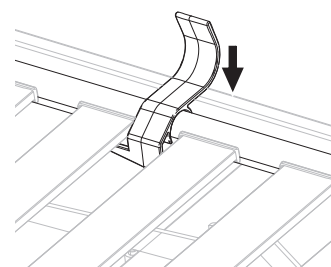

Sujete el fijador del colchón en el chasis del colchón.



Asegúrese de que el extremo con el gancho quede debajo de las lamas.

Para ancho de cama 85 – 90 cm

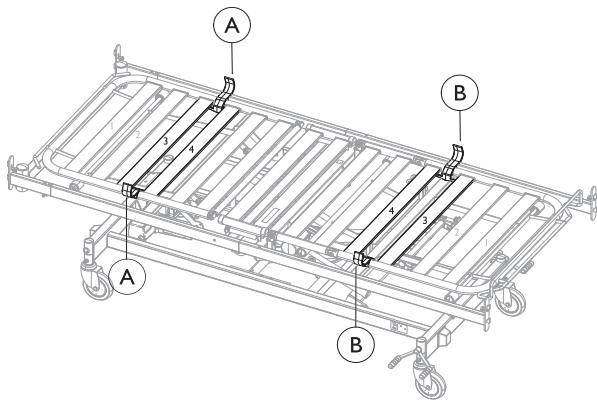

Desde la cabecera de la cama - Coloque los fijadores de colchón A entre las lamas 3 y 4.

Desde el piecero de la cama - Coloque los fijadores de colchón B entre las lamas 3 y 4.

Para ancho de cama 105 - 120

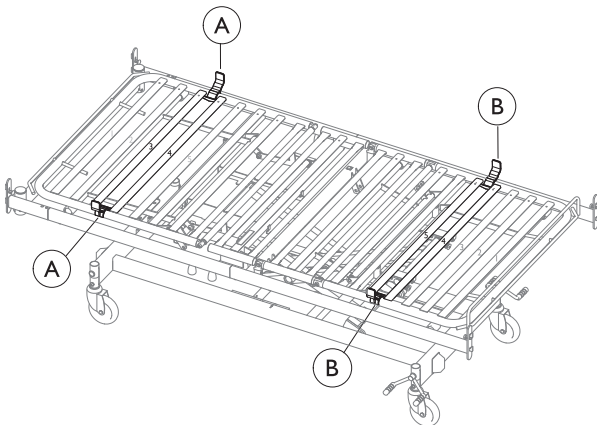

Desde la cabecera de la cama - Coloque los fijadores de colchón A entre las lamas 3 y 4.

Desde el piecero de la cama - Coloque los fijadores de colchón B entre las lamas 4 y 5.

3.11 Larguero limitador



¡ADVERTENCIA!

Riesgo de aplastamiento o atrapamiento

El usuario puede quedar atrapado o aplastado cuando la sección de las piernas se baja por debajo del chasis de la cama. Tenga especial cuidado cuando el usuario está inquieto o aturdido.

- Para evitar el riesgo de atrapamiento se puede colocar un larguero limitador debajo de la sección de las piernas del somier.

Montaje del larguero limitador debajo de la sección de las piernas

1.

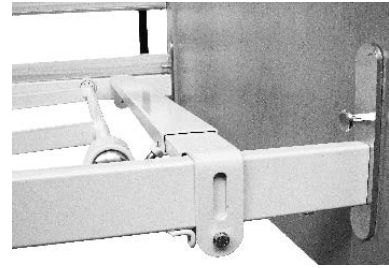

Levante la sección de las piernas del somier para liberar la base.

2.

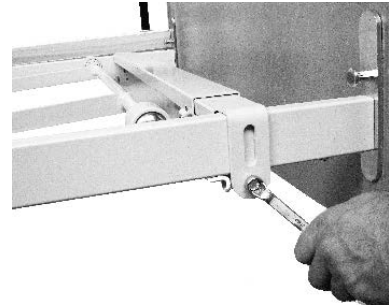

Acople el larguero en su lugar y apriete los tornillos.

3.

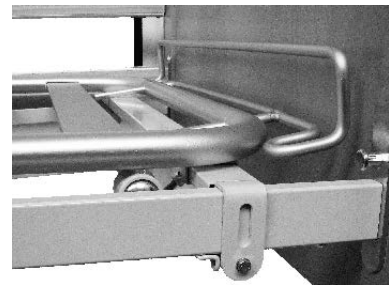

Si está correctamente instalado, la sección de las piernas del somier se apoya en el larguero.

3.12 Extensión del somier

Para pacientes de más de dos metros de altura se recomienda utilizar la cama con una extensión de somier.



¡ADVERTENCIA!

Riesgo de lesiones

El usuario puede caerse de la cama, quedar atrapado o asfixiarse.

- Extienda siempre el colchón al extender la cama.
- Debe quedar una distancia de más de 2,5 cm entre el extremo de la cama y el arco de soporte del colchón, para evitar que los dedos queden atrapados.



¡ADVERTENCIA!

Riesgo de lesiones

El usuario puede golpearse con la polea de elevación o caerse de la cama.

- Asegúrese siempre de apretar los tornillos de la extensión del somier.

La cama se puede extender 5 o 10 cm en ambos extremos de la cama, hasta una extensión máxima de 20 cm.

1. Desmonte la barandilla o barandillas laterales y el incorporador (cabecera de la cama).
2. Extienda la cama en el piecero.

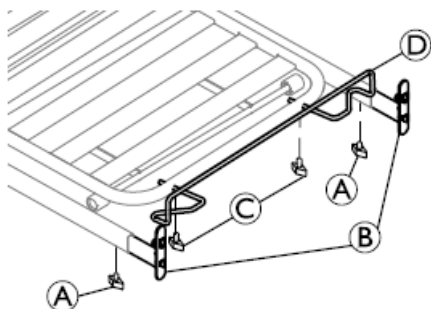

- a. Afloje los tornillos A en los accesorios de los extremos de la cama.
- b. Tire 5 o 10 cm de los accesorios de los extremos de la cama B y vuelva a apretar ambos tornillos A.
- c. Afloje los tornillos C en el soporte de arco del colchón D y sáquelo para que coincida con la extensión. Asegúrese de que haya al menos 2,5 cm entre el soporte de arco del colchón y el extremo de la cama.

3. Extienda la cama en la cabecera

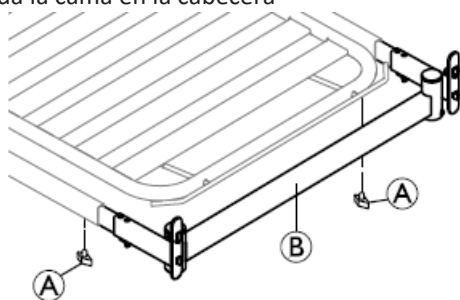

- a. Afloje los tornillos A en el tubo lateral del chasis de soporte del colchón.
 - b. Tire 5 o 10 cm del tubo transversal B y vuelva a apretar ambos tornillos A.
4. Sustituya el colchón o instale una pieza de colchón adecuada.
 5. Monte la barandilla o barandillas laterales y el incorporador (cabecera de la cama).

 Las piezas sueltas del colchón siempre deben colocarse en el piecero de la cama.

3.13 Ruedas tope en los extremos de la cama Emma y Piggy

 Las ruedas tope no se pueden montar en otros extremos de la cama.

Las ruedas tope se pueden montar de dos modos distintos. Consulte las ilustraciones.

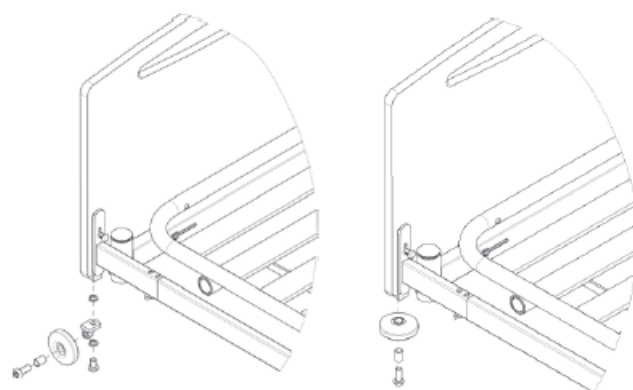

1. Monte el cojinete en la rueda tope.
2. Acople la rueda tope con un tornillo al extremo de la cama.

3.14 Batería de reserva

Las camas equipadas con batería de reserva tienen una caja adicional A al lado de la caja de control B. La batería de reserva garantiza que la cama se puede ajustar cuando hay una interrupción del servicio eléctrico o durante el transporte.

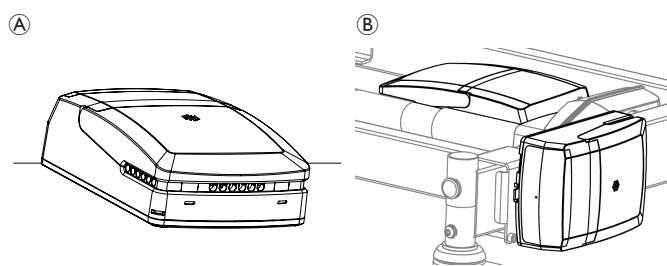

 **Baja capacidad de la batería de reserva**
Cuando la batería de reserva se está agotando, la caja de control emitirá un sonido después de presionar un botón en el mando.

Montaje de la batería de reserva

- 1.

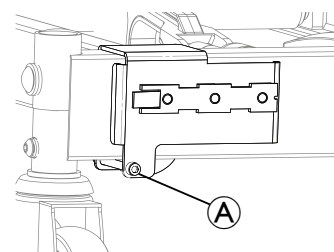

Instale la placa de soporte debajo de la cabecera de la cama, al lado de la caja de control. Asegúrela con el tornillo inferior, como se muestra en A.

2.

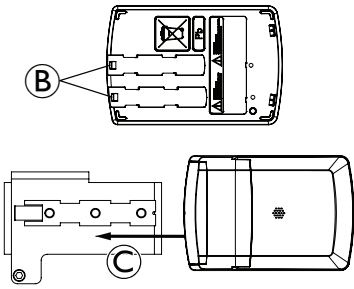

Deslice una de las dos guías B sobre el soporte de montaje, como se muestra en C. Compruebe que la lengüeta del extremo esté bien bloqueada.

3.

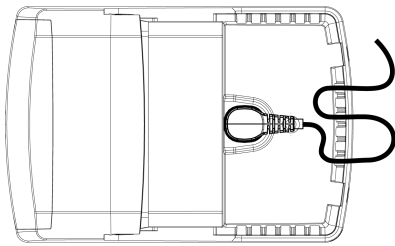

4. Abra la tapa. Conecte y haga pasar el cable de alimentación como se muestra.
5. Conecte el otro extremo del cable a la caja de control. La toma correcta está indicada por un símbolo de batería: consulte 3.7 *Caja de control*, página 10.

Carga de las baterías



¡ADVERTENCIA! Riesgo de explosión

Las baterías de reserva antiguas o defectuosas pueden generar una mezcla de gases explosiva durante la carga.

- La caja de la batería de reserva dispone de orificios para garantizar la adecuada ventilación de la caja. No bloquee ni cubra los orificios, ya que esto podría provocar una acumulación de presión y riesgo de explosión.

1. Conecte la caja de control a la alimentación.



- La caja de control debe estar conectada a la red eléctrica durante 24 horas antes de su primer uso.
- Las baterías de reserva se deben cargar al menos cada 6 meses a efectos de mantenimiento.

Mantenimiento preventivo



Las descargas frecuentes y repentinas reducen la duración de la batería de reserva.

Le recomendamos que pruebe la batería de reserva al menos una vez al año.

Las baterías de reserva no se dañan por estar conectadas continuamente a la red eléctrica.



¡ADVERTENCIA!

Riesgo medioambiental

El dispositivo tiene baterías.

Este producto puede contener sustancias que podrían ser perjudiciales para el medio ambiente si se procede a su eliminación en lugares (vertederos) que no sean los idóneos según la legislación.

- NO tire las baterías con la basura doméstica.
- NO tire las baterías al fuego.
- Las baterías DEBERÁN llevarse a un punto limpio adecuado. Entregar las baterías no tiene coste alguno y lo exige la ley.
- Después de cada montaje, compruebe que todas las fijaciones están bien apretadas y que todas las piezas funcionan correctamente.
- Tire solo baterías descargadas.
- Cubra los terminales de baterías de litio antes de tirarlos.

3.15 Caja de conexiones modular

La caja de conexiones modular se utiliza para transformar las señales analógicas del Soft Control de Invacare en señales digitales, cuando se utiliza en combinación con una caja de control digital.

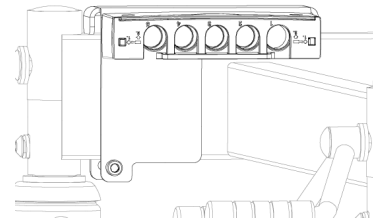

Montaje de la caja de conexiones modular:

1.

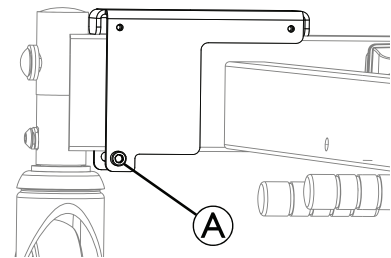

Instale la placa de soporte en el chasis de la base debajo de la cabecera de la cama, como se muestra. Asegúrela con el tornillo inferior, como se muestra en A.

2.

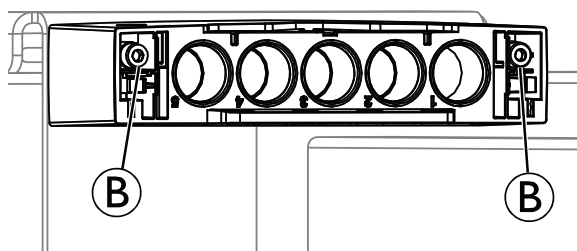

Retire la cubierta de la caja de conexiones. Inserte los tornillos en ambos lados **B**. Fíjelos a los dos orificios superiores de la placa de la caja de conexiones.

3.

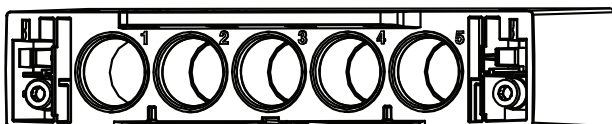

Como se muestra arriba, la caja de conexiones está numerada del 1 al 5.

Inserte los dos tapones ciegos en las tomas 2 y 4 de la caja de conexiones.

4. Conecte el cable alargador a la toma 1 de la caja de conexiones.
5. Conecte el otro extremo a la toma del control manual de la caja de control.
6. Conecte el control manual a la toma 5 de la caja de conexiones.
7. Vuelva a colocar la cubierta de la caja de conexiones. La tapa actúa como sistema de bloqueo.

4 Mantenimiento

4.1 Información general sobre mantenimiento



AVISO

Consulte el manual del usuario de este producto para obtener información sobre:

- El somier debe estar apoyado durante las inspecciones de mantenimiento para evitar que baje accidentalmente.
- Las tareas de reparación y mantenimiento solo pueden realizarlas técnicos cualificados que hayan recibido las instrucciones o la formación necesaria.
- Después de volver a acondicionar la cama, o si las funciones de la cama cambian, se debe llevar a cabo el mantenimiento según la lista de comprobación.

En los países donde Invacare tenga su propia empresa de venta, se puede suscribir un contrato de reparaciones y mantenimiento. En determinados países, Invacare ofrece cursos sobre operaciones de servicio y mantenimiento de la cama. En la página web de Invacare están disponibles las listas de recambios y otros manuales de usuario.

Antes del uso

- Asegúrese de que todas las piezas eléctricas y manuales funcionan correctamente y están en un estado seguro.
- Compruebe, levantando y bajando la cama, que los brazos de soporte se desplazan suavemente por las guías.

A los tres meses

- Asegúrese de que todas las piezas eléctricas y manuales funcionan y apriete los pernos, los tornillos, las tuercas, etc.

Cada año

- Recomendamos realizar una prueba de seguridad que incluya el rendimiento de los pistones y el estado mecánico.

Cada dos años

- Recomendamos encarecidamente realizar tareas de servicio de acuerdo con la lista de verificación siguiente a los dos años de uso normal y, a partir de entonces, cada dos años.



Para reparar los pistones, los mandos y la caja de control, se sustituye la pieza defectuosa.

4.1.1 Lista de control: mantenimiento

Puntos de control

- Frenillos, pasadores y anillo de fijación de plástico: bloqueados correctamente e intactos.
- Tornillos: apretados.

- Soldaduras: intactas.
- Comprobación las guías: no deformadas.
- Comprobación del refuerzo de los carriles guía: está perfectamente sujeto.
- Sistema de movimiento y bloqueo de barandillas: se desplaza con suavidad y se bloquea correctamente.
- Accesorios de las ruedas giratorias: apretados.
- Frenos de las ruedas giratorias: se bloquean correctamente.
- Pistón de ajuste de la altura: funciona correctamente.
- Pistón de la sección del respaldo: funciona correctamente.
- Pistón de la sección de los muslos: funciona correctamente.
- Pistón de la sección de las piernas: funciona correctamente.
- Cables: conectados correctamente y sin daños.
- Enchufes eléctricos: sin daños.
- El aislamiento de los cables y las carcasas del pistón: no presentan fisuras ni daños.
- Revestimiento dañado: reparado.
- Barandillas laterales de longitud completa: correas no deshilachadas ni agrietadas.
- Accesorios: están montados y funcionan correctamente.

4.2 Inspección tras la reubicación: preparación para un nuevo usuario



AVISO

Cuando la cama se haya cambiado de ubicación, se debe inspeccionar a fondo antes de asignarla a un nuevo usuario.

- La inspección debe correr a cargo de un técnico cualificado.
- Para el mantenimiento periódico, consulte el plan de mantenimiento.

4.2.1 Lista de comprobación: después del traslado

- Compruebe que la cuña de elevación discurre por el centro de los rodillos de apoyo; superior e inferior.
- Compruebe que el bloqueo entre la cuña de elevación y el pistón del motor sea seguro (pasadores de tubería correctamente montados).
- Compruebe que los tubos laterales del somier se hayan insertado completamente, estén alineados y bloqueados.
- Compruebe que los pestillos que bloquean el somier en los brazos de soporte están bien fijados (botón rojo del somier).
- Compruebe el bloqueo de los motores (pasadores en forma de tubo correctamente montados).
- Compruebe el cableado electrónico de los motores (cables no atrapados).
- Compruebe que el alojamiento de los motores está intacto (sin grietas que permitan la fuga de fluidos).

- Compruebe que la tapa de la caja de control esté bien cerrada y bloqueada.
- Compruebe las secciones del somier utilizando el mando para activar todas las funciones de las piezas móviles.
- Compruebe el funcionamiento de los frenos.
- Compruebe que los cierres de ajuste de los extremos de la cama se han bloqueado correctamente (pasador totalmente insertado = bloqueado).
- Compruebe las funciones de bloqueo de las barandillas.
- Compruebe que todos los listones de la cama estén intactos y no estén sueltos.

4.3 Limpieza y desinfección

4.3.1 Información general de seguridad



¡ADVERTENCIA! Riesgo de contaminación

- Adopte las precauciones necesarias y utilice el equipo de protección adecuado.



AVISO

- Seguir métodos erróneos o utilizar fluidos incorrectos puede dañar o deteriorar el producto.
- Todos los productos de limpieza y desinfectantes empleados deben ser eficaces y compatibles entre si y deben proteger los materiales que van a limpiar.
 - Nunca utilice fluidos corrosivos (álcalis, ácidos, etc.) ni productos de limpieza abrasivos. Recomendamos usar un producto de limpieza doméstico normal, como líquido lavavajillas, si no especifica lo contrario en las instrucciones de limpieza.
 - No utilice disolventes (decapantes de celulosa, acetona, etc.) que cambien la estructura del plástico o disuelvan las etiquetas adheridas.
 - Asegúrese siempre de que el producto se ha secado por completo antes de utilizarlo de nuevo.



Para la limpieza y desinfección en entornos clínicos o de atención sanitaria a largo plazo, siga los procedimientos internos.

4.3.2 Intervalos de limpieza



AVISO

La limpieza y la desinfección regulares mejoran el funcionamiento correcto, aumentan la vida útil y evitan la contaminación.

Limpie y desinfecte el producto:

- periódicamente mientras esté en uso,
- antes y después de cualquier procedimiento de mantenimiento,
- cuando haya estado en contacto con fluidos corporales,
- antes de usarlo con un nuevo usuario.

4.3.3 Limpieza en sistemas de lavado automático



AVISO

- Solo ciertos componentes del producto pueden limpiarse en sistemas de lavado automático o mediante equipos de limpieza de alta presión.
- El personal autorizado es quien determina la posibilidad de lavar los componentes.
 - Si los componentes no pueden tolerar la limpieza en sistemas de lavado automático, con equipos de limpieza a alta presión o si no está claro, se deben limpiar a mano.

La clasificación IP determina la lavabilidad de un componente eléctrico. La clasificación IP de cada componente eléctrico viene indicada en su etiqueta de serie.

- La **electrónica clasificada IPx4 y/o IPx6 NO** puede lavarse con un equipo de limpieza de alta presión o en un sistema de lavado automático.
- La **electrónica clasificada IPx6w** se puede lavar con equipo de limpieza de alta presión o en un sistema de lavado automático.

Preparativos

- Antes de lavar con equipos de limpieza de alta presión o en sistemas de lavado automático, realice lo siguiente:
- Retire todos los componentes electrónicos que no estén clasificados como IPx6w.
- Retire el enchufe de la red eléctrica.
- Retire todos los textiles (incluidos colchones y tapicería).
- Retire todas las piezas de madera.
- Retire las barandillas laterales de aluminio.
- Compruebe que todos los enchufes de la cama están colocados en sus tomas durante el lavado.
- Todos los enchufes desconectados (suelos) están protegidos con cubiertas de plástico y todas las tomas vacías están protegidas, por ejemplo, con tapones ciegos.
- Haga funcionar los motores hasta que estén completamente hacia abajo/dentro para evitar depósitos de calcio y corrosión.
- Coloque la cama de una de las siguientes maneras:

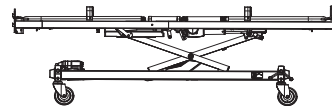

Colocada sobre sus ruedas giratorias

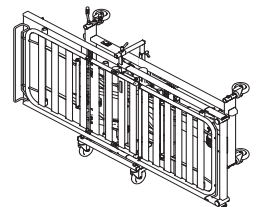

Colocada de lado en un carro

Limpieza

- Temperatura máxima: 70 °C
- Máx. Duración: 2 min
- Presión máxima: 8 bar, con una distancia de la boquilla de 30 cm desde la pieza

- Productos de limpieza recomendados:
 - Sekumatic FDR o FRE de Ecolab
 - Neodisher Dekonta de Dr. Weigert
 - Thermosept NDR de Schülke o similar con un valor de pH de 5 a 8 y en una concentración del 0,5 %

Enjuague/lavado

- Temperatura máxima: 85 °C
- Máx. Duración: 20 s
- Presión máxima: 8 bar, con una distancia de la boquilla de 30 cm desde la pieza
- Productos de enjuague recomendados:
 - Sekumatic FKN de Ecolab
 - Neodisher BP o TN del Dr. Weigert
 - Thermosept BSK de Schülke o similar con un valor de pH de 5 a 8 y en una concentración del 0,5 %

Secado

- Procedimiento: en sistema de lavado o gabinete de secado
- Temperatura máxima: 50 °C
- Máx. Duración: 10 min

 Alternativamente, deje que la cama se seque a temperatura ambiente.

Dependiendo de la ubicación de la cama, realice uno de los siguientes procedimientos para permitir que el agua salga de los tubos:

- Cama colocada sobre sus ruedas giratorias:

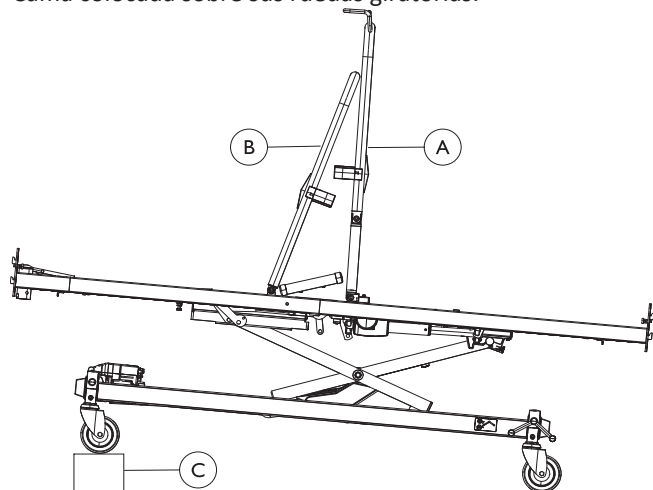

1. Coloque la sección de los muslos/piernas **A** y el respaldo **B** en posición vertical.
 2. Incline la cama colocando un objeto (unos 10 cm) **C** debajo de las ruedas giratorias de la cabecera.
- Cama colocada sobre carro
 1. Incline la cama/carro hacia un lado colocando un objeto (unos 10 cm) debajo de las ruedas giratorias. Déjela durante 5 minutos.
 2. Incline la cama/carro hacia el otro lado colocando un objeto (unos 10 cm) debajo de las ruedas giratorias. Déjela durante 5 minutos.

Después del lavado

Precauciones necesarias antes de volver a utilizar la cama

1. Inspeccione cuidadosamente si hay restos de agua y límpielos con un paño seco. Compruebe especialmente los carriles guías.
2. Pruebe todas las funciones eléctricas.
3. Lubrique la cama siguiendo el plan de lubricación.
4. Reacondicionar la cama según sección *Inspección después de la reubicación: preparación para un nuevo usuario*.

4.3.4 Limpieza a mano

Todos los componentes (excepto tejidos extraíbles)

- Producto de limpieza: recomendamos usar un detergente suave con pH neutro o casi neutro (5-9).

 Se pueden utilizar productos de consumo disponibles comercialmente, como lavavajillas para lavar a mano o limpiadores multiuso. Lea las instrucciones de la etiqueta del producto de limpieza y utilícelo en la concentración indicada.

- Máx. temperatura del agua: 40 °C

1. Frote las superficies minuciosamente con un paño suave ligeramente humedecido con solución de detergente hasta eliminar toda la suciedad visible.
2. Retire todos los residuos de detergente con un paño limpio húmedo.
3. Séquelas con un paño limpio suave.

Tejidos extraíbles (incluye los colchones y la tapicería)

- Consulte la etiqueta adherida en cada producto.

4.3.5 Instrucciones de desinfección

En la atención domiciliaria

- Desinfectante: se recomienda usar un desinfectante para superficies a base de alcohol (con 70-90 % de alcohol).

 Lea las instrucciones de la etiqueta del desinfectante. Proporciona información sobre el espectro de actividad (bacterias, hongos o virus), la compatibilidad con distintos materiales y el tiempo de exposición correcto.

1. Asegúrese de que las superficies estén limpias antes de desinfectarlas.
2. Humedezca un paño suave y limpie-desinfecte todas las superficies accesibles; manténgalas humedecidas durante el tiempo de exposición indicado en la etiqueta del desinfectante.
3. Deje que el producto se seque al aire.

En la atención institucional

Siga los procedimientos de desinfección del centro y utilice exclusivamente los desinfectantes y métodos especificados.

4.4 Lubricación

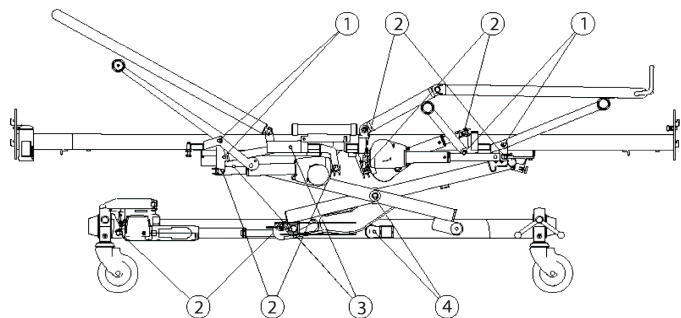

Recomendamos lubricar la cama según la siguiente tabla:

Pieza de la cama	Método de lubricación
1 Rodamientos del brazo elevador y de soporte	Aceite (limpio de uso médico)
2 Suspensión del motor	Aceite (limpio de uso médico)
3 Zapatas de deslizamiento y carriles guía	Grasa
4 Ejes y rodillos de los brazos de soporte (el eje debe desmontarse)	Grasa



AVISO

Las zapatas de deslizamiento del sistema de deslizamiento de las barandillas laterales Line se mueven con dificultad si se lubrican con aceite.
 — Utilice siempre grasa para lubricar las zapatas de deslizamiento.



Para pedir el aceite y la grasa correctos, póngase en contacto con su proveedor de Invacare.

4.5 Ajuste de los tubos mal alineados de la plataforma

Estas instrucciones solo afectan a las camas de 85 y 90 cm de anchura.

En el caso que los tubos laterales del conjunto estén desalineados, las inserciones se pueden regular para mejorar el ajuste.

1.

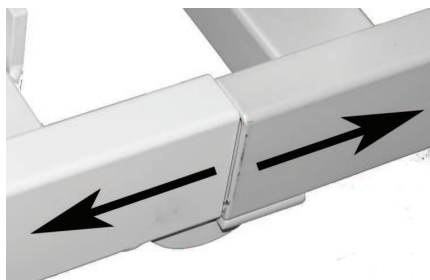

Deslice los tubos laterales hasta separarlos.

2.



Con la ayuda de un destornillador grande, dé la vuelta a la pequeña lengüeta (1-2 mm).

3.

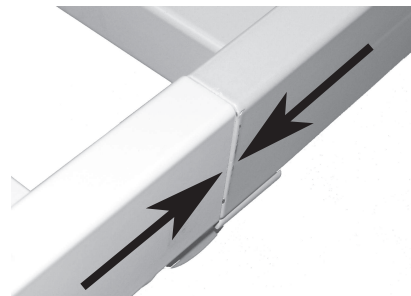

Coloque los tubos laterales uno al lado del otro. Compruebe que los tubos laterales estén alineados.

4.6 Eliminación

Proteja el medio ambiente y recicle este producto a través de la planta de reciclaje más próxima cuando llegue al final de su vida útil.

Desmantele el producto y sus componentes para separar y reciclar individualmente los diferentes materiales.

La eliminación o el reciclaje de los productos usados y del embalaje deberán llevarse a cabo conforme a las normativas legales sobre el tratamiento de residuos vigentes en cada país. Póngase en contacto con la empresa de gestión de residuos local para obtener más información al respecto.

5 Solución de problemas

5.1 Solución de problemas del sistema eléctrico

Síntoma	Causa posible	Solución		
El indicador de alimentación no se enciende.	No se ha conectado la fuente de alimentación a la corriente.	Conecte la fuente de alimentación a la corriente.		
	El fusible de la caja de control está fundido	* Sustituya la caja de control		
	Caja de control defectuosa	* Sustituya la caja de control		
El indicador de alimentación se enciende, pero el motor no funciona	El enchufe del motor no se ha introducido completamente en la caja de control.	Inserte correctamente el enchufe del motor en la caja de control		
	El motor está defectuoso	* Sustituya el motor.		
	El cable del motor está dañado	* Sustituya el cable.		
	Caja de control defectuosa	* Sustituya la caja de control		
La caja de control funciona correctamente menos para una dirección en un canal	Mando defectuoso	* Cambie el mando.		
	Caja de control defectuosa	* Sustituya la caja de control		
El motor funciona, pero la varilla del pistón no se mueve El motor no puede elevar toda la carga El motor hace ruido, pero la varilla del pistón no se mueve La varilla del pistón funciona hacia dentro pero no hacia fuera	El motor está dañado *	Sustituya el motor		
			Caja de control defectuosa	* Sustituya la caja de control
			Mando defectuoso	* Cambie el mando.

* Sólo los técnicos cualificados que hayan recibido las instrucciones o la formación necesaria deben realizar tareas de reparación y mantenimiento en la cama.



¡ADVERTENCIA!

Riesgo de lesiones personales y daños en el producto

- La cama debe estar desenchufada de la fuente de alimentación principal antes de abrir o reparar los componentes eléctricos.



España:

Invacare S.A.

Avenida del Oeste, 50 – 1º-1a

Valencia-46001

Tel: (34) 972 493 214

contactsp@invacare.com

www.invacare.es



Invacare UK Operations Limited
Unit 4, Pencoed Technology Park,
Pencoed
Bridgend CF35 5AQ
Reino Unido



Invacare Portugal, Lda
Rua Estrada Velha 949
4465-784 Leça do Balio
Portugal

