

Rea® Clematis® Pro

ريا كليماتيس برو

ar العربية دليل مستخدم الكرسي المتحرك
اليدوي

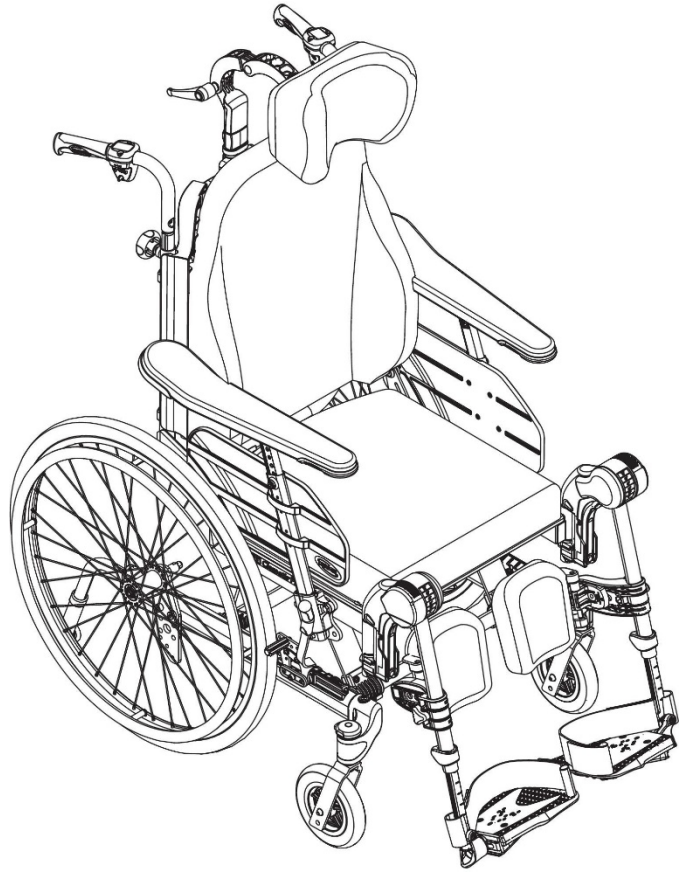

rea

INVACARE

Yes, you can.

يجب تسليم هذا الدليل إلى مستخدم المنتج.
قبل استخدام هذا المنتج، يجب قراءة هذا الدليل وحفظه للرجوع إليه في المستقبل.

25.....	5.4.1 تركيب مسند الظهر - مكبس الغاز	4	1 معلومات عامة
25.....	5.4.2 تركيب قيد الأمان - المكبس الكهربائي	4	1.1 مقدمة
25.....	5.5 إدخال مساند الذراعين وإزالتها	4	1.2 الرموز في هذه الوثيقة
26.....	5.6 ضبط ارتفاع مسند الذراع	4	1.3 معلومات الضمان
26.....	5.7 ضبط عمق مسند الذراع/المسند الجانبي	4	1.4 حدود المسؤولية
26.....	5.8 تركيب العجلات الأمامية القابلة للفصل وإزالتها (إذا كان الكرسي مجهزًا بها)	4	1.5 الامتثال
27.....	5.9 تركيب العجلات الخلفية وإزالتها	4	1.5.1 المعايير الخاصة بالمنتج
27.....	5.10 مساند الساق القابلة لتعديل الزاوية	4	1.6 عمر المنتج
27.....	5.11 مساند الساق الثابتة	4	2 السلامة
27.....	5.12 تركيب صينية الطاولة	5	2.1 معلومات السلامة
28.....	6 استخدام الكرسي المتحرك	6	2.2 معلومات السلامة الخاصة بالتداخل الكهرومغناطيسي
28.....	6.1 تحذيرات عامة - الاستخدام	6	2.3 أجهزة السلامة
28.....	6.2 المكابح	7	2.4 العلامات والرموز الموجودة على المنتج
28.....	6.2.1 المكابح المشغلة من قبل المستخدم	7	2.5 الرموز الموجودة على النسخة الكهربائية
28.....	6.2.2 استخدام المكابح العاملة بالقدم	8	3 لمحة عامة عن المنتج
28.....	6.2.3 استخدام المكابح ذات الذراع الواحدة	8	3.1 وصف المنتج
28.....	6.2.4 استخدام المكابح المشغلة من قبل مقدم الرعاية	8	3.2 الاستخدام المقصود
29.....	6.3 استخدام وظيفة الإمالة/الاستلقاء	8	3.3 القطع الرئيسية للكرسي المتحرك
29.....	6.4 التحرك إلى/من الكرسي المتحرك	9	3.4 مكابح الانتظار
30.....	6.5 قيادة الكرسي المتحرك وتوجيهه	9	3.5 مسند الظهر
30.....	6.6 تخطي درج السلم والأرصفت	9	3.5.1 ضبط مسند الظهر القابل لتعديل الشد Laguna
31.....	6.7 صعود السلالم والتزول عنها	9	3.5.2 ضبط زاوية مسند الظهر
31.....	6.8 التعامل مع المدرج والمنحدرات	9	3.6 مقعد ومسند ظهر قابلان للإمالة
31.....	6.9 الاستقرار والتوازن عند الجلوس	10	3.6.1 ضبط الميل من قبل مقدم الرعاية
33.....	7 النقل	10	3.6.2 قفل تعديل زاوية الميل أو مسند الظهر
33.....	7.1 معلومات السلامة	10	3.6.3 تعديل إمالة مسند الظهر وزاوية مسند الظهر كهربائيًا
33.....	7.2 رفع الكرسي المتحرك	13	3.7.1 ضبط ارتفاع مقابض الدفع المتصلة
33.....	7.3 التفكيك للنقل	13	3.7.2 ضبط ارتفاع قضيب الدفع
33.....	7.3.1 طي مسند الظهر	13	3.7.3 ضبط زاوية قضيب الدفع
33.....	7.3.2 مقابض الدفع/قضيب الدفع	14	3.8 مقعد
33.....	7.3.3 مساند الساق القابلة لتعديل الزاوية	14	3.8.1 ضبط عرض المقعد (اختياري، وضمان)
33.....	7.3.4 مساند الساق الثابتة	14	3.8.2 ضبط عمق المقعد
33.....	7.3.5 العجلات الأمامية	14	3.8.3 ضبط عرض مسند الساق
33.....	7.3.6 العجلات الخلفية	14	3.8.4 ضبط وسادة المقعد
34.....	7.3.7 إزالة موانع الانقلاب وتركيبها	14	3.9 مساند الساق
34.....	7.4 نقل جهاز التنقل من دون راكب	14	3.9.1 مساند ساق قابلة للتأرجح
34.....	7.5 نقل الكرسي المتحرك المشغول بالراكب في مركبة	15	3.9.2 مساند ساق قابلة للتأرجح ولتعديل الزاوية
38.....	8 الصيانة	16	3.10 موانع الانقلاب
38.....	8.1 معلومات عن السلامة	18	4 الخيارات
38.....	8.2 فحص الأداء اليومي	18	4.1 مسند الرأس/مسند الرقبة
38.....	8.3 جدول الصيانة	18	4.1.1 ضبط الارتفاع
39.....	8.4 صيانة النسخة الكهربائية	18	4.1.2 ضبط العمق/الزاوية
39.....	8.5 التنظيف والتطهير	18	4.1.3 ضبط العرض
39.....	8.5.1 معلومات عامة حول السلامة	18	4.2 ضبط مسند الذراع المخصص لمرضى الشلل النصفي
39.....	8.5.2 مواعيد التنظيف	19	4.3 وسادة المبعادة بين الساقين
40.....	8.5.3 التنظيف	19	4.4 دعم الجذع بذراع ثابت أو ذراع متأرجح
40.....	8.5.4 الغسل	20	4.5 ضبط حامل المحلول الوريدي
40.....	8.5.5 التطهير	20	4.6 صينية الطاولة
41.....	9 بعد الاستخدام	21	4.6.1 ضبط عمق صينية الطاولة
41.....	9.1 التخزين	21	4.6.2 قفل صينية الطاولة
41.....	9.1.1 تخزين النسخة الكهربائية	21	4.6.3 الطاولة المتأرجحة
41.....	9.2 التخلص	22	4.6.4 إضافة وسادة صينية الطاولة
41.....	9.2.1 التخلص من النسخة الكهربائية	22	4.6.5 إضافة وسائد الكوع
41.....	9.3 إعادة الضبط	22	4.7 نصف قرص الطاولة
42.....	10 استكشاف الأخطاء وإصلاحها	23	4.7.1 تركيب نصف قرص الطاولة
42.....	10.1 معلومات عن السلامة	23	4.7.2 ضبط نصف قرص الطاولة
43.....	10.2 تحديد الأعطال وإصلاحها	23	4.7.3 إضافة وسادة نصف قرص الطاولة
43.....	10.3 تحديد وإصلاح الأعطال، النسخة الكهربائية	23	4.8 حزام الوضعية
44.....	11 البيانات التقنية	24	4.8.1 حزام الوضعية - التركيب
44.....	11.1 الأبعاد والوزن	24	4.9 الملحق عند استخدام حزام الوضعية
45.....	2.11 الوزن الأقصى للقطع القابلة للإزالة	25	5 الإعداد
45.....	11.3 الإطارات	25	5.1 معلومات السلامة
45.....	11.4 مواد التصنيع	25	5.2 فحص التسليم
45.....	11.5 الظروف البيئية	25	5.3 معلومات عامة عن التجميع
46.....	11.6 الظروف البيئية للنسخة الكهربائية	25	5.4 تركيب مسند الظهر
46.....	11.7 النظام الكهربائي - الطرز المجهزة بآلية إمالة ومسند ظهر كهربائيين		
46.....	11.8 التوافق الكهرومغناطيسي (EMC)		

1 معلومات عامة

1.1 مقدمة

يحتوي دليل المستخدم هذا على معلومات هامة حول كيفية التعامل مع المنتج. لضمان السلامة عند استخدام المنتج، اقرأ دليل المستخدم بعناية واتبع تعليمات السلامة.

استخدم هذا المنتج فقط إذا قرأت هذا الدليل وفهمته. لمزيد من النصائح الطبية، استشر أخصائي الرعاية الصحية الذي يعرف حالتك الطبية ووضح أي أسئلة تتعلق باستخدام الصحيح والتعديل اللازم معه.

يُرجى ملاحظة أنه قد توجد أقسام في هذه الوثيقة لا تتعلق بمنتجك، وذلك نظرًا لأن هذه الوثيقة تنطبق على جميع الطرز المتوافرة (في تاريخ الطباعة). إذا لم يتم ذكر خلاف ذلك، فإن كل قسم في هذه الوثيقة يشير إلى كافة طرازات المنتج.

يمكنك العثور على الطرازات وعمليات التهيئة المتوفرة في بلدك في وثائق المبيعات الخاصة بكل بلد.

تحتفظ شركة Invacare بالحق في تغيير مواصفات المنتج دون إشعار لاحق.

قبل قراءة هذه الوثيقة، تأكد من حصولك على الإصدار الأحدث. يمكنك العثور على الإصدار الأحدث بصيغة PDF على موقع Invacare الإلكتروني.

إذا وجدت أن حجم الخط في المستند المطبوع يصعب قراءته، فيمكنك تنزيل نسخة PDF من الموقع الإلكتروني. يمكن بعد ذلك تغيير حجم ملف PDF على الشاشة إلى حجم الخط الأكثر ملاءمة لك.

لمزيد من المعلومات حول المنتج، على سبيل المثال إشعارات سلامة المنتج وسحب المنتج، اتصل بموزع Invacare الخاص بك. انظر العناوين في نهاية هذه الوثيقة.

في حالة وقوع حادث خطير مع المنتج، يجب عليك إبلاغ الشركة المصنعة والجهات المختصة في بلدك.

1.2 الرموز في هذه الوثيقة

يتم استخدام الرموز وكلمات الإشارات في هذه الوثيقة وتنطبق على المخاطر أو الممارسات غير الآمنة التي قد تؤدي إلى إصابة شخصية أو تلف الممتلكات. راجع المعلومات أدناه للحصول على تعريفات لكلمات الإشارة.



تحذير
يشير إلى حالة خطيرة قد تؤدي إلى إصابة خطيرة أو الوفاة إذا لم يتم تجنبها.



تنبيه
يشير إلى حالة خطيرة قد تؤدي إلى إصابة بسيطة أو خفيفة إذا لم يتم تجنبها.



انتباه
يشير إلى حالة خطيرة قد تؤدي إلى تلف في المنتج إذا لم يتم تجنبها.



نصائح وتوصيات
تقدم نصائح وتوصيات ومعلومات مفيدة للاستخدام الفعال ودون مشاكل.

رموز أخرى

(لا تنطبق على جميع الأدلة)

UKRP

الشخص المسؤول في المملكة المتحدة
يشير إلى ما إذا كان المنتج غير مصنع في المملكة المتحدة.

Triman



يشير إلى قواعد إعادة التدوير والفرز (ينطبق فقط على فرنسا).

1.3 معلومات الضمان

نحن نقدم ضمان الشركة المصنعة للمنتج وفقاً لشروطنا وأحكامنا العامة للأعمال في البلدان المعنية.

لا يمكن تقديم مطالبات الضمان إلا من خلال المورد الذي تم الحصول على المنتج منه.

1.4 حدود المسؤولية

لا تتحمل شركة Invacare أي مسؤولية عن الأضرار الناجمة عن:

- عدم الالتزام بدليل الاستخدام
- الاستخدام الخاطئ
- التآكل والتلف الطبيعي
- التجميع أو الإعداد غير الصحيح من قبل المشتري أو طرف ثالث
- التعديلات التقنية
- التعديلات غير المصرح بها و/أو استخدام قطع غيار غير مناسبة

1.5 الامتثال

الجودة تشكل عنصرًا أساسيًا في عمل الشركة، حيث تعمل ضمن معيار ISO 13485.

يتميز هذا المنتج بعلامة CE، بما يتوافق مع لائحة الأجهزة الطبية 745/2017، الفئة I.

يتميز هذا المنتج بعلامة UKCA، بما يتوافق مع الجزء الثاني من لوائح الأجهزة الطبية في المملكة المتحدة لعام 2002 (كما تم تعديلها)، الفئة I.

نحن نعمل بشكل مستمر لضمان تقليل تأثير الشركة على البيئة، محليًا وعالميًا، إلى الحد الأدنى.

نحن نستخدم فقط المواد والمكونات المتوافقة مع تسجيل وتقييم وترخيص وتقييد المواد الكيميائية (REACH).

نحن نمثل للتشريعات البيئية الحالية لتوجيه النفايات الكهربائية والأجهزة الإلكترونية (WEEE) وتوجيه الحد من المواد الخطرة (RoHS).

1.5.1 المعايير الخاصة بالمنتج

تم اختبار الكرسي المتحرك وفقاً لـ EN 12183. ويشمل ذلك اختبار قابلية الاشتعال.

لمزيد من المعلومات حول المعايير واللوائح المحلية، اتصل بموزع Invacare المحلي لديك. انظر العناوين في نهاية هذه الوثيقة.

1.6 عمر المنتج

العمر المتوقع لهذا المنتج هو خمس سنوات عند استخدامه يوميًا ووفقًا لتعليمات السلامة وفترات الصيانة والاستخدام الصحيح المذكورة في هذا الدليل. يمكن أن تختلف مدة الخدمة الفعالة وفقًا لتكرار وكثافة الاستخدام.

تحذير!**خطر السقوط**

- تأكد من تثبيت جميع الأجزاء بشكل آمن على الإطار.
- تأكد من أن جميع العجلات والمقابض والبراغي والصواميل مثبتة بشكل صحيح.
- تأكد من أن جميع المكابح وأجهزة منع الانقلاب تعمل بشكل صحيح.
- تأكد من تثبيت العجلات الأمامية والخلفية بشكل آمن.
- تأكد من أن الكرسي المتحرك مزود بأجهزة مضادة للانقلاب.
- تأكد من تشغيل المكابح قبل بدء الجلوس على الكرسي أو القيام منه.
- لا تقف أبدًا على لوحات الأقدام عند بدء الجلوس على الكرسي أو القيام منه، بسبب خطر الانقلاب.
- يؤثر تغيير سمك وسائد المقعد و/أو مسند الظهر على مركز ثقل الكرسي، ويزيد من خطر عدم الاستقرار للمستخدم إذا تم تعديل الإعداد.
- قد يؤدي تعديل زاوية المقعد إلى زيادة خطر الانقلاب.
- تقل فعالية المكابح في الظروف الرطبة والزلقة، وكذلك عند القيادة على منحدر.

تحذير!**خطر إصابة القدم**

- هناك خطر إصابة قدميك عند فتح الأبواب باستخدام لوحة القدم.
- لا تفتح الأبواب بأجزاء من الكرسي المتحرك.

تحذير!**خطر الانقلاب/السقوط عند استخدام مسند الظهر القابل للتعديل**

- يوجد خطر الانقلاب والإصابة إذا أصبحت الأشرطة ذات الخفاف والحلقة الموجودة على مسند الظهر مرتخية للغاية.
- تحقق دائمًا من مستوى شد الأربطة. تأكد أيضًا من ضبط العجلات الخلفية للتأكد من عدم وجود خطر الانقلاب.

تحذير!**خطر الإصابة**

- لا ترفع الكرسي المتحرك أبدًا من خلال مساند الذراعين القابلة للفصل، أو مساند القدمين، أو دعامة الظهر، أو من خلال مقابض الدفع القابلة للتعديل. راجع قسم "الاستخدام" لمزيد من المعلومات.
- قد تصبح حواف إطار الدفع اليدوي ساخنة بسبب الاحتكاك، مما قد يسبب إصابة يديك.
- أثناء عمليات التركيب والتعديل وما إلى ذلك، احرص على عدم انحشار أصابعك.
- هناك دائمًا خطر متزايد لانحشار أجزاء من جسمك عند إمالة ظهر الكرسي المتحرك ومقعده.
- لا يجب تقليل عرض المقعد كثيرًا، لأن هذا من شأنه أن يزيد الضغط من مساند الذراعين إلى جانب الحوض.

2.1 معلومات السلامة

يحتوي هذا القسم على معلومات أمان هامة لحماية مستخدم الكرسي المتحرك ومساعدته وللإستخدام الآمن والخالي من المتاعب للكرسي المتحرك.

تحذير!**خطر الوفاة أو الإصابة الخطيرة**

- في حالة نشوب حريق أو دخان، يكون شاغلو الكرسي المتحرك معرضين بشكل خاص لخطر الوفاة أو الإصابة الخطيرة عندما لا يتمكنون من الابتعاد عن مصدر الحريق أو الدخان. يمكن أن تتسبب أعواد الثقاب المشتعلة والولاعات والسجائر في اشتعال لهب مكشوف في محيط الكرسي المتحرك أو على الملابس.
- تجنب استخدام الكرسي المتحرك أو تخزينه بالقرب من اللهب المكشوف أو المنتجات القابلة للاشتعال.
- لا تدخن أثناء استخدام الكرسي المتحرك.

تحذير!**خطر الإصابة**

- يجب أن يصف الكرسي المتحرك شخص مؤهل لديه معرفة بكيفية الجلوس ووضع الجلوس المتعلقة باستخدام الكرسي المتحرك.

تحذير!**خطر الانقلاب**

- يمكن أن يؤثر الموضع الطولي لمحور العجلات الخلفية للكرسي المتحرك مقارنة بموضع مسند الظهر على استقراره.
- يجعل الوضع الأمامي للكرسي المتحرك أقل استقرارًا ويزيد من خطر الانقلاب للخلف، ولكنه يحسن قدرته على التحرك بسلاسة وتغيير الاتجاهات أو الدوران بسهولة من خلال وضعية أفضل للإمساك بالحافة اليدوية للعجلة ونصف قطر دوران قصير.
- وعلى العكس من ذلك، من خلال تحريك محور العجلات الخلفية إلى الخلف، يصبح الكرسي المتحرك أكثر استقرارًا وأقل ميلًا، ولكن تقل قدرته على التحرك بسلاسة وتغيير الاتجاهات أو الدوران بسهولة.
- اعتمادًا على قدرات المستخدم وحدود الأمان الخاصة به، يمكن تعويض انخفاض الاستقرار عن طريق تثبيت نظام مضاد للانقلاب.

كما يمكن للإلكترونيات المستخدمة في أجهزة التنقل لدينا أن تولد مستوى منخفضًا من التداخل الكهرومغناطيسي، والذي سيظل مع ذلك ضمن الحدود المسموح بها بموجب القانون. لهذه الأسباب، نطلب منك مراعاة الاحتياطات التالية:

تحذير!



خطر حدوث عطل بسبب التداخل الكهرومغناطيسي

- لا تقم بتشغيل أو إدارة أجهزة الإرسال والاستقبال المحمولة أو أجهزة الاتصالات (مثل أجهزة الإرسال والاستقبال اللاسلكية أو الهواتف الخلوية) عندما يكون جهاز التنقل قيد التشغيل.
- تجنب الاقتراب من أجهزة الإرسال القوية للراديو والتلفزيون.
- في حالة تحرك جهاز التنقل بشكل غير مقصود، قم بإيقاف تشغيله على الفور وإبلاغ الشركة المصنعة.
- إن إضافة ملحقات كهربائية ومكونات أخرى أو تعديل جهاز التنقل بأي شكل من الأشكال قد يجعله عرضة للتداخل الكهرومغناطيسي. ضع في اعتبارك أنه لا توجد طريقة مؤكدة لتحديد تأثير مثل هذه التعديلات على المناعة الكلية للنظام الإلكتروني.

2.3 أجهزة السلامة

تحذير!



خطر الحوادث

- يمكن أن تسبب أجهزة السلامة التي تم ضبطها بشكل غير صحيح أو التي لم تعد تعمل (المكابح، ونظام منع الانقلاب) في وقوع حوادث.
- تأكد دائمًا من أن أجهزة السلامة تعمل قبل استخدام الكرسي المتحرك واطلب من فني مؤهل أو مزود معتمد فحصها بانتظام.

تنبيه!



خطر الإصابة

- قد تؤثر الأجزاء غير الأصلية أو الخاطئة على وظيفة المنتج وسلامته.
- استخدم فقط الأجزاء الأصلية للمنتج قيد الاستخدام.
- بسبب الاختلافات الإقليمية، راجع كتالوج Invacare المحلي أو موقع الويب الخاص بك للتعرف على الخيارات المتاحة أو اتصل بموزع Invacare الخاص بك. انظر العناوين في نهاية هذه الوثيقة.

يتم وصف وظائف أجهزة السلامة في الفصل 3 نظرة عامة على المنتج، الصفحة 8.

تنبيه!

خطر الاحتراق



- يمكن أن تسخن مكونات الكرسي المتحرك عند تعرضها لمصادر خارجية للحرارة.
- لا تعرض الكرسي المتحرك لأشعة الشمس القوية قبل الاستخدام.
- قبل الاستخدام، تحقق من درجة حرارة جميع المكونات التي تلامس بشرتك.

تحذير!



خطر الإصابة بقرحة الضغط والتقلصات بسبب وضعية الجلوس

- لا تجلس في وضع مائل لفترة طويلة. يجب تغيير وضعية الجلوس لتجنب تقرحات الضغط.

تنبيه!

خطر الإصابة



- في حالة الإصابة بقرحة ضغط أو إصابة جلدية، احم إصابتك لتجنب الاتصال المباشر بأقمشة الجهاز. راجع أخصائي الرعاية الصحية للحصول على المشورة الطبية.

انتباه!



- عند دمج هذا المنتج مع منتج آخر، تنطبق القيود الخاصة بكل المنتجين على الجهاز الناتج عن هذا الدمج. على سبيل المثال، قد يكون الحد الأقصى لوزن المستخدم لمنتج واحد في تلك المجموعة أقل من المفترض.
- استخدم فقط التركيبات التي تسمح بها Invacare. اتصل بموزع Invacare لديك للحصول على المعلومات.
- قبل الاستخدام، اقرأ دليل المستخدم الخاص بكل منتج وتحقق من القيود والتحذيرات. الالتزام الكامل بالمعلومات والتعليمات والتوصيات الواردة في دليلي الاستخدام ضروري للاستخدام الآمن.

2.2 معلومات السلامة الخاصة بالتداخل الكهرومغناطيسي

تم اختبار جهاز التنقل هذا بنجاح وفقًا للمعايير الدولية من حيث توافقه مع لوائح التداخل الكهرومغناطيسي (EMI). إلا أنه يمكن للحقول الكهرومغناطيسية، مثل تلك التي تولدها أجهزة الإرسال اللاسلكية والتلفزيونية والهواتف الخلوية، أن تؤثر على وظائف أجهزة التنقل التي تعمل بالطاقة.

رمز الخطاف السريع

اعتمادًا على إعداد التهيئة، قد يتم استخدام بعض الكراسي المتحركة كمقعد في مركبة ذات محرك، في حين أن بعضها الآخر قد لا يتم استخدامه.

مواضع الربط التي يجب وضع أحزمة نظام التقييد فيها في حالة نقل الكرسي المتحرك المشغول في مركبة ذات محرك. يتم إرفاق هذا الرمز بالكرسي المتحرك فقط عند طلبه مع خيار مجموعة النقل.	
---	--

رمز التحذير هذا الكرسي المتحرك غير مخصص لنقل الركاب في مركبة ذات محرك. هذا الرمز مثبت على الإطار بالقرب من ملصق التعريف	
--	--

2.5 الرموز الموجودة على النسخة الكهربائية

معلومات حول التخلص من النفايات وإعادة التدوير. انظر قسم "بعد الاستخدام"، "التخلص من النفايات"



معدات الفئة II



منتج مزود بفتيل حراري



النوع B

الجزء الملاصق لجسم المستخدم وهو يتوافق مع المتطلبات المحددة للحماية من الصدمات الكهربائية وفقًا لـ IEC60601-1.

الجزء الملاصق لجسم المستخدم



محولات العزل الآمنة، عام

2.4 العلامات والرموز الموجودة على المنتج

ملصق التعريف

ملصق التعريف مُلصق على إطار الكرسي المتحرك الكهربائي الخاص بك ويعطي المعلومات التالية:



- A عنوان الشركة المصنعة
- B الرمز الشريطي للرقم العالمي للسلع والمنتجات (EAN)/واجهة المستخدم (HMI)
- C المطابقة الأوروبية
- D مطابقة المملكة المتحدة
- E قراءة دليل المستخدم
- F جهاز طبي
- G الحد الأقصى لوزن المستخدم
- H الرمز الشريطي للرقم التسلسلي
- I الرقم التسلسلي
- J الرقم المرجعي
- K عرض المقعد
- L وصف المنتج
- M تاريخ التصنيع

قراءة دليل المستخدم	
يشير إلى حالة خطيرة قد تؤدي إلى إصابة خطيرة أو الوفاة إذا لم يتم تجنبها.	

ملصق معلومات حزام الوضعية

يتمتع حزام الوضعية بطول جيد، حيث توجد مساحة كافية لليد المسطحة بين الجسم والحزام.	
---	--

- ليس من الممكن الجلوس في وضع مستقيم وثابت بسبب الإعاقة.

موانع الاستخدام

- لا يعد إمالة المقعد مناسبًا للمستخدمين الأكثر عرضة لارتفاع ضغط الدم في الجزء العلوي من الجسم.

3.3 القطع الرئيسية للكرسي المتحرك

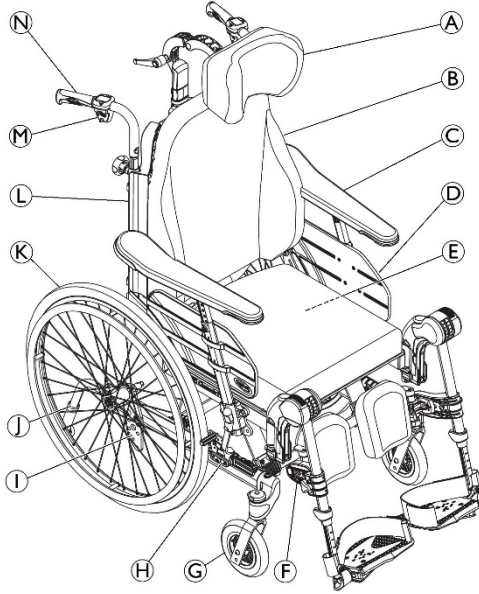

A	مسند الرقبة
B	مسند الظهر
C	مسند الذراع
D	المقعد
E	ملصق التعريف وملصق المعلومات الكهربائية (إذا كان الكرسي مجهزًا بهما)
F	مساند الساقين، دارة
G	العجلة الأمامية
H	المكابح
I	لوحة العجلة الخلفية
J	جهاز مانع الانقلاب
K	عجلة خلفية مع إطار الدفع اليدوي
L	مفتاح Allen للتعديلات (على ظهر وسادة مسند الظهر)
M	ذراع لضبط زاوية مسند الظهر وإمالة المقعد
N	مقبض الدفع

i قد تختلف معدات الكرسي المتحرك الخاص بك عن الصورة، حيث يتم تصنيع كل كرسي متحرك بشكل فردي وفقًا للمواصفات المذكورة في الطلب.

i يجب أن يكون الكرسي المتحرك مجهزًا دائمًا بوسادة مقعد ومسند للذراع.

3 لمحة عامة عن المنتج

3.1 وصف المنتج

هذا كرسي متحرك سليلي مع آلية إمالة المقعد ومسند الظهر ومساند أرجل قابلة للتعديل بزاوية.

انتباه!

يتم تصنيع الكرسي المتحرك وتجهيزه بشكل فردي وفقًا للمواصفات المذكورة في الطلب. يجب أن يتم إجراء المواصفات من قبل أخصائي رعاية صحية وفقًا لمتطلبات المستخدم وحالته الصحية.

– استشر أخصائي الرعاية الصحية إذا كنت تنوي تعديل تهيئة الكرسي المتحرك.

– يجب أن يتم إجراء أي تعديل من قبل تقني مؤهل.

3.2 الاستخدام المقصود

يهدف الكرسي المتحرك إلى توفير القدرة على الحركة للأشخاص الذين يقتصر وضعهم على الجلوس مع درجة عالية من الاعتماد، والذين يجلسون على الكرسي المتحرك لفترات طويلة من الوقت ويدفعون الكرسي المتحرك من حين لآخر.

يمكن استخدام الكرسي المتحرك في الداخل والخارج على أرض مستوية وفي التضاريس التي يمكن التحرك عليها (اعتمادًا على الحجم المختار للعجلات الأمامية).

المستخدمون المقصودون

الكرسي المتحرك مخصص للأشخاص من عمر 12 سنوات فما فوق (المراهقين والبالغين). لا ينبغي أن يتجاوز وزن راكب الكرسي المتحرك الحد الأقصى لوزن المستخدم كما هو مذكور في قسم البيانات التقنية وعلى ملصق التعريف.

المستخدم المقصود هو راكب الكرسي المتحرك و/أو مساعده. يجب أن يكون المستخدم قادرًا جسديًا وعقليًا على استخدام الكرسي المتحرك بأمان (على سبيل المثال الدفع والتوجيه والكبح).

دواعي الاستخدام

- ضعف كبير أو كامل في الحركة بسبب تلف هيكل و/أو وظيفي في الأطراف السفلية.

تحذير!**خطر الانقلاب**

عند استخدام مسند ظهر قابل لتعديل الشد، يتم تحريك مركز الثقل إلى الخلف.
- استخدم دائمًا أجهزة مانع الانقلاب وتأكد من ثبات توازن الكرسي.

تحذير!**خطر الإصابة بقرح الضغط**

عندما يكون مسند الظهر في الوضع الأكثر انحناءً، يكون هناك خطر الإصابة بقرح الضغط.
- تأكد من عدم وجود مناطق ضغط مع مراقبة المستخدم وإجراء التعديلات اللازمة لتجنب قرح الضغط.

تحذير!**خطر الإصابة**

قد يؤدي التراخي الشديد في الأشرطة ذات الخطاف والحلقة عند استخدام غطاء الجزء الجانبي وقوس/عمود مسند الرقبة إلى حدوث قرح الضغط.
- تأكد من وجود مسافة بين مسند الظهر وقوس/عمود مسند الرقبة لتجنب قرح الضغط.

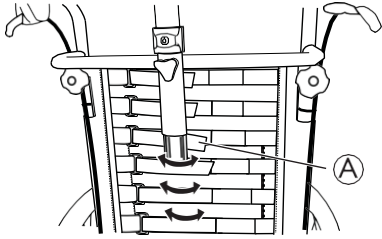

1. اضبط شكل مسند الظهر القابل لتعديل الشد Laguna باستخدام الأشرطة ذات الخطاف والحلقة (A).

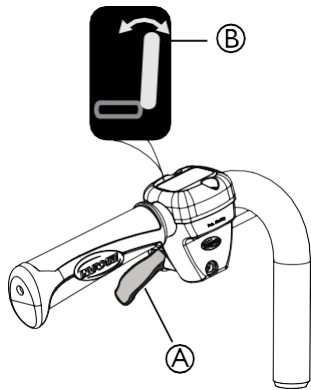
3.5.2 ضبط زاوية مسند الظهر

1. استخدم الذراع الأصفر (A) المُشار إليه بالرمز الأصفر (B) على الجانب الأيسر لتعديل زاوية مسند الظهر.
2. اضغط للأعلى أثناء ضبط مسند الظهر إلى الوضع المطلوب.
3. اترك الذراع.

3.6 مقعد ومسند ظهر قابلان للإمالة

يمكن إمالة وحدة المقعد بأكملها بما في ذلك مسند الظهر.

3.4 مكابح الانتظار

يتم استخدام مكابح الانتظار لتثبيت الكرسي المتحرك عندما يكون متوقفًا لمنع من التدرج بعيدًا.

تحذير!**خطر الانقلاب في حالة الكبح المفاجئة**

إذا قمت بتعشيق مكابح الانتظار في أثناء تحركك، فقد لا يمكن السيطرة على اتجاه الحركة، وقد يتوقف الكرسي المتحرك فجأة، مما قد يؤدي إلى الاصطدام أو سقوطك.
لا تقم أبدًا بتشغيل مكابح الانتظار أثناء تحركك بالكرسي.

تحذير!**المخاطر الناجمة عن خروج الكرسي المتحرك عن السيطرة**

- يجب تشغيل مكابح الانتظار في نفس الوقت.
- لا تقم بتشغيل مكابح الانتظار لإبطاء الكرسي المتحرك.

تحذير!**خطر الانقلاب**

لن تعمل مكابح الانتظار بشكل صحيح إلا إذا كان هناك كمية كافية من الهواء في الإطارات.
- تأكد من ضغط هواء الإطارات الصحيح، 2.11 الإطارات، الصفحة 50.

تنبيه!**خطر القرص أو السحق**

قد تكون هناك فجوة صغيرة جدًا بين العجلة الخلفية ومكابح الانتظار مع وجود خطر تعرض أصابعك للاختناق.
ابتعد أصابعك عن الأجزاء المتحركة عند استخدام المكابح، وضع يدك دائمًا على ذراع المكابح.

يمكن تعديل المسافة بين مكبس المكابح والإطار. يجب أن يتم التعديل من قبل تقني مؤهل.

لتشغيل المكابح، راجع الفقرة استخدام الكرسي المتحرك، القسم 1.2.6 استخدام المكابح المشغلة من قبل المستخدم، الصفحة 28.

3.5 مسند الظهر**3.5.1 ضبط مسند الظهر القابل لتعديل الشد Laguna****تحذير!****خطر الإصابة**

قد يؤدي وضع الرأس إلى حدوث مشاكل في الرقبة و/أو التنفس للمستخدم إذا أصبحت الأشرطة ذات الخطاف والحلقة فضفاضة في الجزء العلوي من مسند الظهر.
- تأكد من أن الأشرطة ذات الخطاف والحلقة لها مسافة تداحل لا تقل عن 6 سم. اضغط على الأشرطة ذات الخطاف والحلقة معًا بقوة وتأكد من بقائها ثابتة.

3.6.1 ضبط الميل من قبل مقدم الرعاية

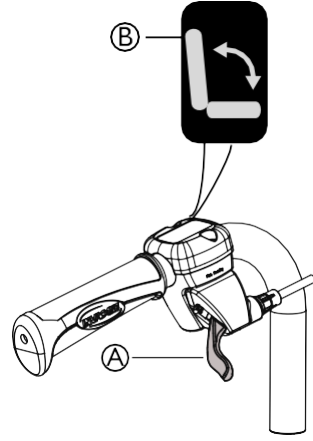

1. استخدم الذراع الخضراء (A) المشار إليها بالرمز الأخضر (B) على الجانب الأيمن لإمالة وحدة المقعد (المقعد ومسند الظهر).
2. اضغط للأعلى أثناء إمالة وحدة المقعد إلى الوضع المطلوب.
3. اترك الذراع.

3.6.2 قفل تعديل زاوية الميل و/أو مسند الظهر

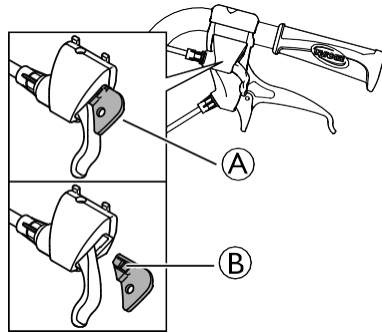

جهاز القفل (A) يسمح لك بضبط إمالة وحدة المقعد و/أو زاوية مسند الظهر إلى وضع ثابت.

1. قم بإمالة و/أو تعديل زاوية المقعد ومسند الظهر إلى الوضع المطلوب.
2. أدخل جهاز القفل (A).

تم الآن ضبط الموضع ولا يمكن تغييره.

لإزالة جهاز القفل، اضغط على الوتد البلاستيكي (B) باستخدام جسم صغير واسحب إلى الخارج.

3.6.3 تعديل إمالة مسند الظهر وزاوية مسند الظهر كهربائيًا

تحذير!
خطر الإصابة



إذا تم استخدام الكرسي المتحرك من قبل المستخدمين الذين يعانون من الارتباك أو القلق أو التشنجات:
- يجب إما قفل وظائف التحكم اليدوي
- أو التأكد من أن التحكم اليدوي خارج متناول اليد.

تحذير!

خطر الإصابة المميتة



ارتفاع ضغط الدم على الجزء العلوي من الجسم.
- يجب تقييم جميع مجموعات الإعدادات (مثل زاوية الركبة المفتوحة، والميل الكامل، والاستلقاء) عندما يكون وضع الأطراف السفلية أعلى من القلب، من وجهة نظر طبية. قد يكون هذا الوضع محظورًا للمستخدمين الأكثر عرضة لارتفاع ضغط الدم في الجزء العلوي من الجسم.

تحذير!

خطر الاختناق أو مشاكل التنفس



قد يختنق المستخدم من الأكل أو الشرب عندما يكون جالسًا في وضع مائل أو متكى.
- يجب على المستخدم الجلوس في وضع متنصب القائمة في أثناء تناول الطعام أو الشراب.

تحذير!

خطر الانقلاب



تزداد مخاطر الانقلاب للخلف عند إمالة الكرسي المتحرك أو إرجاعه للخلف
يمكن للمستخدم الانزلاق خارج الكرسي المتحرك حتى في وضع مائل أو متكى
- استخدم دائمًا جهاز مانع انقلاب.
- لا تترك المستخدم أبدًا في زاوية إمالة مسطحة أو سلبية دون مراقبة.
- استخدم حزام الوضعية.

تحذير!

خطر الإصابة



يجب على المستخدم إبقاء رأسه في وضع مستقيم عندما يكون مسند الظهر مائلًا، و/أو المقعد مائلًا.
- يجب أن يكون مسند الظهر مزودًا بدعامة للرأس أو دعامة للرقبة.

تنبيه!

خطر انحشار الأصابع



- كن حذرًا عند تعديل زاوية مسند الظهر حتى لا يعلق المساعد أو المستخدم بأصابعه بين مسند الظهر ومسند الذراع.

تنبيه!

صعوبات تقرحات الضغط



بعد الجمع بين وضعي الإمالة والاستلقاء أمرًا غير مريح لبعض المستخدمين.
- كن حذرًا عند ضبط زاوية الميل أو الاستلقاء، وابدأ دائمًا بإمالة المقعد وإمالة مسند الظهر ثانيًا.

لتشغيل ضبط الإمالة والاستلقاء، راجع الفقرة استخدام الكرسي المتحرك، القسم 3.6 استخدام وظيفة الإمالة/الاستلقاء، الصفحة 29.

ضبط زاوية مسند الظهر

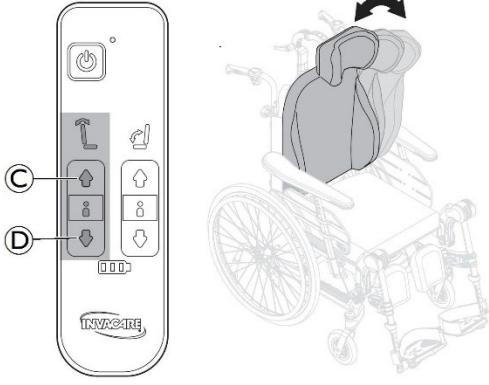

اضبط زاوية مسند الظهر باستخدام الأزرار الصفراء الموجودة على الجانب الأيسر من وحدة التحكم اليدوي.

1. إلى الأمام (الاتجاه إلى أعلى)، اضغط على الزر C.
2. الإرجاع إلى الخلف (الاتجاه إلى أسفل)، اضغط على الزر D.

ضبط إمالة المقعد

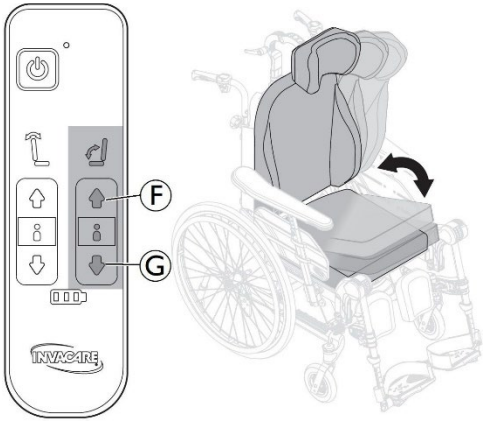

قم بإمالة وحدة المقعد (المقعد ومسند الظهر) باستخدام الأزرار الخضراء الموجودة على الجانب الأيمن من وحدة التحكم اليدوي.

1. للتحريك إلى الأمام (الاتجاه إلى أعلى)، اضغط على الزر F.
2. للإرجاع إلى الخلف (الاتجاه إلى أسفل)، اضغط على الزر G.

تنبيه!

خطر الإصابات الطفيفة

هناك خطر انحصار الأصابع عند استخدام التعديلات الكهربائية.
- لا تدع الأطفال يلعبون بجهاز التحكم اليدوي.
- يجب استخدام وحدة التحكم اليدوي من قبل الأفراد المؤهلين فقط.

شحن البطارية

تنبيه!

خطر الصدمة الكهربائية

- يجب ألا يجلس المستخدم على الكرسي المتحرك في أثناء شحن البطارية.

تلف البطارية

- يجب شحن البطارية لمدة 24 ساعة قبل استخدام الجهاز لأول مرة.
- أفضل سلك التيار الكهربائي بعد الشحن وقبل استخدام الكرسي المتحرك.

تحذير!

خطر الإصابة

عند إمالة الكرسي المتحرك، قد يحدث ضغط لأجزاء من الجسم بين قاعدة مسند الذراع والعجلة الخلفية.
- تأكد من أن المسافة بين قاعدة مسند الذراع والعجلة الخلفية تكون دائمًا 25 ملم أو أكثر.

تنبيه!

خطر تلف المنتج

- تأكد من عدم تنشيط التحكم اليدوي من دون قصد.
- لا تدع الأطفال يلعبون بجهاز التحكم اليدوي.
- إذا تمت ملاحظة أي شيء غير عادي على غير المعتاد أصوات أو تشغيل غير منتظم في أثناء التشغيل، ما يؤدي إلى إيقاف تشغيل النظام.

خطر حدوث خلل

- يجب أن يتم تنفيذ العمل على وحدة التحكم اليدوي أو الأجزاء الكهربائية الأخرى (المحركات وما إلى ذلك) من قبل تقني مؤهل فقط.

عند تنشيط زر التشغيل/الإيقاف، يصدر صوت "صفارة" قصيرة للتأكيد على تنشيط التحكم اليدوي. يتم تنشيط التحكم اليدوي لمدة 30 ثانية بعد الإجراء الأخير، قبل أن يتم إلغاء تنشيطه تلقائيًا.

يمكن أيضًا إلغاء تنشيط التحكم اليدوي يدويًا بالضغط على زر التشغيل/الإيقاف.

القوة اللازمة للضغط على الأزرار الموجودة على وحدة التحكم اليدوية هي 5 نيوتن متر (قوة الإصبع).

الرموز الموجودة على لوحة التحكم اليدوية

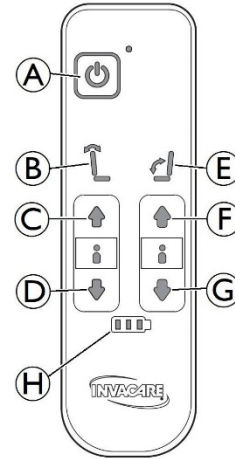

- (A) زر التشغيل/الإيقاف
(B) إمالة مسند الظهر (اللون الأصفر على السهم ومسند الظهر)
(C) زر الاتجاه إلى أعلى لإرجاع مسند الظهر
(D) زر الاتجاه إلى أسفل لإرجاع مسند الظهر
(E) إمالة المقعد (اللون الأخضر على السهم ومسند الظهر والمقعد)
(F) زر الاتجاه إلى أعلى لإمالة المقعد
(G) زر الاتجاه إلى أسفل لإمالة المقعد
(H) مؤشر البطارية

في بعض الحالات، بعد إعادة شحن البطارية بمستوى منخفض للغاية، فقد تحتاج إلى الضغط (أكثر من ثانية واحدة) على زر "ON" (التشغيل) الموجود على الجانب الأيمن من صندوق البطارية، والمثبت أسفل لوحة المقعد، راجع فصل تخزين النسخة الكهربية.

توصيل سلك الشاحن



تنبيه!
خطر تلف الأسلاك.

- لا تجلس على الكرسي المتحرك في أثناء شحن البطارية.

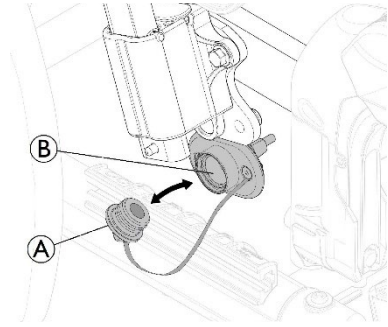

التحكم اليدوي - قفل وظائف الاستلقاء والإمالة

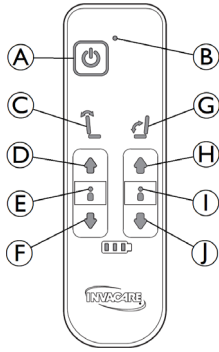

زر التشغيل/الإيقاف	Ⓐ
الضوء الأخضر تم تفعيل التحكم اليدوي	Ⓑ
مسند ظهر قابل للاستلقاء أزرار صفراء	Ⓒ
زر الاتجاه إلى أعلى	Ⓓ
لا يوجد ضوء (الاستلقاء) الضوء الأحمر (الاستلقاء مقفل) (غير مقفل)	Ⓔ
زر الاتجاه إلى أسفل	Ⓕ
إمالة المقعد الأزرار الخضراء	Ⓖ
زر الاتجاه إلى أعلى	Ⓗ
لا يوجد ضوء (الإمالة ليست مقفلة) الضوء الأحمر (الإمالة مقفلة)	Ⓘ
زر الاتجاه إلى أسفل	Ⓙ

1. قم بإزالة غطاء مقبس الشاحن Ⓐ مسبقًا من مكانه.
2. أدخل قابس الشاحن المغناطيسي في مقبس الشاحن Ⓑ والتي تقع تحت حامل مسند الذراع.
3. قم بتوصيل سلك طاقة الشاحن بمقبس الحائط.
4. افصل سلك الطاقة أولاً عندما يتم شحن البطارية بالكامل.
5. أعد تركيب غطاء مقبس الشاحن Ⓐ في مكانه.

التحكم اليدوي - مؤشرات البطارية

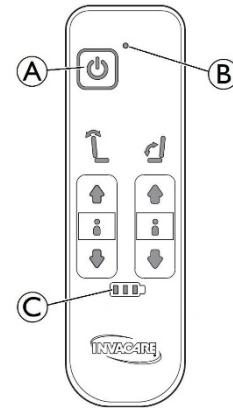

زر التشغيل/الإيقاف	Ⓐ
الضوء الأخضر تم تفعيل التحكم اليدوي	Ⓑ
الضوء الأخضر مستوى شحن البطارية مرتفع (أعلى من 60%)	Ⓒ



ضوء أخضر وامض يعني أن البطارية قيد الشحن (5 أصوات تنبيه تشير إلى أن البطارية مشحونة بالكامل)



مستوى شحن البطارية من 40% إلى 60%



مستوى شحن البطارية منخفض ما بين 20% إلى 40%



مستوى شحن البطارية منخفض جدًا (أقل من 20%)

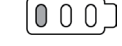

البطارية تحتاج إلى الشحن

قفل/إلغاء قفل وظيفة الاستلقاء

1. لقفل الوظيفة، اضغط في نفس الوقت على زر الاتجاه إلى أعلى Ⓓ وزر الاتجاه إلى أسفل Ⓕ لمدة ثلاث ثوانٍ.
2. تم قفل وظيفة إمالة مسند الظهر.
3. الضوء Ⓔ مضاء باللون الأحمر.
4. لإلغاء قفل الوظيفة، اضغط في نفس الوقت على زر الاتجاه إلى أعلى Ⓓ وزر الاتجاه إلى أسفل Ⓕ لمدة ثلاث ثوانٍ.
5. تم إلغاء قفل وظيفة إمالة مسند الظهر. الضوء Ⓔ غير مشغل.

قفل/إلغاء قفل وظيفة الإمالة

1. لقفل الوظيفة، اضغط في نفس الوقت على زر الاتجاه إلى أعلى Ⓗ وزر الاتجاه إلى أسفل Ⓙ لمدة ثلاث ثوانٍ.
2. تم قفل وظيفة إمالة المقعد.
3. الضوء Ⓘ مضاء باللون الأحمر.
4. لإلغاء قفل الوظيفة، اضغط في نفس الوقت على زر الاتجاه إلى أعلى Ⓗ وزر الاتجاه إلى أسفل Ⓙ لمدة ثلاث ثوانٍ.
5. تم إلغاء قفل وظيفة إمالة مسند الظهر. الضوء Ⓘ غير مشغل.

إذا كانت وظائف الاستلقاء Ⓒ و/أو الإمالة Ⓖ مقفلة قبل إيقاف تشغيل زر الطاقة، فإن الأضواء Ⓔ و/أو Ⓘ تظل باللون الأحمر بعد تشغيل زر الطاقة مرة أخرى.

3.7.2 ضبط ارتفاع قضيب الدفع

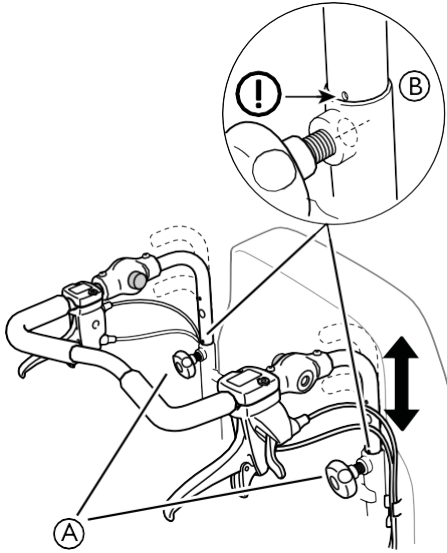

1. قم بفك عجلات اليد (A).
2. قم بضبط المقابض إلى موضع الارتفاع المطلوب. هناك موقعين ثابتين متاحين.
3. أعد ربط عجلات اليد.



تحذير!

خطر الإصابة

يمكن فك قضيب الدفع من المرفقات - تأكد من أن العلامة B على أنبوب قضيب الدفع محاذية لطرف أنبوب مسند الظهر. -تأكد من إمكانية تثبيت عجلات اليد بشكل صحيح، ويجب أن يكون برغي عجلة اليد بالكاد مرئيًا. إذا كان قضيب الدفع في وضع خاطئ، فلن تتمكن من إحكام ربط عجلة اليد بشكل صحيح.

3.7.3 ضبط زاوية قضيب الدفع

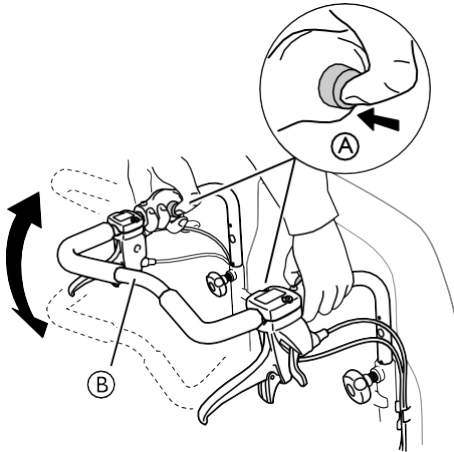

1. اضغط على الأزرار (A).
 2. اضبط قضيب الدفع (B) إلى الزاوية المفضلة.
 3. أطلق الأزرار (A).
- قم بتحريك قضيب الدفع قليلاً حتى يتم قفل الأزرار في أماكنها.



تحذير!

خطر عدم التوازن

- لا تقم بتعليق أي شيء على قضيب الدفع، فقد يؤدي هذا إلى اختلال التوازن.

3.7 مقابض الدفع/قضبان الدفع

التعليمات والتحذيرات التالية صالحة لجميع مقابض الدفع وقضبان الدفع.

بالنسبة لمقابض الدفع/قضيب الدفع لأنايب مسند الظهر المنحنية، اتبع التعليمات الخاصة بضبط ارتفاع قضيب الدفع.



3.7.1 ضبط ارتفاع مقابض الدفع المتصلة

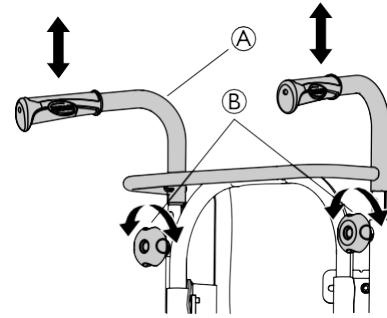

1. قم بفك عجلات اليد (B).
2. ارتفاع مقابض الدفع المدعمة / قضيب الدفع (A) يمكن تعديله ببساطة عن طريق سحب المقابض للأعلى أو دفعها للأسفل.
3. قم بتعديل الارتفاع حسب ما تحتاجه.
4. أعد ربط عجلات اليد.

تأكد من أن عجلة اليد لمقبض الدفع (A) يناسب الثقب الموجود في الأنايب. إذا كان الجزء الملولب لعجلة اليد (B) بارزاً بمقدار يزيد عن 2.5 ملم، فإن الوضع خاطئ. قم بخفض أو رفع مقبض الدفع لجعل عجلة اليد في الوضع الصحيح.

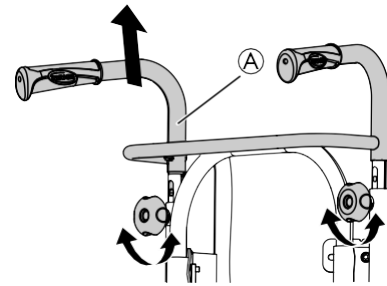

يجب عدم سحب قضيب الدفع/مقابض الدفع المدعمة (A) إلى أعلى بحيث يبرز أكثر من 19 سم فوق الحافة العلوية للملحق.



تنبيه!

خطر انحشار الأصابع

- لا تجعل أصابعك عالقة بين مقابض الدفع المدعمة وملحق مسند الرقبة. (إذا كان لديك مسند ظهر يمكن تعديل قوة الشد فيه).

3.8 مقعد

1. قم بفك المسمار الموجود بالإطار الأمامي (B) باستخدام مفتاح Allen مقاس 5 ملم (C).
2. قم بتحريك الحافة الجانبية لمسند الساق إلى الجانب حتى الموضع المطلوب.
3. أعد ربط المسامير (B) (6-5 نيوتن متر).

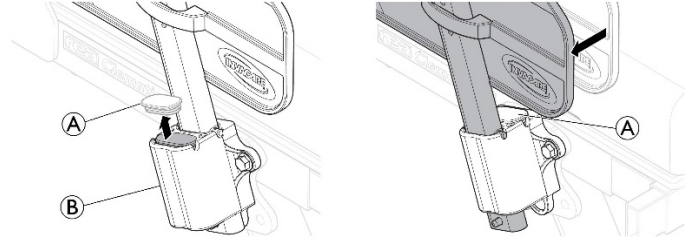
3.8.1 ضبط عرض المقعد (اختياري، وضعان)

1. قم بإزالة غطاء حامل مسند الذراع (A).
2. حرك مساند الذراعين إلى الجانب بالعرض المطلوب في حامل مسند الذراعين (B).
3. أدخل غطاء حامل مسند الذراع (A) في موقعه الجديد.

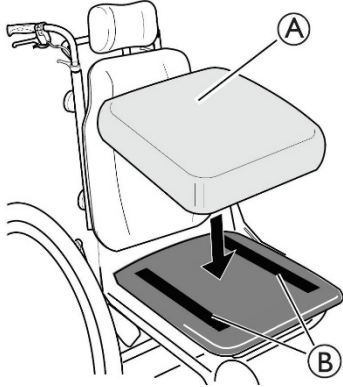
3.8.4 ضبط وسادة المقعد

وفقًا لطراز الوسادة، يمكن تأمين بعض وسائد المقعد (A) بأشرطة ذات خطاف وحلقة (B) على لوحة المقعد.

خطر القرص

احرص على عدم انحصار أصابعك بين دعامة جانب مسند الذراع وحامل مسند الذراع.
- راجع 5.5 إدخال مساند الذراعين وإزالتها، الصفحة 25.

تحذير!**خطر انزلاق وسادة المقعد**

- تأكد من أن الأشرطة ذات الخطاف والحلقة مضغوطة معًا بقوة وتأكد من بقائها ثابتة.

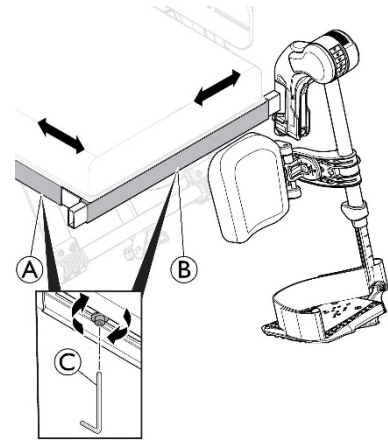
3.8.2 ضبط عمق المقعد

1. قم بإزالة وسادة المقعد.
2. قم بفك المسامير الموجودة بالإطار الجانبي (A) باستخدام مفتاح Allen مقاس 5 ملم (C).
3. حرك الحافة الأمامية للمقعد للأمام أو للخلف.
4. أعد ربط البراغي (A) (6-5 نيوتن متر).
5. ضع وسادة المقعد في مكانها مرة أخرى.

3.9 مساند الساق**تحذير!****خطر الإصابة**

- لا ترفع الكرسي المتحرك أبدًا من خلال مساند القدمين أو مساند الساق.

تنبيه!**خطر قرص أو سحق الأصابع**

هناك آليات تآرجح يمكن أن تنحشر أصابعك فيها.
- كن حذرًا عند استخدام أو تحريك أو تفكيك أو تعديل هذه الآليات.

انتباه!

خطر حدوث ضرر لآلية مسند الساق
لا تضع أي شيء ثقيل، ولا تسمح للأطفال بالجلوس على مسند الساق.

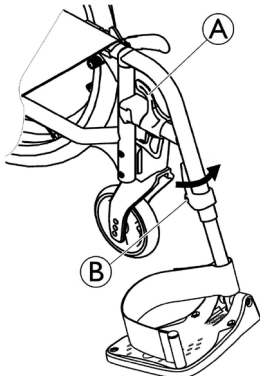
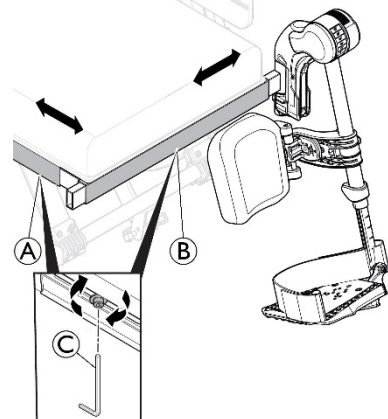
3.9.1 مساند ساق قابلة للتأرجح**3.8.3 ضبط عرض مسند الساق**

تتوفر ستة أوضاع محددة مسبقاً لضبط الزاوية.

1. قم بتدوير المقبض (D) بيد واحدة أثناء دعم مسند الساق بيدك الأخرى.
2. عند الحصول على الزاوية المناسبة، اترك المقبض وسيتم قفل مسند الساق في الوضع المطلوب.

وسادة ريلة الساق المتأرجحة والتعديلات

- تأرجح وسادة الساق للأمام (1) أو للخلف (2):

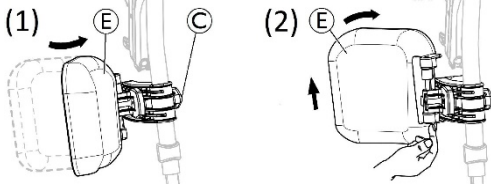

1. أرجح وسادة الساق (E) إلى الأمام (1).
 2. اسحب وسادة الساق (E) إلى أعلى وحركها إلى الخلف (2).
- قفل أرجوحة وسادة ريلة الساق للخلف:

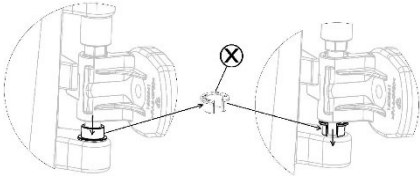

1. أخرج حلقة الفاصل الرمادي (X) من مكانها.
 2. اعكس حلقة الفاصل الرمادي المفتوحة.
 3. أدخل حلقة الفاصل الرمادي المفتوحة (X) كما هو موضح على الجانب الأيمن من الرسم التخطيطي.
- قم بعكس هذا الإجراء لفتح وسادة الساق إلى الخلف.

- ضبط ارتفاع وسادة ريلة الساق:

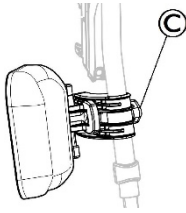

1. قم بفك المقبض (C).
 2. قم بضبط الارتفاع المطلوب ثم اربط المقبض بإحكام.
- ضبط ارتفاع وسادة ريلة الساق

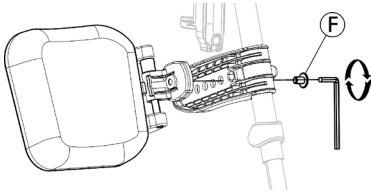

تحتوي وسادة الساق على أربعة خيارات لضبط العمق:

1. قم بإزالة برغي التثبيت (F) باستخدام مفتاح Allen مقاس 5 ملم.
2. قم بضبطه على أحد المواضع الأربعة، ثم قم بإحكام ربط برغي التثبيت (F) (3-5 نيوتن متر).

ضبط لوحة القدم

هناك ثلاثة أنواع مختلفة من ألواح الأقدام القابلة للطي.

التأرجح إلى الخارج

1. قم بتنشيط ذراع التحرير (A)، ثم قم بتحريك مساند الساق إلى الخارج.

التأرجح إلى الأمام

1. قم بأرجحة مسند الساق إلى الأمام حتى يتم تثبيته.

فك التعليق

1. قم بتنشيط ذراع التحرير (A).
2. اسحب مسند الساق إلى الأعلى.

التعليق

1. قم بتثبيت مسند الساق على الجزء الأمامي من الإطار ثم قم بتحريكه للأمام حتى يتم تثبيته في مكانه.

3.9.2 مساند ساق قابلة للتأرجح ولتعديل الزاوية

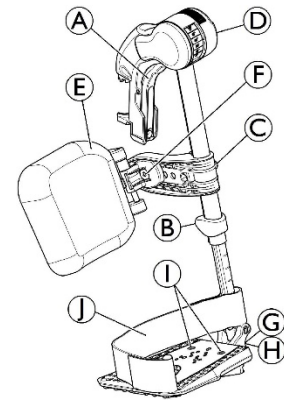

التأرجح إلى الخارج

1. قم بتنشيط ذراع التحرير (A) ثم قم بتحريك مساند الساق إلى الخارج.

التأرجح إلى الأمام

1. قم بأرجحة مسند الساق إلى الأمام حتى يتم تثبيته.

فك التعليق

1. قم بتنشيط ذراع التحرير (A)، ثم قم بتحريك مسند الساق إلى الخارج.
2. اسحب مسند الساق إلى الأعلى.

التعليق

1. ادفع مسند الساق إلى أسفل داخل موضعه، و قم بتحريكه إلى الأمام إلى أن يتم تثبيته.

ضبط الزاوية

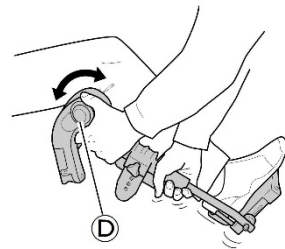

3.10 مانع الانقلاب

يمنع مانع الانقلاب الكرسي المتحرك من الانقلاب إلى الخلف.

تحذير!

خطر الانقلاب



يمكن أن تؤدي مانعات / مضادات الانقلاب التي تم ضبطها بشكل غير صحيح أو التي لم تعد تعمل إلى الانقلاب.
- تأكد دائمًا من أن مانع الانقلاب يعمل قبل استخدام الكرسي المتحرك واطلب من تقني مؤهل ضبطه أو إعادة ضبطه عند الحاجة.

تحذير!

خطر الانقلاب



على الأرض غير المستوية أو اللينة، يمكن أن تغوص أداة منع الانقلاب في الحفر أو مباشرة في الأرض، مما يحد من وظيفة السلامة الخاصة بها أو يلغي وظيفتها.
- استخدم نظام منع الانقلاب فقط عند السفر على أرضية مستوية وثابتة.

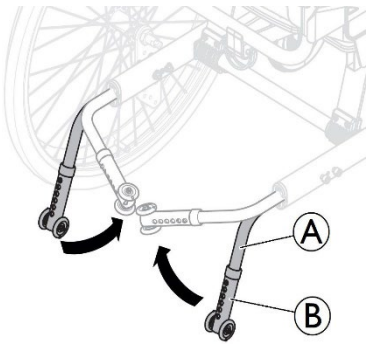

تفعيل نظام منع الانقلاب

1. اسحب مانع الانقلاب (A) قليلاً إلى الخلف، ثم قم بتدويره إلى الأسفل (90 درجة) إلى أن يتم تعشيقه.
2. كرر الإجراء على الجانب الآخر.

تحذير!

خطر الانقلاب



عند تفعيل جهاز منع الانقلاب، قد يعلق عند محاولة تخطي درجة سلم أو حافة.
- قم دائمًا بالغاء تنشيط نظام منع الانقلاب قبل القيادة فوق درجة أو حافة الرصيف.

إلغاء تنشيط نظام منع الانقلاب

1. لوضع النقل، اسحب مانع الانقلاب (A) قليلاً إلى الخلف، ثم قم بتدويره إلى الداخل (90 درجة) إلى أن يتم تعشيقه.
2. كرر الإجراء على الجانب الآخر.

تحذير!

خطر الانقلاب



- أخبر المستخدم دائمًا إذا قمت بالغاء تنشيط أنظمة منع الانقلاب.

تحذير!

خطر الانقلاب



يمكن أن ينقلب الكرسي المتحرك إلى الخلف إذا لم يتم تفعيل مانع الانقلاب.
- لا تنس تفعيل مانع الانقلاب بعد النقل.

• لوحات القدم القياسية القابلة لتعديل الارتفاع:

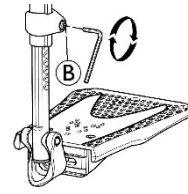

1. قم بفك برغي التثبيت (B) باستخدام مفتاح Allen مقاس 5 ملم.
 2. اضبط الارتفاع ودع المسمار يمسك أحد التجاويف الموجودة في أنبوب لوحة القدم.
 3. قم بربط برغي التثبيت (B) (3-5 نيوتن متر) في الوضع المطلوب.
- يجب أن تكون المسافة بين الجزء الأدنى من مسند القدم والأرض 50 ملم على الأقل.

• ألواح قدم قابلة للتعديل حسب العمق والزوايا (1) والعرض (2):



1. قم بفك برغي التثبيت (G) أو H باستخدام مفتاح Allen مقاس 5 ملم.
 2. اضبط مواضع العمق والزوايا ثم اربط برغي التثبيت (G) (عزم دوران 12 نيوتن متر) أو (H) (عزم دوران 8-9 نيوتن متر) بقوة في الموضع المطلوب.
- لوحات قدم قابلة لتعديل العرض (2):

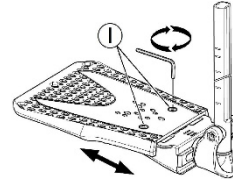

1. قم بفك برغي التثبيت I باستخدام مفتاح Allen مقاس 5 ملم.
 2. اضبط موضع العرض، ثم قم بإحكام ربط برغي التثبيت (I) (3-5 نيوتن متر) في الموضع المطلوب.
- توصي شركة Invacare بإجراء تعديل لوحة القدم من قبل تقني مؤهل.

لضمان وضع جيد للقدمين، يمكن توفير نوعين من الأشرطة؛ حزام الكعب (تسلسلي) وحزام الساق (اختياري) متصل بدعامة مسند الساق. يمكن تعديل كل منهما عن طريق خطاف وحلقة أو مشبك منزلق.

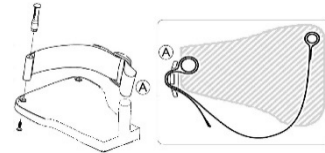

يجب تركيب مشبك البلاستيك بحيث يكون متجهًا إلى الخارج وأقرب ما يمكن إلى أنبوب لوحة القدم (A).

ضبط الارتفاع

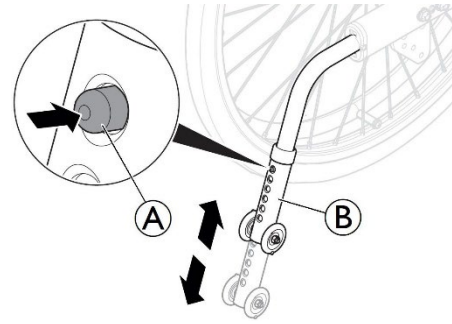

1. لضبط الارتفاع، اضغط على الزر الزنبركي (A).
2. اضغط أنبوب مانع الانقلاب (B) إلى الارتفاع المطلوب.
3. تأكد من أن الزر الزنبركي (A) يبرز بشكل كامل من خلال أنبوب مانع الانقلاب (B) بعد التعديل.

توصي شركة Invacare بإجراء تعديل لوحة القدم من قبل تقني مؤهل.

يشتمل مانع الانقلاب على ستة أوضاع ممكنة للارتفاع. قم بضبط الارتفاع من الأرضية عند أسفل مانع الانقلاب بين 15 ملم (الحد الأدنى) إلى 40 ملم (الحد الأقصى).

يُطلب هذا التعديل مع مراعاة موضع وقطر العجلة الخلفية بالإضافة إلى ظروف المستخدم وحدود السلامة الخاصة به.

تأكد من تركيب مانع الانقلاب بشكل صحيح على كل جانب. يجب أن يبرز الزر الزنبركي (A) بشكل كامل من خلال الثقب المعني.

استخدام مانع الانقلاب كمساعد للانقلاب

باستخدام مساعد الإمالة، يستطيع المساعد إمالة الكرسي المتحرك بسهولة أكبر، من أجل التنقل بين الخطوات على سبيل المثال.

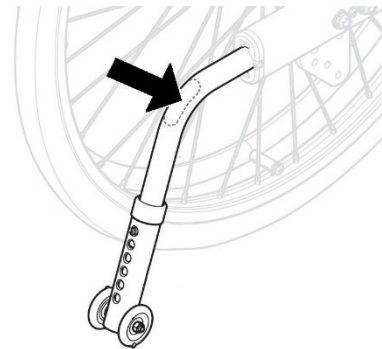

1. إذا لزم الأمر، قم بتفعيل مانع الانقلاب (راجع قسم تفعيل مانع الانقلاب أعلاه).
2. إذا لزم الأمر، قم بتعديل ارتفاع مانع الانقلاب لتخطي العائق.
3. امسك الكرسي المتحرك من مقابض الدفع.
4. اضغط على مساعد الإمالة بقدمك وأمسك الكرسي المتحرك في الوضع المائل حتى يتخطى العائق.

بعد عبور العائق، وإذا لزم الأمر، قم بإعادة ضبط ارتفاع مانع الانقلاب إلى موضعه الأولي، ويتم ذلك عن طريق المساعد.

4.1.3 ضبط العرض

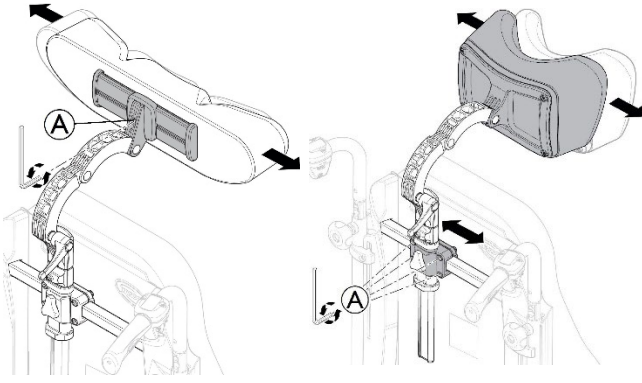

1. قم بفك المسامير الأربعة (A) باستخدام مفتاح Allen مقاس 5 ملم.
2. قم بتحريك الدعامة لضبط عرض مسند الرقبة/مسند الرأس.
3. أعد ربط المسامير الأربعة (5-6 نيوتن متر).
4. يمكن تعديل عرض مسند الرأس بشكل إضافي، وذلك عن طريق فك المسامير (A) باستخدام مفتاح Allen مقاس 5 ملم.
5. أعد ربط المسامير (A) (5-6 نيوتن متر).

4.2 ضبط مسند الذراع المخصص لمرضى الشلل النصفى

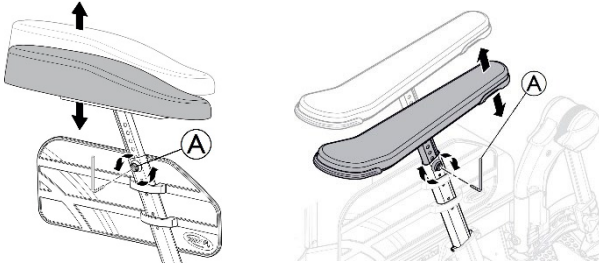

1. قم بفك المسامير (A) باستخدام مفتاح Allen مقاس 5 ملم.
2. قم بإزالة مسند الذراع الأصلي.
3. قم بتركيب مسند الذراع المخصص لمرضى الشلل النصفى (C) في عمود مسند الذراع.
4. أعد ربط البرغي (A).

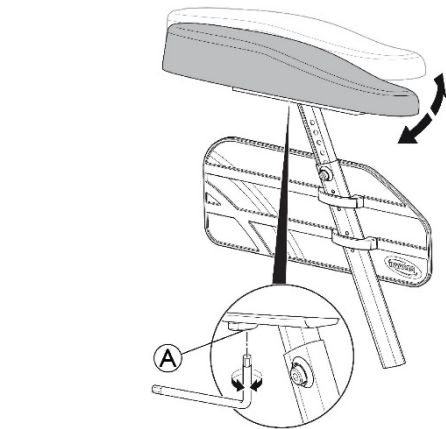

5. يمكن تعديل زاوية مسند الذراع المخصص لمرضى الشلل النصفى. يمكن زيادة/تقليل المقاومة عن طريق ضبط البرغي (A).

4 الخيارات

4.1 مسند الرأس/مسند الرقبة

4.1.1 ضبط الارتفاع

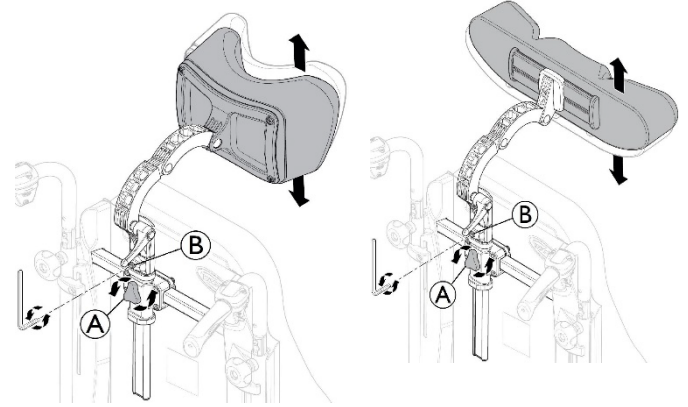

يتم التحكم في الارتفاع والإزالة بواسطة عجلة اليد. تم تجهيز الشريط بكتلة توقف قابلة للتعديل.

1. قم بفك المسامير الموجود في كتلة التوقف (B) باستخدام مفتاح Allen مقاس 5 ملم.
 2. قم بفك عجلة اليد (A).
 3. قم بضبط مسند الرأس إلى الوضع المطلوب.
 4. أعد ربط عجلة اليد (A).
 5. حرك كتلة التوقف (B) إلى أسفل حتى الجزء العلوي من ملحق مسند الرأس.
 6. أعد ربط المسامير (5-6 نيوتن متر).
- من الممكن الآن إزالة مسند الرأس/مسند الرقبة وإعادة إدخاله في الوضع المطلوب دون الحاجة إلى مزيد من التعديلات.

4.1.2 ضبط العمق/الزاوية

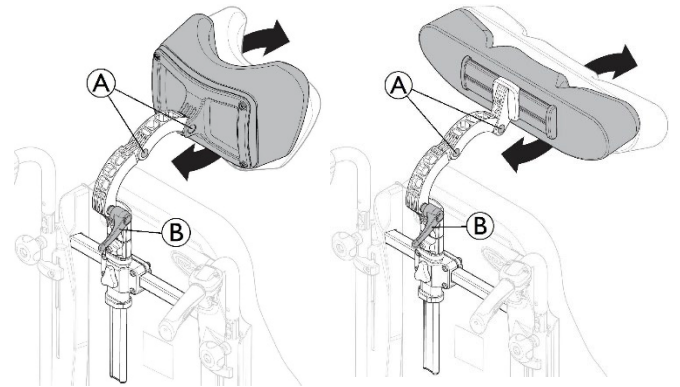

1. قم بفك المقبض (B).
2. قم بفك برغي التثبيت (A) باستخدام مفتاح Allen مقاس 5 ملم.
3. قم بضبط عمق مسند الرأس/مسند الرقبة وزاويته.
4. أعد ربط المقبض والبرغيين (5-6 نيوتن متر).

4.4 دعم الجذع بذراع ثابت أو ذراع متأرجح

يمكن تعديل دعامة الجذع من حيث الارتفاع والعمق والاتجاه الجانبي.

تحذير!
خطر الوقوع في مأزق
- احرص على عدم انحصار ذراعك بين دعامة الجذع ومسند الذراع عند تغيير زاوية مسند الظهر.

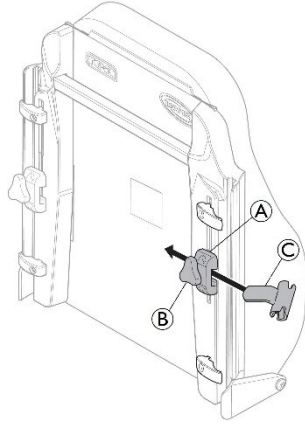

الأدوات: مفتاح Allen مقاس 5 ملم

الحامل © مخصص لدعم الجذع "المتأرجح" فقط.

ضبط الذراع الثابت

ضبط الارتفاع

1. يمكنك ضبط الارتفاع عن طريق فك المسامير/المسامير (B).
2. انقل الملحق (A) إلى أعلى أو أسفل.
3. أعد ربط البرغي / البراغي.

الضبط الجانبي

1. اضبط دعامة الجذع إلى الجانب عن طريق فك المقبض (B).
2. حرك الدعامة جانبيًا إلى الموضع المطلوب.
3. أعد ربط المقبض (B).

ضبط العمق - وسادة ثابتة

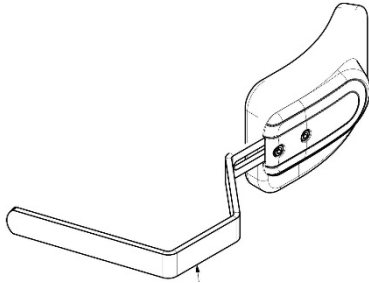

الأدوات: مفتاح Allen مقاس 5 ملم

1. لضبط عمق دعامة الجذع، قم بفك المسامير (D) باستخدام مفتاح Allen.
2. حرك دعامة الجذع للأمام أو للخلف.

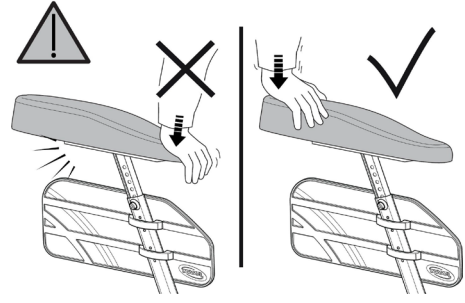

تحذير! خطر التلف



التلف في مسند الذراع
- لا تضع أي ضغط على الجزء الأمامي من مسند الذراع، حيث قد يؤدي ذلك إلى إتلاف ملحق مسند الذراع.

4.3 وسادة المبعادة بين الساقين

.1

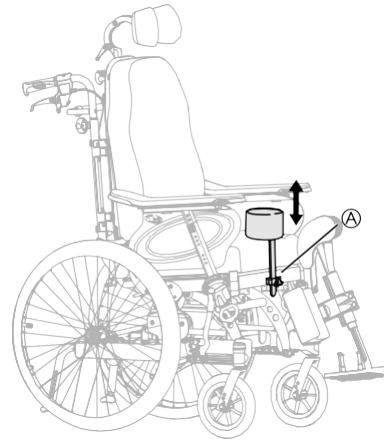

يتم ضبط الارتفاع والإزالة بواسطة عجلة اليد (A).

.2

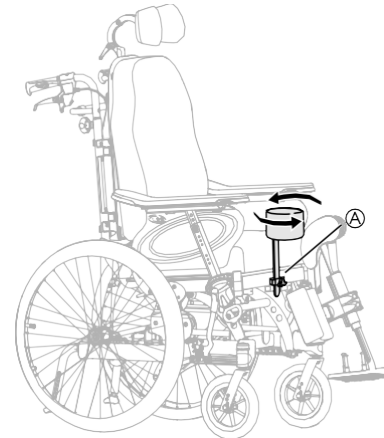

يتم تعديل العمق في وضع أمامي أو خلفي. قم بفك عجلة اليد (A) وتدويرها.

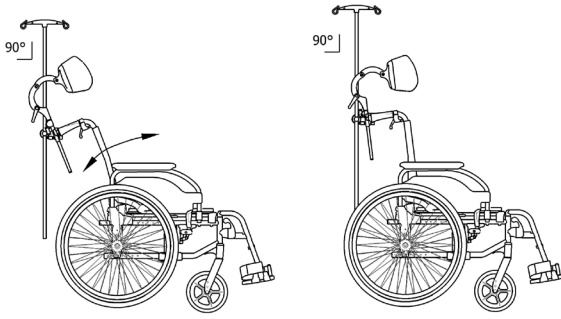

الارتفاع

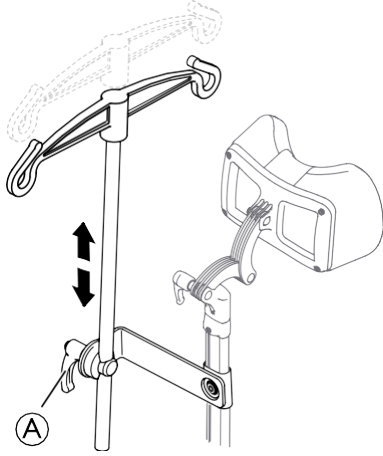

1. قم بفك الرافعة (A).
2. قم بضبط حامل المحلول الوريدي على الارتفاع المطلوب.
3. اربط الرافعة بقوة (A).

الزاوية

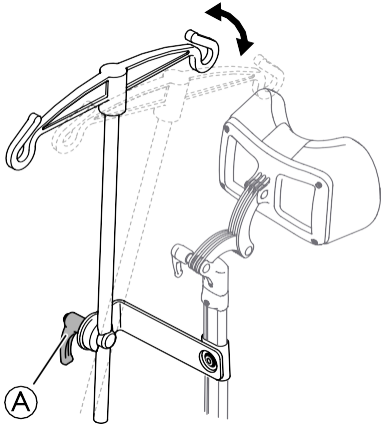

1. قم بفك الرافعة (A).
2. قم بالضبط حتى تصل إلى الزاوية المطلوبة.
3. اربط الرافعة بقوة (A).

4.6 صينية الطاولة

تحذير!
خطر السقوط / الإصابة
- لا يجوز مطلقًا استخدام الطاولة كبديل لحزام الوضعية.

تحذير!
خطر الانقلاب / الإصابة
- أقصى حمل على الطاولة: 8 كغ

3. أعد ربط البرغي.
4. قم بإزالة دعامة الجذع عن طريق فك المقبض (C) وسحب دعامة الجذع إلى الجانب والخارج.

ضبط الذراع المتأرجح

يتم وضع الحامل C الخاص بدعامة الجذع "المتأرجح" فقط في الملحق (A) على مسند الظهر.

1. قم بفك المقبض (B).
2. ضع حامل دعامة الجذع (C).
3. أعد ربط البرغي.

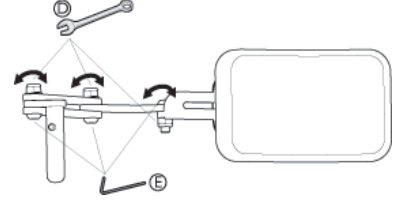

الأدوات: مفتاح Allen مقاس 5 ملم / مفتاح ثابت مقاس 13 ملم.

1. يمكن تعديل الزاوية عن طريق فك المسامير (E) والبراغي (D) من ذراع دعامة الجذع.
2. امسكها باستخدام مفتاح Allen وشدها باستخدام المفتاح الثابت.
3. تذكر إعادة ربط البراغي والصواميل عند الوصول إلى الموضع المطلوب.

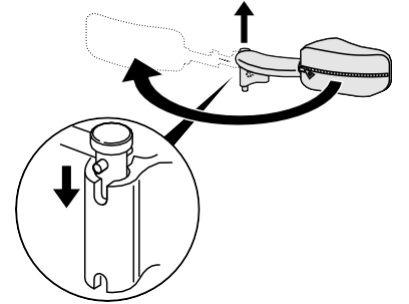

يمكن تدوير دعامة الجذع "القابلة للإزاحة الجانبية" إلى الجانب لكي تكون بعيدة عن طريق المستخدم عند الدخول إلى الكرسي المتحرك أو الخروج منه.

تنبيه!
خطر القرص
- يجب أن يكون الغطاء الموجود على ذراع دعامة الجذع موجودًا دائمًا عند استخدام الكرسي.

4.5 ضبط حامل المحلول الوريدي

تحذير!
خطر الانقلاب / الإصابة
- الحد الأقصى للحمل على حامل المحلول الوريدي: 4 كغ (2 × 2 كغ)

يجب دائمًا وضع قضيب حامل المحلول الوريدي في وضع رأسي، أي بزاوية 90 درجة على الأرض، بغض النظر عن موضع مسند الظهر أو الكرسي المتحرك.



تنبيه!

خطر الشعور بعدم الراحة

- عند تعديل عمق الطاولة، تأكد من عدم الضغط على بطن المستخدم.

4.6.2 قفل صينية الطاولة



تحذير!

خطر الإصابة

يتم قفل المستخدم في وضع ثابت ولا يمكن إزالته من الكرسي المتحرك دون فتح قفل الطاولة.
- يجب أن يتم استخدام جهاز قفل صينية الطاولة بواسطة فنيين معتمدين.

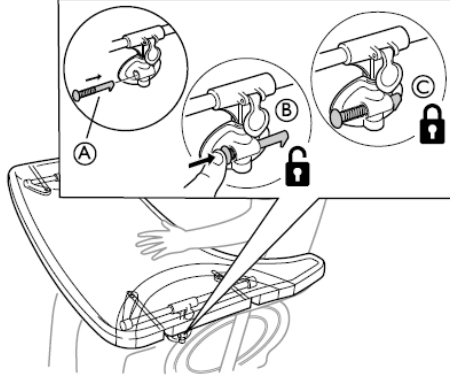

1. ضع دبوس القفل (A) في ملحق الطاولة.
2. اضغط دبوس القفل (A) إلى الداخل لفتح قفل الطاولة (B).
استمر في الضغط على دبوس القفل إلى الداخل لـ 1 على الطاولة في وضع فتح القفل.
3. حرر دبوس القفل (A) لقفل موضع الطاولة (C).

4.6.3 الطاولة المتأرجحة



تحذير!

خطر الإصابة / الكدمات

- احرص على عدم إصابة المستخدم في أثناء تأرجح الطاولة.



تحذير!

خطر انقلاب الطاولة إلى الأمام

- لا تقم بتعديل عمق الطاولة إلى الأمام كثيرًا، نظرًا لخطر ميل الطاولة عند إضافة وزن عليها.



تنبيه!

خطر الشعور بعدم الراحة / الإصابة بكدمات طفيفة

- تأكد من وضع مرفقي المستخدم على الطاولة عند دفع الكرسي المتحرك. إذا برزت المرفقان من الطاولة أثناء دفع الكرسي المتحرك، فهناك خطر الشعور بعدم الراحة أو كدمات طفيفة.

يمكن تعديل صينية الطاولة من حيث العمق والعرض، وسوف توضح الأقسام التالية الاحتمالات المختلفة.

4.6.1 ضبط عمق صينية الطاولة

.1

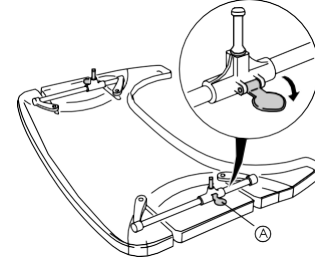

افتح قفل الأمان لضبط العمق (A).

.2

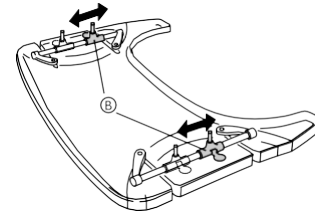

اضبط حوامل الطاولة B إلى الأمام أو إلى الخلف لضبط العمق المطلوب.

.3

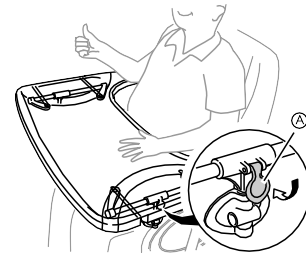

اغلق قفل الطاولة A مرة أخرى من أجل قفل موضع العمق.



تنبيه!

خطر عدم الراحة / انعدام الأمان

الطاولة ليست في وضع ثابت.
- تأكد من تثبيت قفل الطاولة مرة أخرى بعد ضبط عمق الطاولة.

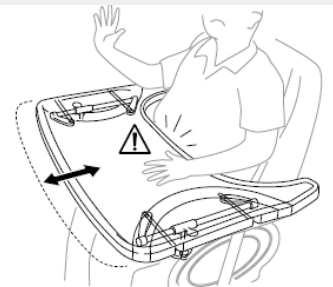

ضع الوسادة الخاصة بصينية الطاولة (A) على الطاولة وضع أحزمة التثبيت (B) حول الطاولة.

4.6.5 إضافة وسائد الكوع

يمكن تجهيز صينية الطاولة بوسائد للمرفقين، من أجل الحصول على سطح أكثر نعومة للمرفقين.

1.

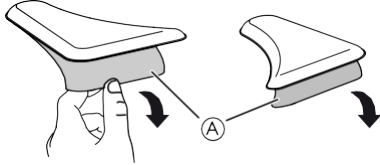

قم بإزالة ورق الحماية (A) من وسادات الكوع.

2.

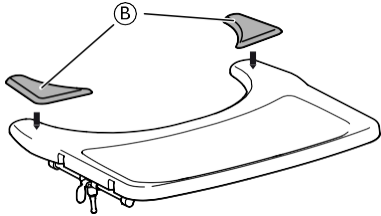

ضع وسائد الكوع B على الطاولة.

4.7 نصف قرص الطاولة

تحذير!

خطر السقوط / الإصابة

- لا يجوز مطلقاً استخدام نصف قرص الطاولة كبديل لحزام الوضعية.



تحذير!

خطر الانقلاب / الإصابة

- أقصى حمل على طرف الجزء الأوسع من نصف قرص الطاولة: 1.5 كغ



تنبيه!

خطر الشعور بعدم الراحة / الإصابة بكدمات طفيفة

- تأكد من وضع مرفق المستخدم على نصف قرص الطاولة عند دفع الكرسي المتحرك. إذا برز الكوع من الكرسي المتحرك أثناء دفعه، فهناك خطر الشعور بعدم الراحة أو الإصابة بكدمات طفيفة.



تنبيه!

خطر قرص الأصابع

توجد آلية أسفل نصف قرص الطاولة حيث يمكنك انحشار أصابعك.
- كن حذراً عند ضبط قرص الطاولة أو عند استخدام وظيفة التراجع.



تنبيه!

خطر التعرض للقرص أو الجروح الطفيفة

- لا تنتقل من الكرسي المتحرك عندما يكون نصف قرص الطاولة في وضع أفقي.



يمكن تعديل عرض نصف قرص الطاولة وتأرجحه بعيداً.

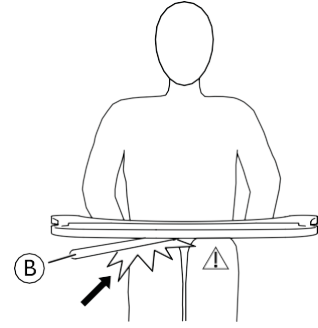

تنبيه!

خطر الشعور بعدم الراحة / الإصابة بكدمات طفيفة
- تأكد من أن المستخدم لديه مساحة كافية للساقين. لا يجب أن يرتكز أنبوب الطاولة على ساق المستخدم.



ضبط العمق

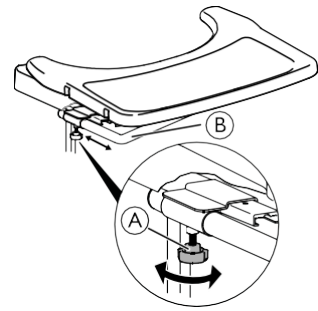

1. قم بفك عجلة اليد (A).
2. قم بضبط الطاولة بعمق باستخدام أنبوب الطاولة (B).
3. أعد ربط عجلة اليد (A).

وظيفة التراجع

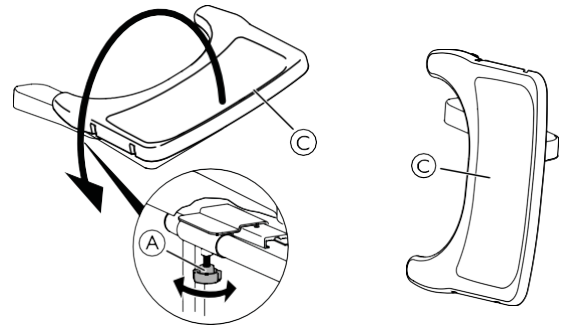

1. قم بفك عجلة اليد (A).
2. حرك صينية الطاولة (C) نحو الجانبين.
3. أعد ربط عجلة اليد (A).

4.6.4 إضافة وسادة صينية الطاولة

يمكن وضع وسادة لصينية الطاولة على صينية الطاولة من أجل الحصول على سطح أكثر نعومة للذراعين والمرفقين.

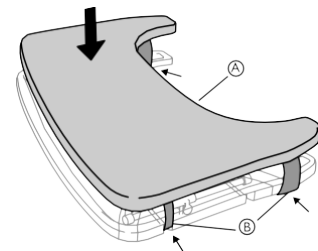

4.8 حزام الوضعية

يمكن تجهيز الكرسي المتحرك بحزام وضعية. يمنع المستخدم من الانزلاق إلى الأسفل في الكرسي المتحرك أو من السقوط من الكرسي المتحرك. حزام الوضع ليس جهاز تحديد الموقع.

تحذير!

خطر الإصابة الخطيرة / الاختناق



يمكن أن يؤدي الحزام المرتخي إلى انزلاق المستخدم للأسفل وتعرضه لخطر الاختناق.

- يجب أن يتم تركيب حزام الوضعية من قبل تقني مؤهل ويتم تجهيزه بواسطة أخصائي رعاية صحية.
- تأكد دائمًا من أن حزام الوضع مثبت بشكل محكم عبر الجزء السفلي من الحوض.
- في كل مرة يتم فيها استخدام حزام الوضعية، تحقق من ملاءمته بشكل صحيح. يؤثر تغيير زاوية المقعد و/أو مسند الظهر والوسادة وحتى ملابسك على ملاءمة الحزام.

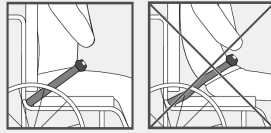

4.7.1 تركيب نصف قرص الطاولة

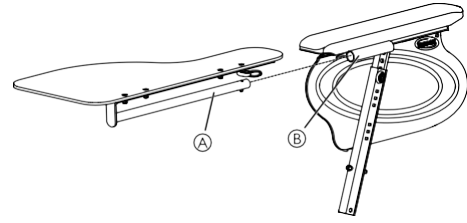

1. أدخل أنبوب نصف قرص الطاولة (A) في الملحق (B) تحت وسادة الذراع.

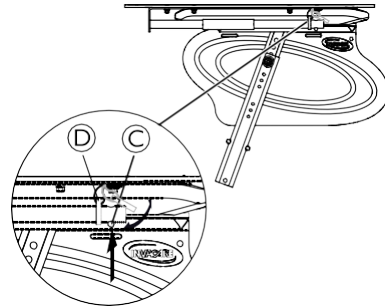

2. اضغط على دبوس الدفع (C) وأدخل الحلقة (D) في الأنبوب (A).
3. حرر دبوس الدفع (C).

4.7.2 ضبط نصف قرص الطاولة

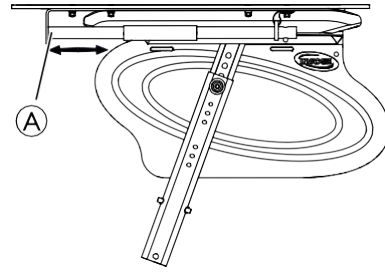

1. حرك نصف قرص الطاولة (A) إلى الأمام أو الخلف لضبط العمق المطلوب.

تنبيه!

خطر الشعور بعدم الراحة

- عند ضبط عمق نصف قرص الطاولة، تأكد من عدم الضغط على بطن المستخدم.



إغلاق وفتح حزام الوضعية

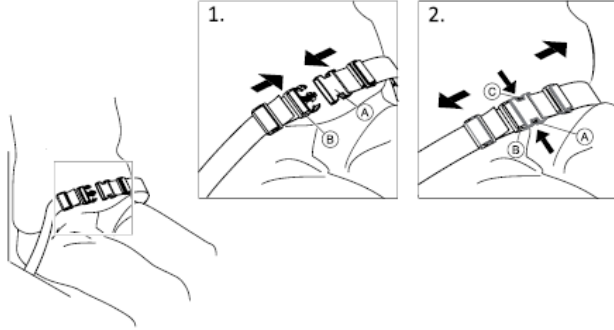

تأكد من أنك تجلس بشكل مستقيم على المقعد وأن الحوض مستقيم ومتماثل قدر الإمكان.

1. لإغلاقه، ادفع القفل (A) إلى داخل مشبك الإبزيم (B).
2. لفتحه، اضغط على زر PRESS C واسحب القفل (A) إلى خارج مشبك الإبزيم (B).

ضبط الطول

يتمتع حزام الوضعية بطول جيد، حيث توجد مساحة كافية لليد المسطحة بين الجسم والحزام.

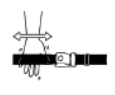

i

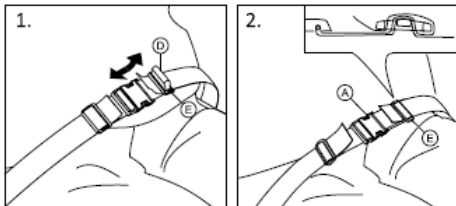

1. قم بتقصير الحلقة (D) أو تمديدها حسب الحاجة.
2. أدخل الحلقة (D) عبر القفل (A) والمشبك البلاستيكي (E) إلى أن تصبح الحلقة مسطحة.

4.7.3 إضافة وسادة نصف قرص الطاولة

يمكن وضع وسادة نصف قرص الطاولة فوقها من أجل الحصول على سطح أكثر نعومة للذراعين والمرفقين.

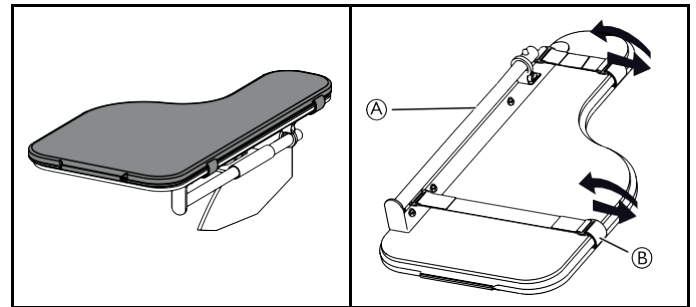

1. ضع الوسادة لنصف قرص الطاولة (A) فوق الصينية.
2. وضع أحزمة التثبيت (B) في المشبك البلاستيكي وحول نصف قرص الطاولة (A).

يمكن تركيب أحزمة التثبيت التي تحمل علامة CE لغرض استخدامها على الكراسي المتحركة، على الكراسي مع الحفاظ على علامة CE. يجب أن يتم تركيب حزام التثبيت من قبل أخصائي رعاية صحية ويتم تركيبه من قبل تقني مؤهل.

انظر الفصل: "نقل الكراسي المتحركة مع المستخدمين في المركبات"

الغرض من استخدام الحزام للتثبيت، هو تثبيت المستخدم وإعطائه وضعية أفضل.

3. تأكد من أن الحلقة ④ مثبتة بشكل مثالي في المشبك البلاستيكي ①E
4. قم بتأمين التعديل الجديد باستخدام طرف الحزام المثبت في المشبك ①E.

تحذير!



خطر الانزلاق والاختناق / خطر السقوط

- قم بإجراء التعديلات على كلا الجانبين بالتساوي، بحيث يبقى مشبك الإبزيم في وضع مركزي.
- تأكد من أن كلا طرفي الحزام تم تثبيتهما مرتين في المشبك ①E لتجنب ارتخاء الحزام.
- تأكد من عدم تعلق الأحزمة في أسلاك العجلة الخلفية.

تنبيه!

خطر الانزلاق



- إذا كان ارتفاع المقعد منخفضًا جدًا و/أو تستخدم قدميك لتحريك الكرسي المتحرك، فيمكن إزالة مساند الساق. إذا كان الأمر كذلك، فكن على دراية بمخاطر الانزلاق!

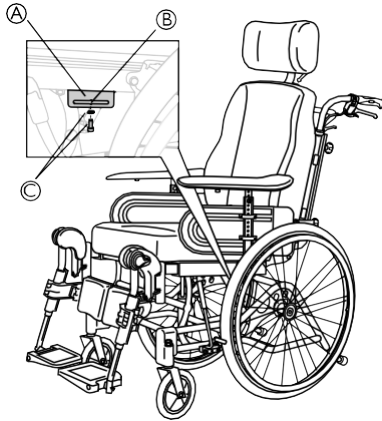

1. قم بترك المسامير والوردة ③ وإزالتها لتركيب مسند الساق.
 2. ضع الملحق ①A على الإطار كما هو موضح في الصورة.
 3. قم بضبط الملحق إلى الوضع المطلوب.
 4. استخدم المسامير والوردة ③ لتثبيت الملحق ①A وربط المسامير.
- يجب وضع حزام الوضعية في الفتحة ②B على الملحق ①A.

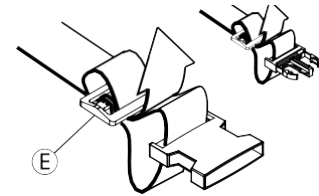

4.8.1 حزام الوضعية - التركيب

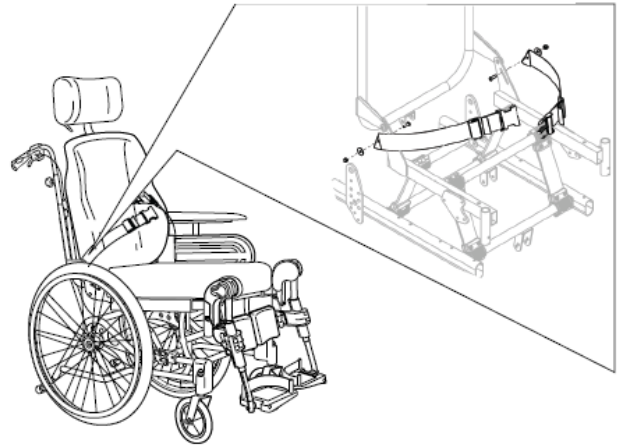

يتم تثبيت حزام الوضعية ②B على دعائم مسند الظهر ①A.

4.9 الملحق عند استخدام حزام الوضعية

تنبيه!

خطر الانزلاق



- يجب أن يكون الحزام محكمًا على الجسم.
- يجب علينا دائمًا استخدام الكراسي المتحركة مع وسادة مقعد. إذا تم تعديل طول الحزام ليتناسب مع ارتفاع نوع واحد من وسادة المقعد، فمن المهم استخدام هذه الوسادة. إذا تم استبدال وسادة المقعد، فيجب تعديل طول الحزام.
- يجب وضع المقعد بشكل مسطح أو مائل للخلف إذا تُرك المستخدم بمفرده دون مراقبة.

1. ارفع مسند الظهر إلى وضع أعلى.
2. قم بتركيب مكبس الغاز © في الملحق B وكتلة التوجيه البلاستيكية ©.
3. أدخل دبوس الأمان باستخدام قيد الأمان A في الفتحة الموجودة في الملحق ©.
4. قم بقفل قيد الأمان A عن طريق طيه أسفل الملحق © وثبت الحلقة على الجانب الآخر.

5.4.2 تركيب قيد الأمان - المكبس الكهربائي

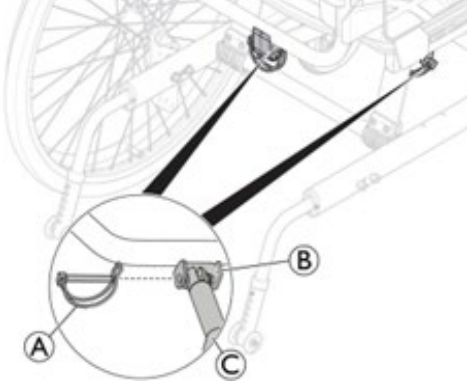

1. ارفع مسند الظهر إلى وضع أعلى.
2. قم بتركيب قضيب المكبس © في الملحق ©.
3. أدخل دبوس الأمان A في فتحة الملحق ©.
4. اقفل دبوس الأمان.

تحذير!

النسخة الكهربائية

قد يصبح مسند الظهر فضفاضةً في حالة فصل قضيب المكبس عن غلافه عن طريق الخطأ.

- قبل تثبيت المكبس على مسند الظهر، قم بتدوير قضيب المكبس © في اتجاه عقارب الساعة إلى أقصى موضع له.
- عند محاذاة الفتحات، قم فقط بتدوير قضيب المكبس © إلى الحد الأقصى بمقدار نصف دورة عكس اتجاه عقارب الساعة.

5.5 إدخال مساند الذراعين وإزالتها

تحذير!

خطر القرص

- كن على دراية بخطر الانحصار بسبب المسافة الصغيرة بين حامل مسند الذراع والعجلة الخلفية عند إمالة الكرسي المتحرك أو دفعه.

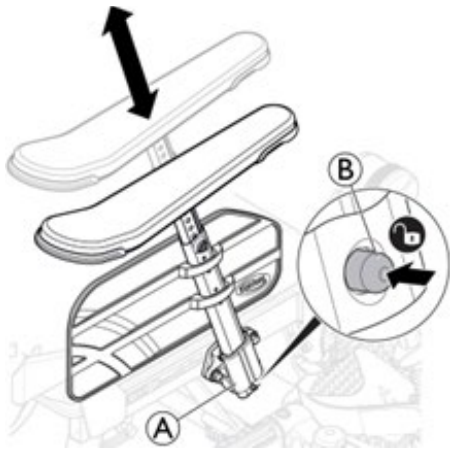

5 الإعداد

5.1 معلومات السلامة

تنبيه!

خطر الإصابة



- قبل استخدام الكرسي المتحرك، يجب التحقق من حالته العامة ووظائفه الرئيسية، 8 الصيانة، الصفحة 38.

سيقوم المورد المعتمد الخاص بك بتزويدك بالكرسي المتحرك جاهزًا للاستخدام. سيقوم مقدم الخدمة الخاص بك بشرح الوظائف الرئيسية والتأكد من أن الكرسي المتحرك يلبي احتياجاتك ومتطلباتك.

يجب أن يتم إجراء تعديلات موضع المحور ودعامات العجلات من قبل تقني مؤهل.

5.2 فحص التسليم

يجب إبلاغ شركة النقل عن أي ضرر يحدث في أثناء النقل على الفور. تذكر الاحتفاظ بالغللاف حتى تقوم شركة النقل بفحص البضائع والتوصل إلى تسوية.

5.3 معلومات عامة عن التجميع

عند استلام الكرسي المتحرك الخاص بك، يمكنك إما تركيب مسند الظهر ومسند العنق والعجلات الأمامية والخلفية، أو في بعض الطرز، يمكنك طي مسند الظهر إلى أعلى. يجب عليك أيضًا تركيب مساند الذراعين ومساند السيقان على الكرسي المتحرك. التجميع بسيط ولا يتطلب أي أدوات. اتبع الإرشادات الواردة في الفصل 3 نظرة عامة على المنتج، الصفحة 8 أو في الفقرات التالية.

5.4 تركيب مسند الظهر

احرص على عدم انحصار الأسلاك عند رفع مسند الظهر.

تحذير!

مخاطر تتعلق بالسلامة



قد ينهار الكرسي المتحرك

- أعد دائمًا إدخال دبوس الأمان وتثبيته باستخدام قيد الأمان © عندما تتم إزالته.
- تأكد من أن خطاف / حلقة القفل مغلقة بشكل آمن.

5.4.1 تركيب مسند الظهر - مكبس الغاز

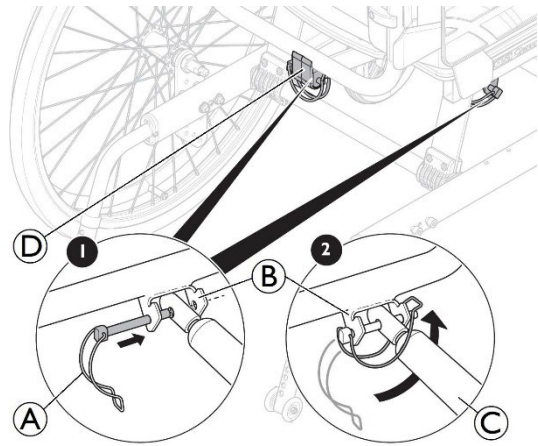

5.7 ضبط عمق مسند الذراع/المسند الجانبي

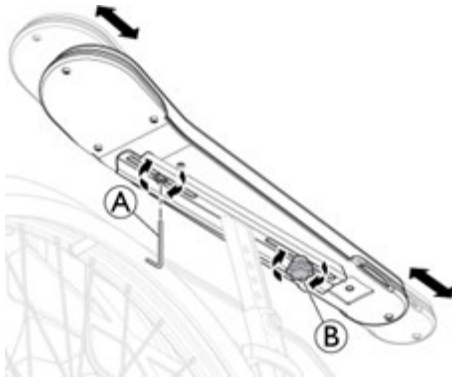

1. قم بفك عجلة اليد ⑥.
2. قم بضبط الوسادة و/أو المسند الجانبي إلى الوضع المطلوب.
3. أعد ربط عجلة اليد ⑥.
4. يمكنك ربط المسمار ④ لضبط العمق لبعض المستخدمين.

⚠ خطر سوء الضبط

– يجب ألا يكون هناك أي ضغط على مسند الذراع في أثناء ضبط عجلة اليد أو المسمار.

5.8 تركيب العجلات الأمامية القابلة للفصل وإزالتها (إذا كان الكرسي مجهزاً بها)

⚠ تحذير!

خطر الانقلاب

إذا لم يتم تعشيق آلية القفل لإحدى العجلات الأمامية بشكل كامل، فقد تنفك العجلة الأمامية في أثناء الاستخدام. يمكن أن يؤدي ذلك إلى الانقلاب.

– تأكد دائماً من تعشيق العجلات الأمامية بالكامل عند تركيب عجلة أمامية.

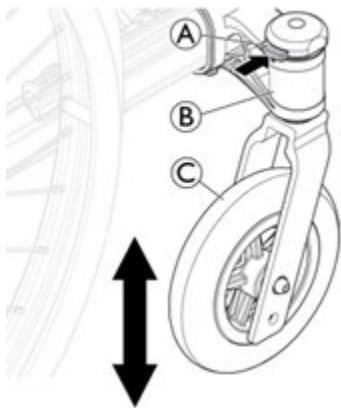

تركيب العجلات الأمامية

1. باستخدام يد واحدة، أمسك الكرسي المتحرك في وضع مستقيم.
2. باستخدام اليد الأخرى، ادفع محور العجلة الأمامية إلى دعامة محور العجلة الأمامية ⑥ إلى أن يتوقف.
3. تأكد من سماع نقرة صوتية وتأكد من أن العجلة الأمامية ⑥ مثبتة بإحكام.

إزالة العجلات الأمامية

1. باستخدام يد واحدة، أمسك الكرسي المتحرك في وضع مستقيم.
2. باليد الأخرى باستخدام إبهامك، اضغط على آلية القفل ④ في الجزء العلوي من دعامة محور العجلة الأمامية ⑥.
3. استمر في الضغط عليه واسحب العجلة الأمامية ⑥ إلى خارج دعامة محور العجلة الأمامية ⑥.

1. اضغط مسبقاً مع الاستمرار على آلية القفل ⑥ قبل إدخال مسند الذراع.
2. ضع مسند الذراع في حامل مسند الذراع ④.
3. اضغط على مساند الذراعين إلى أسفل إلى أن تثبت مساند الذراعين في مكانها بشكل آمن.

تحتوي مساند الذراعين على آلية قفل لمنع أي حركة لا إرادية أو انفصال. ⚠

4. اضغط على آلية القفل ⑥ لتحريرها قبل إزالة مسند الذراع أو تعديله.

5.6 ضبط ارتفاع مسند الذراع



1. اضبط ارتفاع مساند الذراعين و/أو المساند الجانبية عن طريق تدوير المسمار أو عجلة اليد ④ وفقاً لنوع مسند الذراع الذي اخترته.
2. حدد الارتفاع المطلوب.
3. أعد ربط المسمار/عجلة اليد.

⚠ تنبيه!

خطر انحصار الأصابع

– احرص على عدم انحصار أصابعك بين مسند الذراع/وسادة الدعامة الجانبية وحامل مسند الذراع عند ضبط ارتفاع مسند الذراع.

- قد يؤدي استخدام مساند الأذرع المنخفضة، أو ضبط مساند الأذرع على ارتفاعات منخفضة، إلى حدوث تعارضات مع العجلات الخلفية عند إمالة الكرسي. ⚠

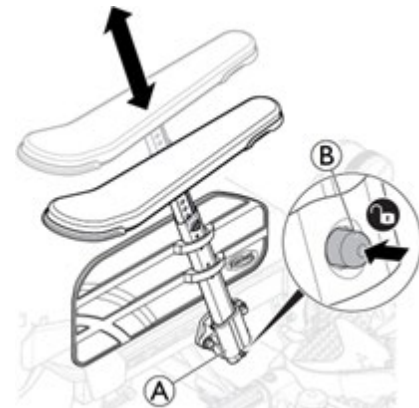

تحتوي مساند الذراعين على آلية قفل لمنع أي حركة لا إرادية أو انفصال. اضغط على آلية القفل ⑥ على مسند الذراع لتحريره قبل إدخال مسند الذراع أو إزالته أو تعديله. ⚠

تركيب العجلات الخلفية

1. أطلق المكابح.
2. باستخدام يد واحدة، أمسك الكرسي المتحرك في وضع مستقيم.
3. باستخدام اليد الأخرى، أمسك عجلة القيادة من خلال حافة السلك الخارجي حول محور العجلة.
4. باستخدام إبهامك، اضغط على زر التحرير السريع ⑤ واستمر في الضغط عليه.
5. ادفع محور العجلة الخلفية ⑥ إلى داخل جلبة المحول ⑦ حتى التوقف.
6. حرر زر التحرير السريع وتأكد من تثبيت العجلة بشكل آمن.
7. بالنسبة لإصدار Transit، أدخل غطاء التحرير السريع ⑥ في زر التحرير السريع ⑥.

إزالة العجلات الخلفية

1. أطلق المكابح.
2. باستخدام يد واحدة، أمسك الكرسي المتحرك في وضع مستقيم.
3. بالنسبة لإصدار Transit، قم بإزالة غطاء التحرير السريع ⑥ من زر التحرير السريع ⑥.
4. باستخدام اليد الأخرى، أمسك عجلة القيادة من خلال حافة السلك الخارجي حول محور العجلة.
5. باستخدام إبهامك، اضغط على زر التحرير السريع ⑤. استمر في الضغط عليه ثم اسحب العجلة إلى الخارج من جلبة المحول ⑦.

5.10 مساند الساق القابلة لتعديل الزاوية

لتثبيت أو إزالة مسند الساق القابل للتعديل والتأرجح، راجع
← 2.9.3 مساند ساق قابلة للتأرجح وتعديل الزاوية، الصفحة 15.

5.11 مساند الساق الثابتة

لتثبيت أو إزالة مسند الساق الثابت والتي يمكن تحريكها، راجع
← 1.9.3 مساند ساق قابلة للتأرجح، الصفحة 14.

5.12 تركيب صينية الطاولة

قم بتركيب صينية الطاولة A في ملحقات صينية الطاولة ⑥.

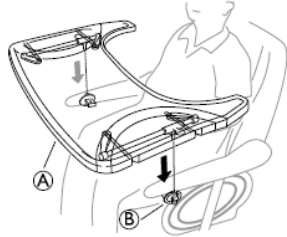

5.9 تركيب العجلات الخلفية وإزالتها

تحذير!

خطر الانقلاب



إذا لم يتم تثبيت المحور القابل للإزالة للعجلة الخلفية بشكل كامل، فقد تصبح العجلة فضفاضة أثناء الاستخدام. يمكن أن يؤدي ذلك إلى الانقلاب.
- تأكد دائمًا من أن المحاور القابلة للإزالة مثبتة بالكامل عند تركيب عجلة.

تحذير!

خطر الإصابة



- تأكد من تثبيت العجلة الخلفية بشكل آمن في مكانها! لا ينبغي أن يكون من الممكن إزالة العجلات عند إلغاء تنشيط زر التحرير السريع ⑤.

الدفع الذاتي

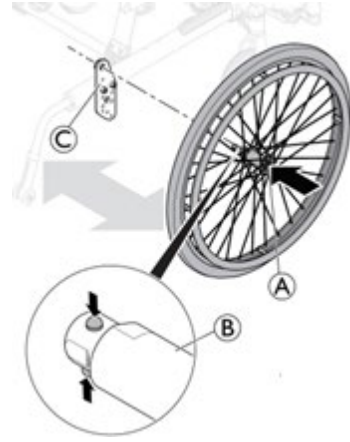

إصدار Transit

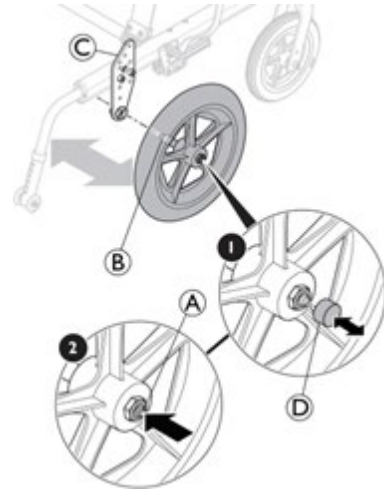

6.2.2 استخدام المكابح العاملة بالقدم

تم تصميم إصدار Transit لتتم قيادته من قبل المرافق فقط. لتسهيل النقل الجانبي وتوفير المساحة، تم تجهيز الكرسي المتحرك بعجلات خلفية مقاس 305 ملم (12 بوصة).

يمكن تعديل المسافة بين مكبس المكابح والإطار. يجب أن يتم التعديل من قبل تقني مؤهل.

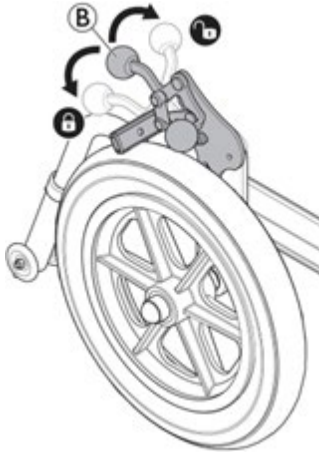

1. لتشغيل المكابح، ادفع ذراع المكابح ⓑ نحو الأسفل قدر الإمكان.
2. لفصل المكابح، اسحب أو ادفع ذراع المكابح ⓑ إلى الأعلى.

6.2.3 استخدام المكابح ذات الذراع الواحدة

يمكن تجهيز الكرسي المتحرك بفرامل ذراع واحدة بدلاً من المكابح القياسية التي يعمل بها المستخدم. يتم تشغيل المكابح ذات الذراع الواحدة بنفس طريقة تشغيل المكابح القياسية التي يعمل بها المستخدم، والفرق هو أن مقبض المكابح يكبح كلا العجلتين في نفس الوقت. مكابح الذراع الواحدة متاحة لكل من الجانب الأيمن والأيسر للكرسي المتحرك.

6.2.4 استخدام المكابح المشغلة من قبل مقدم الرعاية

تحذير!

خطر انخفاض تأثير المكابح

- يؤدي ضبط المكابح أو استخدامها بشكل غير صحيح إلى تقليل تأثير المكابح.
- استخدم دائماً المكابح المشغلة من قبل المستخدم (راجع الفقرة 1.2.6) بالإضافة إلى المكابح المشغلة من قبل مقدم الرعاية.

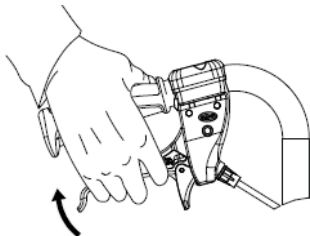

6 استخدام الكرسي المتحرك

6.1 تحذيرات عامة - الاستخدام

تحذير!

خطر الانقلاب



من الممكن أن يسقط المستخدم من الكرسي المتحرك عند استخدام قدميه لتحريك الكرسي المتحرك. - عندما تستخدم قدميك لتحريك الكرسي المتحرك، انتبه إلى أن مركز الثقل ينتقل إلى الأمام. يؤدي هذا إلى تغيير استقرار الكرسي المتحرك.

تنبيه!

خطر الانزلاق



- يجب وضع المقعد بشكل مسطح أو مائل للخلف إذا ترك المستخدم بمفرده دون مراقبة.

تنبيه!

خطر الانزلاق



- إذا كان ارتفاع المقعد منخفضاً جداً و/أو تستخدم قدميك لتحريك الكرسي المتحرك، فيمكن إزالة مساند الساق. إذا كان الأمر كذلك، فكن على دراية بمخاطر الانزلاق!

6.2 المكابح

6.2.1 المكابح المشغلة من قبل المستخدم

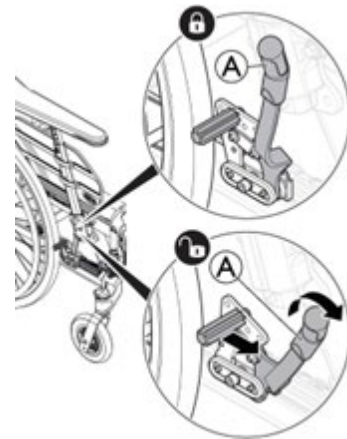

ابدأ بالتأكد من أن الإطارات تحتوي على ضغط الهواء الصحيح (مطبوع على جانب كل إطار).

يتم استخدام مكابح المستخدم عندما لا يكون الكرسي متحركاً، وليس الغرض منها تقليل السرعة عندما يتحرك الكرسي.

1. لتشغيل المكابح، حرك الذراع ⓐ نحو الخلف (نحوك).
2. لفك تعشيق المكابح، حرك الذراع ⓐ إلى الأمام.

تنبيه!

خطر انحشار الأصابع



- احرص على عدم حشر أصابعك بين مكبس المكابح والعجلة الخلفية

1. إمالة الكرسي.
 - يتيح هذا للمستخدم الانزلاق إلى الخلف ويدعم وضع الحوض المحايد ④.
2. إمالة مسند الظهر
 - سينتقل الوزن الآن إلى الخلف ويسمح بوضعية جيدة، حيث انزلق الجزء السفلي إلى وضع خلفي ⑤.
3. قم بتغيير زاوية مساند الساق.



تنبيه!
إزعاج للمستخدم

سيتم إجهاد الحوض ويمكن للمستخدم الانزلاق إلى الأسفل في الكرسي.
- تأكد من أن الجزء الخلفي من الفخذين (أوتار الركبة) في وضع محايد مريح عند ضبط زاوية مساند الساق.

النهوض من وضع مائل / متكى

الخطوة 2	الخطوة 1
الوضع المحايد	الخطوة 3

1. قم بطي مساند الساق للأسفل.
2. ارفع مسند الظهر من الوضع المائل.
 - رفع مسند الظهر قبل الإمالة يحافظ على وضع الحوض المحايد ④.
3. رفع الوضع المائل.

6.4 التحرك إلى/من الكرسي المتحرك



تحذير!
خطر الانقلاب

- هناك خطر كبير للانقلاب أثناء النقل.
- لا تترك الكرسي أو تنزل عنه من دون مساعدة إلا إذا كنت قادرًا جسديًا على القيام بذلك.
 - عند النقل، ضع نفسك في أقصى مكان ممكن إلى الخلف في المقعد. سيؤدي هذا إلى منع تلف التنجيد واحتمال انقلاب الكرسي المتحرك للأمام.
 - تأكد من أن كلا العجلتين متجهتين للأمام مباشرة.

1. الكبح في أثناء التحرك: اعصر مقبضي المكابح إلى أعلى، وسيتم تطبيق المكابح.

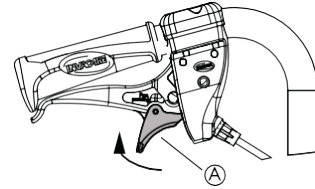

2. قفل المكابح: اضغط على المقبض وحرك مزلاج القفل ④ إلى الأعلى. استخدم دائمًا المكابح المشغلة من قبل المستخدم (راجع الفقرة 1.2.6) بالإضافة إلى المكابح المشغلة من قبل مقدم الرعاية.
3. أطلق المقبض.

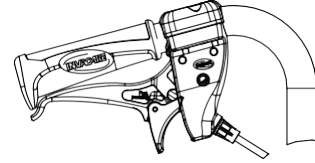

4. تحرير المكابح: اعصر المقبض وسيتم تحرير قفل المكابح تلقائيًا. إذا كان تأثير المكابح ضعيفًا أو منخفضًا، فانصل بمقدم الخدمة المعتمد لديك

6.3 استخدام وظيفة الإمالة/الاستلقاء

لضمان وضع جيد، اتبع الخطوات التالية عند استخدام وظيفة الإمالة والانحناء. راجع الأقسام "الضبط اليدوي لزاوية الإمالة ومسند الظهر" و "الضبط الكهربائي لزاوية الإمالة ومسند الظهر" للحصول على تعليمات حول كيفية تشغيل وظيفة الإمالة وأو الاستلقاء.

الإمالة / الاستلقاء من وضع مستقيم

الخطوة 1	الوضع المحايد
الخطوة 3	الخطوة 2

تنبيه!

يمنع مانع الانقلاب المنشط الكرسي المتحرك من الانقلاب إلى الخلف.
- قم بالغاء تنشيط مانع الانقلاب قبل صعود الدرج أو الأرضة، أو النزول عنها.

**تحذير!**

خطر إصابة المساعد وتلف الكرسي المتحرك
قد تؤدي إمالة الكرسي بواسطة مستخدم ثقيل الوزن إلى إيذاء ظهر المساعد وإتلاف الكرسي.
- تأكد من قدرتك على التحكم في الكرسي المتحرك بأمان مع مستخدم ثقيل الوزن قبل إجراء مناورة الإمالة.

**النزول على الدرج مع مساعد**

1. قم بتحريك الكرسي المتحرك حتى يصل إلى حافة الرصيف وأمسك بمقابض الكرسي.
2. يجب على المساعد أن يمسك بمقبضي الدفع، ويدفع الكرسي المتحرك للأسفل بقوة ويميله للخلف حتى ترتفع العجلات الأمامية عن الأرض.
3. يجب على المساعد بعد ذلك تثبيت الكرسي المتحرك في هذا الوضع، ثم دفعه بعناية إلى أسفل الدرجة ثم إمالته إلى الأمام حتى تعود العجلات الأمامية إلى الأرض.

الصعود إلى درجة بمساعدة مساعد**تحذير!****خطر الإصابات الخطيرة**

إن صعود السلالم والأرضة بشكل متكرر أكثر من الاستخدام الطبيعي قد يؤدي إلى كسر مسند ظهر الكرسي المتحرك نتيجة الإجهاد وقد يسقط المستخدم من الكرسي المتحرك.
- تأكد من إمكانية التحكم في الكرسي المتحرك من قبل المستخدم أو المساعد قبل إجراء مناورة الإمالة.



1. قم بتحريك الكرسي المتحرك إلى الخلف حتى تلمس العجلات الخلفية حافة الرصيف.
2. يجب على المساعد أن يمسك بمقبضي الدفع، ويدفع للأسفل بقوة ويميل الكرسي المتحرك للخلف حتى ترتفع العجلات الأمامية عن الأرض، ثم يسحب العجلات الخلفية فوق حافة الرصيف حتى يمكن وضع العجلات الأمامية مرة أخرى على الأرض.

تحذير!**خطر الانقلاب**

من الممكن أن ينقلب الكرسي المتحرك إلى الأمام إذا وقفت على مسند القدمين.
- لا تقف أبدًا على مسند القدم عند الركوب أو النزول.

**تنبيه!**

إذا قمت بفصل أو إتلاف المكابح، فقد يتدرج الكرسي المتحرك خارج نطاق السيطرة.
- لا تعتمد على المكابح عند الركوب أو النزول.

**انتباه!**

قد تتعرض الواقيات من الطين ومساند الأذرع للتلوث.
- لا تجلس أبدًا على الواقيات من الطين أو مساند الأذرع عند الركوب أو النزول.



1. قم بدفع الكرسي المتحرك إلى أقرب مكان ممكن من المقعد الذي تريد الانتقال إليه.
2. قم بتشغيل مكابح الانتظار.
3. قم بإزالة مساند الذراعين أو حركها إلى الأعلى بعيدًا عن الطريق.
4. افصل مساند الساق أو قم بتأرجحها نحو الخارج.
5. ضع قدميك على الأرض.
6. امسك الكرسي المتحرك، وإذا لزم الأمر، أمسك أيضًا بجسم ثابت بالقرب منه.
7. تحرك ببطء نحو الكرسي.

6.5 قيادة الكرسي المتحرك وتوجيهه

يمكنك قيادة وتوجيه الكرسي المتحرك باستخدام عجلات التوجيه.

تنبيه!

يمكن أن يؤثر الحمل الثقيل المعلق على مسند الظهر على مركز ثقل الكرسي المتحرك.
- قم بتغيير أسلوب قيادتك وفقًا لذلك.

**6.6 تخطي درج السلم والأرضة****تحذير!****خطر الانقلاب**

عند تجاوز درج السلم، من الممكن أن تفقد توازنك وتقلب الكرسي المتحرك.
- اقترب دائمًا من الدرجات والأرضة ببطء وبحذر.
- لا تصعد أو تنزل من درجات يزيد ارتفاعها عن 15 سم.



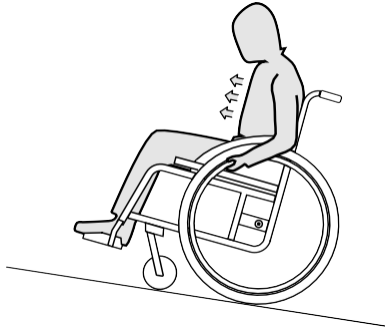

1. اثن الجزء العلوي من جسمك إلى الأمام وادفع الكرسي المتحرك بضرية سريعة وقوية على كلا حافتي الكرسي.

نزول المنحدرات

عند النزول من المنحدرات، من المهم التحكم في اتجاهك وسرعتك بشكل خاص.

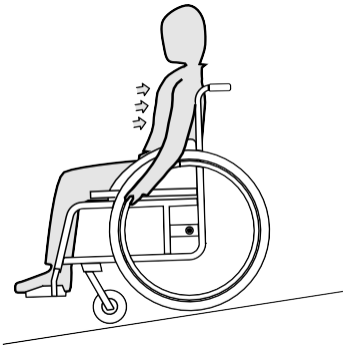

1. اتكئ إلى الخلف واترك حواف المقود تمر عبر يديك بعناية. يجب أن تكون قادرًا على إيقاف الكرسي المتحرك في أي وقت عن طريق الإمساك بحواف الكرسي.

تنبيه! خطر حرق اليدين!

إذا قمت بالكبح لفترة طويلة، يتم إنتاج قدر كبير من الحرارة الاحتكاكية عند حواف المكابح (وخاصة حواف المكابح المضادة للانزلاق).
- ارتدي القفازات المناسبة.

6.9 الاستقرار والتوازن عند الجلوس

تتطلب بعض الأنشطة والأفعال اليومية الانحناء للأمام أو الجانبين أو للخلف خارج الكرسي المتحرك. وهذا له تأثير كبير على استقرار الكرسي المتحرك. للحفاظ على توازنك في جميع الأوقات، قم بما يلي:

الانحناء إلى الأمام

تنبيه! خطر السقوط!

إذا انحرقت إلى الأمام خارج الكرسي المتحرك، فمن الممكن أن تسقط منه.
- لا تنحني أبدًا للأمام كثيرًا ولا تتحرك للأمام في مقعدك للوصول إلى شيء ما.
- لا تنحني للأمام بين ركبتيك لالتقاط شيء ما من على الأرض.

6.7 صعود السلالم والنزول عنها

تنبيه! خطر الانقلاب!

عند صعود السلالم، قد تفقد توازنك وينقلب الكرسي المتحرك الخاص بك.
- استخدم دائمًا مساعدتين اثنتين عند صعود السلالم التي تحتوي على أكثر من درجة واحدة.



1. يمكنك الصعود والنزول على الدرج من خلال اتخاذ خطوة واحدة في كل مرة، كما هو موضح أعلاه. يجب أن يقف المساعد الأول خلف الكرسي المتحرك ممسكًا بمقابض الدفع. يجب أن يمسك المساعد الثاني بجزء صلب من الإطار الأمامي لتثبيت الكرسي المتحرك من الأمام.

6.8 التعامل مع المدرجات والمنحدرات

تنبيه!

المخاطر الناجمة عن خروج الكرسي المتحرك عن السيطرة عند التنقل على المنحدرات أو الأسطح المتدرجة، قد ينقلب الكرسي المتحرك الخاص بك إلى الخلف أو إلى الأمام أو إلى الجانبين.

- تأكد من وجود مساعد خلف الكرسي المتحرك عند الاقتراب من المنحدرات الطويلة.
- تجنب المنحدرات الجانبية.
- تجنب المنحدرات التي تزيد عن 7 درجات.
- تجنب الاهتزاز عند تغيير الاتجاه على المنحدر.

تنبيه!

قد ينحرف الكرسي المتحرك الخاص بك حتى على الأرض المنحدرة قليلاً إذا لم تتمكن من التحكم فيه باستخدام حواف اليد.

- استخدم مكابح الانتظار إذا كان الكرسي المتحرك الخاص بك ثابتًا على أرض مائلة.

صعود المنحدرات

لكي تصعد منحدرًا، يجب عليك خلق بعض الزخم، والحفاظ على هذا الزخم، والتحكم في الاتجاه في نفس الوقت.

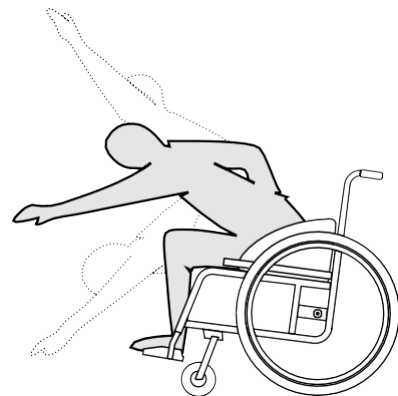

1. وجه العجلات الأمامية نحو الأمام. (للقيام بذلك، حرك الكرسي المتحرك إلى الأمام قليلاً ثم إلى الخلف مرة أخرى.)
2. استخدم كلا مكابح الانتظار.
3. عند الانحناء للأمام، يجب أن يظل الجزء العلوي من جسمك فوق العجلات الأمامية.

الوصول للخلف

تحذير!

خطر السقوط



- إذا انحنيت إلى الخلف كثيرًا، فقد يؤدي ذلك إلى انقلاب الكرسي المتحرك الخاص بك.
- لا تتكئ على مسند الظهر.
 - استخدم جهازًا مضادًا للانقلاب.

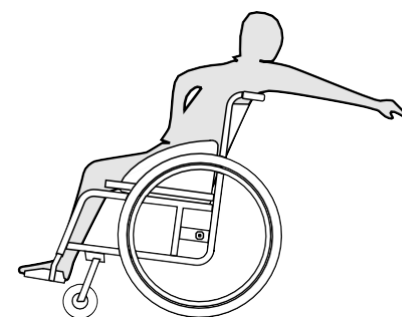

1. وجه العجلات الأمامية نحو الأمام. (للقيام بذلك، حرك الكرسي المتحرك إلى الأمام قليلاً ثم إلى الخلف مرة أخرى.)
2. لا تستخدم مكابح الانتظار.
3. عند الرجوع إلى الخلف تمامًا، لا تحاول مد يدك إلى مسافة تضطرك إلى تغيير وضعية جلوسك.

1. قم بإزالة وسادة مسند الظهر.
2. قم بفك عجلات اليد A وخفض مقابض الدفع/قضيب الدفع B إلى أدنى موضع.

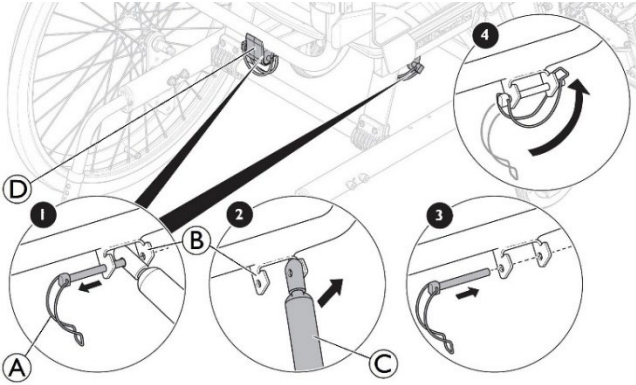

3. قم بإزالة قيد الأمان A بعناية من الملحق B.
 4. اضغط برفق على مسند الظهر نحو الأمام.
 5. ارفع المكبس C إلى أعلى.
 6. اطو مسند الظهر واتركه يستقر على المقعد.
 7. أعد وضع قيد الأمان A في الملحق B، كتلة التوجيه البلاستيكية C (إصدار زنبك الغاز فقط) وقفله في مكانه من أجل النقل.
- كن حذرًا مع الأسلاك عند طي مسند الظهر.

7.3.2 مقابض الدفع/قضيب الدفع

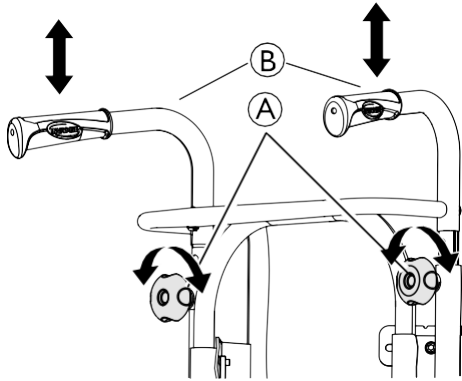

1. قم بفك عجلتي اليد A.
2. يمكن تعديل ارتفاع مقابض الدفع B ببساطة عن طريق سحب المقابض للأعلى أو دفعها للأسفل.

7.3.3 مساند الساق القابلة لتعديل الزاوية

لتثبيت أو إزالة مسند الساق القابل للتعديل والتأرجح، راجع 2.9.3 مساند ساق قابلة للتأرجح وتعديل الزاوية، الصفحة 15.

7.3.4 مساند الساق الثابتة

لتثبيت أو إزالة مسند الساق الثابت والتي يمكن تحريكها، راجع 1.9.3 مساند ساق قابلة للتأرجح، الصفحة 14.

7.3.5 العجلات الأمامية

لتركيب العجلات الأمامية أو إزالتها، راجع 8.5 تركيب العجلات الأمامية القابلة للفصل وإزالتها (إذا كان الكرسي مجهزًا بها)، الصفحة 26.

7.3.6 العجلات الخلفية

لتركيب العجلات الخلفية أو إزالتها، راجع 5.9 تركيب العجلات الخلفية وإزالتها، الصفحة 27.

7 النقل

7.1 معلومات السلامة

تحذير!
خطر الإصابة إذا لم يتم تأمين الكرسي المتحرك بشكل صحيح في حالة وقوع حادث أو مناورة كبح أو ما إلى ذلك، قد تتعرض لإصابات خطيرة بسبب أجزاء الكرسي المتحرك المتطاير.
- قم بتأمين جميع مكونات الكرسي المتحرك في وسيلة النقل بشكل محكم لمنعها من الانفصال أثناء الرحلة.



7.2 رفع الكرسي المتحرك

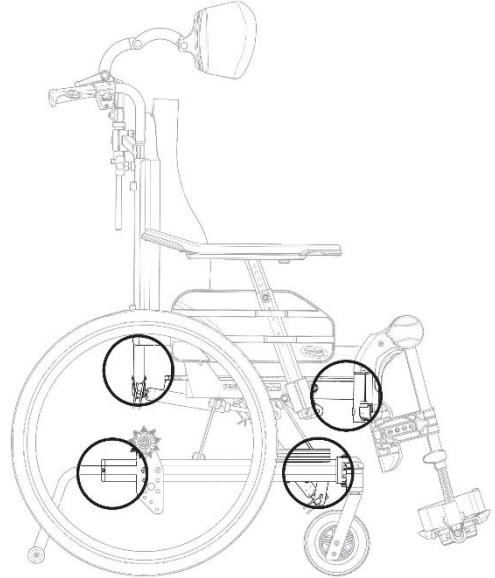

1. ارفع الكرسي المتحرك دائمًا عن طريق الإمساك بالإطار عند النقاط الموضحة في الصورة.
2. لا ترفع الكرسي المتحرك أبدًا من مساند الذراعين أو مساند القدمين القابلة للإزالة.
3. تأكد من أن مسند الظهر ومقابض الدفع مثبتة في مكانها بشكل آمن.

7.3 التفكيك للنقل

الكرسي المتحرك سهل التحضير للنقل.

7.3.1 طي مسند الظهر

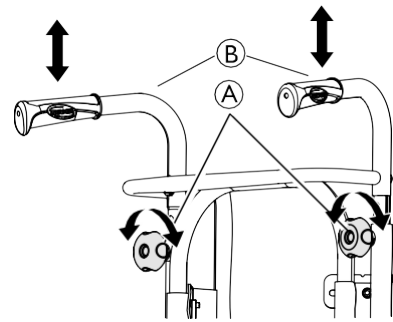

7.3.7 إزالة موانع الانقلاب وتركيبها

تحذير!

خطر الانقلاب



إذا لم يتم تعشيق آلية قفل موانع الانقلاب بشكل كامل، فقد يصبح موانع الانقلاب فضفاضة في أثناء الاستخدام. يمكن أن ينقلب الكرسي المتحرك إلى الخلف.
- تأكد دائمًا من تشغيل موانع الانقلاب بالكامل عند تركيب موانع الانقلاب.

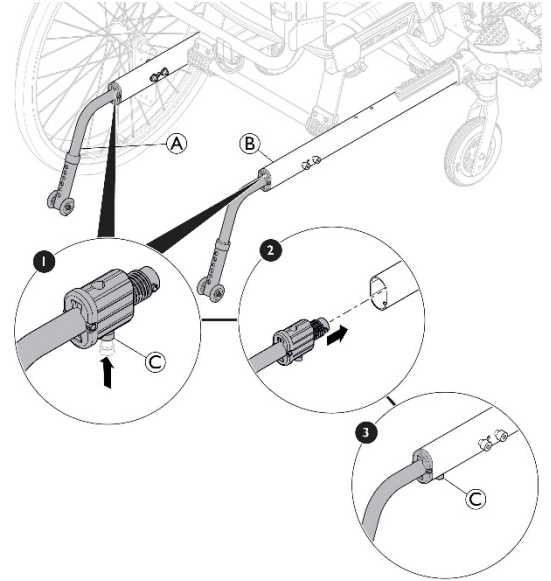

إزالة موانع الانقلاب

1. باستخدام يد واحدة، أمسك الكرسي المتحرك في وضع مستقيم.
2. باستخدام إبهام اليد الأخرى، اضغط على آلية القفل © تحت إطار الهيكل ©.
3. استمر في الضغط عليه واسحب موانع الانقلاب A إلى خارج إطار الهيكل ©.

تركيب موانع الانقلاب

1. باستخدام يد واحدة، أمسك الكرسي المتحرك في وضع مستقيم.
2. باستخدام إبهام اليد الأخرى، اضغط على آلية القفل © تحت دعامة موانع الانقلاب ©.
3. استمر في الضغط عليه وادفع موانع الانقلاب A في إطار الهيكل ©.
4. تأكد من سماع نقرة صوتية وتأكد من أن موانع الانقلاب A مثبتًا بإحكام.

7.4 نقل جهاز التنقل من دون راكب

خطر الإصابة إذا لم يتم تأمين الكرسي المتحرك بشكل صحيح



في حالة وقوع حادث أو مناورة كبح أو ما إلى ذلك، قد تتعرض لإصابات خطيرة بسبب أجزاء الكرسي المتحرك المتطاير.
- قم بتأمين جميع مكونات الكرسي المتحرك في وسيلة النقل بشكل محكم لمنعها من الانفصال أثناء الرحلة.

يمكنك إزالة العجلات الخلفية عند نقل الكرسي المتحرك.



انتباه!

قد يؤثر التآكل والتآكل المفرط على قوة الأجزاء الحاملة للأوزان.
- لا تسحب الكرسي المتحرك على الأسطح الكاشطة من دون تركيب العجلات به (على سبيل المثال، سحب الإطار فوق الأسفلت).

تنبيه!

خطر الإصابة



- إذا لم تتمكن من تثبيت جهاز التنقل الخاص بك بشكل آمن في مركبة النقل، توصي Invacare بعدم نقله.

من الممكن نقل جهاز التنقل الخاص بك دون قيود، سواء عن طريق البر أو السكك الحديدية أو عن طريق الجو. ومع ذلك، فإن شركات النقل الفردية لديها إرشادات يمكنها أن تقيد أو تمنع بعض إجراءات النقل. يرجى الاستفسار من شركة النقل بخصوص كل حالة على حدة.

- توصي شركة Invacare بشدة بتثبيت جهاز التنقل على أرضية المركبة الناقلة.

7.5 نقل الكرسي المتحرك المشغول بالراكب في مركبة

حتى عندما يتم تأمين الكرسي المتحرك بشكل صحيح ويتم استيفاء القواعد التالية، فقد تحدث إصابات للراكب في حالة الاصطدام أو التوقف المفاجئ. ولهذا السبب، توصي شركة Invacare بشدة بنقل مستخدم الكرسي المتحرك إلى المركبة مع وضع حزام الوضعية عليه. لا تقم بعمل أي تغييرات أو استبدالات على أجزاء من الكرسي المتحرك (مثل الهيكل أو الإطار أو الأجزاء) دون الحصول على موافقة كتابية من شركة Invacare. تم اختبار الكرسي المتحرك بنجاح وفقًا لمتطلبات ISO 7176-19 (التأثير الأمامي).

تحذير!

خطر الإصابة الخطيرة أو التلف



لاستخدام الكرسي المتحرك كمقعد في سيارة، يجب أن يكون ارتفاع مسند الظهر 500 ملم على الأقل.

لنقل الكرسي المتحرك مع المستخدم في السيارة، يجب تركيب نظام تقييد في المركبة. يجب أن تتم الموافقة على ريبطات الكراسي المتحركة وأنظمة تقييد الراكب وفقًا للمعيار ISO 10542-1. اتصل بمورد Invacare المحلي المعتمد للحصول على مزيد من المعلومات حول الحصول على نظام تقييد معتمد ومتوافق وتثبيته.

انتباه!

- قبل الرحلة، اتصل بجهة النقل واطلب معلومات حول قدرة المعدات المطلوبة.

- الانحدارات والمنحدرات:

تحذير! خطر الإصابة

قد يتحرك الكرسي المتحرك للأمام/للخلف بشكل لا يمكن السيطرة عليه عن طريق الخطأ.
- لا تترك المستخدم أبداً دون مراقبة عند نقل الكرسي المتحرك لأعلى أو لأسفل المنحدرات.

ولهذا السبب، توصي شركة Invacare بشدة بنقل مستخدم الكرسي المتحرك إلى المركبة مع وضع حزام الوضع عليه.

- ضبط حزام الوضعية

تحذير! خطر الإصابة الخطيرة أو التلف

- يمكن استخدام حزام الوضعية بالإضافة إلى نظام تقييد الركاب المعتمد (حزام ثلاثي النقاط) ولكن لا يمكن استخدامه كبديل له.

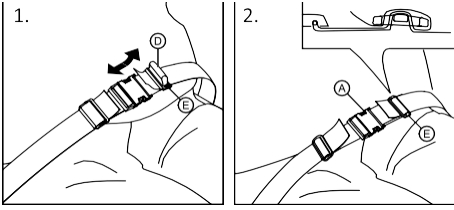

1. قم بضبط حزام الوضعية ليناسب راكب الكرسي المتحرك، راجع القسم 8.4 حزام الوضعية، الصفحة 23.

تأمين الكرسي المتحرك بنظام تقييد رباعي النقاط

تحذير! خطر الإصابة الخطيرة أو التلف

- تأكد من وجود مساحة خالية كافية حول الكرسي المتحرك والمستخدم لتجنب احتكاك المستخدم بركاب المركبة الآخرين أو الأجزاء غير المبطنة من المركبة أو خيارات الكرسي المتحرك أو نقاط تثبيت نظام التقييد.

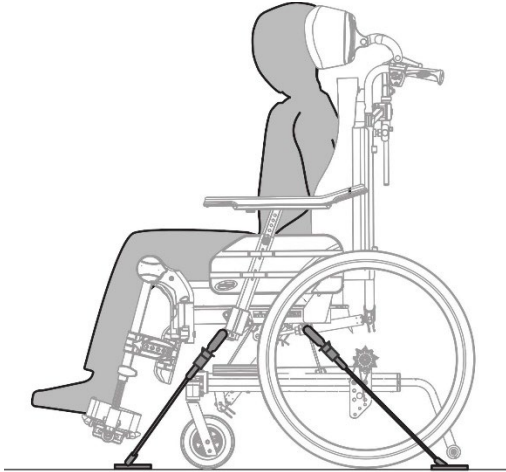

تحذير!

- ضع الكرسي المتحرك بحيث يكون المستخدم مواجهًا للأمام في اتجاه حركة المركبة.
- قم بتشغيل مكابح انتظار الكرسي المتحرك.
- قم بتنشيط نظام منع الانقلاب (إذا كان مثبتًا).

تحذير!

خطر الإصابة الخطيرة أو التلف

إذا كان من المستحيل، لأي سبب من الأسباب، نقل مستخدم الكرسي المتحرك إلى مقعد السيارة، فيمكن استخدام الكرسي المتحرك كمقعد في مركبة إذا تم اتباع الإجراءات واللوائح التالية.
يجب تركيب مجموعة النقل (اختياري) على الكرسي لهذا الغرض.
- يجب تأمين الكرسي المتحرك في مركبة باستخدام نظام تثبيت الكرسي المتحرك ذي الأربع نقاط.
- يجب على المستخدم ارتداء نظام تقييد مكون من ثلاث نقاط مثبت بالمركبة.

انتباه!

- يرجى الرجوع إلى أدلة المستخدم المرفقة مع أنظمة التقييد.
- قد تختلف الرسوم التوضيحية التالية حسب مورد نظام التقييد.

تحذير!

خطر الإصابة الخطيرة أو التلف

تم اختبار الكراسي المتحركة وفقاً لمعيار ISO7176-19، لمحاكاة سلوكها عند استخدامها كمقاعد مواجهة للأمام في المركبات الآلية من قبل الأطفال والبالغين بكتلة جسم تساوي أو تزيد عن 22 كغ.
- لا تستخدم الكرسي المتحرك كمقعد في المركبة عندما يكون وزن المستخدم أقل من 22 كغ.

تأمين الكرسي المتحرك وراكبه

يؤثر اختيار تهيئة الكرسي المتحرك (عرض المقعد وعمقه، قاعدة العجلات) على القدرة على المناورة والوصول إلى المركبات الآلية.

تحذير!

خطر الإصابة الخطيرة أو التلف

قد تحدث إصابة أو ضرر بسبب مكونات الكرسي المتحرك أو خياراته التي تصبح مرتخية أثناء الاصطدام أو التوقف المفاجئ.
- تأكد من إزالة جميع المكونات والخيارات القابلة للإزالة أو الفصل من الكرسي المتحرك وتخزينها بشكل آمن في المركبة.
- افصل وحدة التحكم اليدوية (النسخة الكهربائية فقط) من اتصالها بصندوق التحكم وقم بتخزينها بشكل آمن داخل السيارة.

انتباه!

قد يحدث تلف للكرسي المتحرك أثناء الاصطدام أو التوقف المفاجئ:
- من الضروري أن يقوم تقني مؤهل بفحص الكرسي المتحرك الخاص بك بعد وقوع حادث أو تصادم.

- زوايا مسند الظهر والمقعد:

عند نقل كرسي متحرك يجلس عليه المستخدم في مركبة، تكون الزوايا الموصى بها لمسند الظهر والمقعد هي التالية:
- 4 درجات لمسند الظهر و 4 درجات للمقعد.

1. قم بتركيب الخطافات السريعة في حلقات النقل الخلفية كما هو موضح في الشكل أعلاه (انظر موقع ملصقات التركيب).
2. قم بربط الأشرطة الخلفية بنظام القضبان مع الرجوع إلى إرشادات أفضل الممارسات الموصى بها من الشركة المصنعة لحزام الأمان. شد الأشرطة.
- 3.

يتم تمييز نقاط ربط الكرسي المتحرك حيث يتم تثبيت نظام التقييد برموز الخطاف المفاجئ (انظر الأشكال والقسم التاليين، 4.2 العلامات والرموز الموجودة على المنتج، الصفحة 7).



انتباه!
- تأكد من أن الخطافات المفاجئة مغطاة بمادة مقاومة للانزلاق لتجنب الانزلاق الجانبي على المحور.

تثبيت حزام الأمان ثلاثي النقاط

مواضع ربط الجانب الأمامي للخطافات القابلة للإغلاق:

- تحذير!**
- تأكد من أن حزام الأمان ثلاثي النقاط يناسب جسم المستخدم بشكل محكم قدر الإمكان دون الشعور بعدم الراحة وعدم التواء أي جزء من الحزام.
 - تأكد من عدم إبعاد حزام الأمان ثلاثي النقاط عن جسم المستخدم بواسطة أجزاء من الكرسي المتحرك مثل مساند الذراعين أو العجلات وما إلى ذلك.
 - تأكد من أن حزام الأمان ثلاثي النقاط لديه مسار واضح من المستخدم إلى نقطة التثبيت دون تدخل من أي جزء من المركبة أو الكرسي المتحرك أو المقعد أو الخيار.
 - تأكد من أن حزام الحوض مثبت بما يناسب حوض الراكب بشكل مريح ولا يُسمح له بالصعود إلى منطقة البطن.
 - تأكد من أن المستخدم قادر على الوصول إلى آلية التحرير دون مساعدة.



1. قم بتثبيت الخطافات السريعة حلقات النقل الأمامية كما هو موضح في الشكل أعلاه (انظر موقع ملصقات التركيب).
2. قم بربط الأشرطة الأمامية بنظام القضبان مع الرجوع إلى إرشادات أفضل الممارسات الموصى بها من الشركة المصنعة لحزام الأمان.
3. افصل مكابح الانتظار واربط الأشرطة الأمامية عن طريق سحب الكرسي المتحرك للخلف من الخلف.
4. أعد تشغيل مكابح الانتظار.

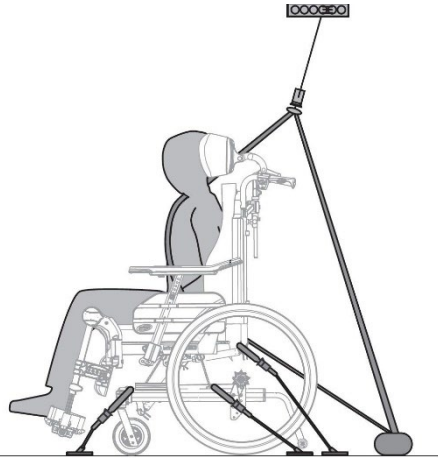

انتباه!
- قد تختلف الرسوم التوضيحية أعلاه حسب مورد نظام التقييد.

مواضع ربط الخطافات الجانبية الخلفية:

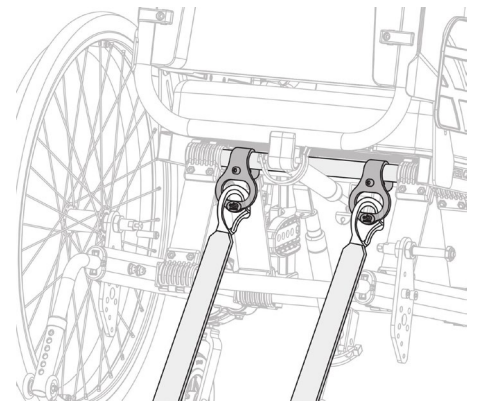

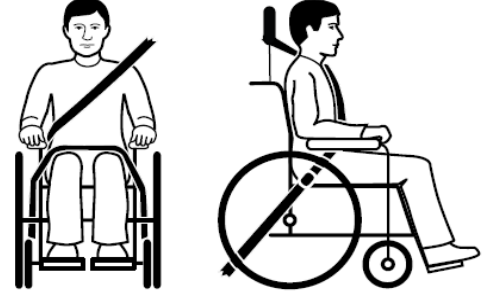

1. ينبغي أن يكون حزام الأمان ثلاثي النقاط يناسب جسم المستخدم بشكل محكم قدر الإمكان دون الشعور بعدم الراحة.

انتباه!

- تأكد من عدم التواء شريط الحزام عند الاستخدام.

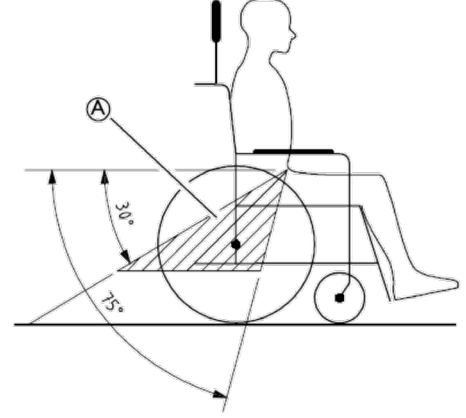

انتباه!

- قم بوضع حزام أمان الحوض ثلاثي النقاط في الأسفل عبر الحوض بحيث تكون زاوية حزام الحوض ضمن المنطقة المفضلة - (A) من 30 درجة إلى 75 درجة بالنسبة للأفق. يفضل استخدام زاوية أكثر انحدارًا، ولكن لا تتجاوز 75 درجة أبدًا.



تظهر الصورة وضعًا غير صحيح لحزام الأمان ثلاثي النقاط.

2. تأكد من عدم إبعاد حزام الأمان ثلاثي النقاط عن جسم المستخدم بواسطة أجزاء من الكرسي المتحرك مثل مساند الذراعين أو العجلات وما إلى ذلك.

3. إذا كانت السيارة مجهزة بمسند للرأس وكرسي متحرك مع دعم للرأس/الرقبة، فيجب عليك تقييم أيهما يجب استخدامه مع الطبيب.

إن دعائم الرأس والرقبة من Invacare ليست أجهزة تثبيت. ومع ذلك، فقد تم اختبارها للتحقق من نقاط تثبيتها.

8 الصيانة

تحقق من ضغط الإطارات

1. تحقق من ضغط الإطارات، راجع قسم "الإطارات" للحصول على مزيد من المعلومات.
2. قم بنفخ الإطارات إلى الضغط المطلوب.
3. تحقق من مداس الإطار في نفس الوقت.
4. إذا لزم الأمر، قم بتغيير الإطارات.

تأكد من تثبيت العجلات الخلفية و/أو الأمامية بشكل صحيح

1. اسحب العجلة الخلفية و/أو الأمامية للتأكد من أن المحور القابل للإزالة مثبت بشكل صحيح. ينبغي ألا تخرج العجلات الأمامية أو الخلفية.
2. إذا لم يتم تثبيت العجلات الخلفية و/أو الأمامية بشكل صحيح، قم بإزالة أي أوساخ أو رواسب. إذا استمرت المشكلة، قم بإعادة تركيب المحاور القابلة للإزالة من قبل تقني مؤهل.

حزام فحص الوضعية

1. تأكد من ضبط حزام الوضع بشكل صحيح.

تحذير!



خطر الانزلاق/الاختناق/السقوط

- يجب أن يتم ضبط أحزمة الوضعية المرتخية من قبل أخصائي الرعاية الصحية.
- يجب استبدال أحزمة الوضعية التالفة من قبل تقني مؤهل.

تحقق من آليات الاستلقاء والإمالة

1. تأكد من أن آليات الإمالة والانحناء تعمل بسهولة.

افحص العجل وتثبيتها

1. تأكد من أن العجلات تدور بحرية.
2. ادفع واسحب في الاتجاهات الثلاثة (الأمامي والخلفي؛ اليسار واليمين؛ الأعلى والأسفل) لملاحظة عدم وجود حركة حرة، وتحقق أيضًا من عدم وجود ضرر مرئي.

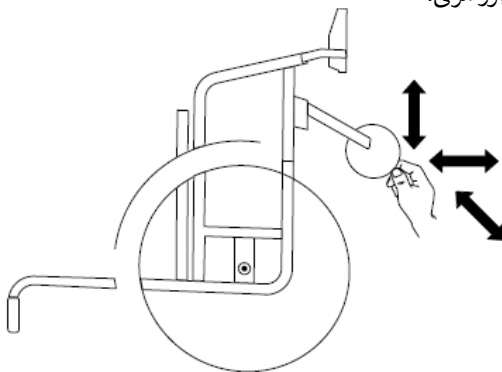

الشكل 1-8

3. قم بإزالة أي أوساخ أو شعر من محامل العجلات.
4. يجب استبدال عجلات التثبيت المعيبة أو المهترئة من قبل تقني مؤهل.

تحقق من البراغي

يمكن أن تصبح البراغي مرتخية نتيجة الاستخدام المستمر.

1. تأكد من ربط البراغي بشكل محكم (على مسند القدمين، غطاء المقعد، الجوانب، مسند الظهر، الإطار، وحدة المقعد).
2. قم بربط أي مسامير مرتخية باستخدام عزم الدوران المناسب.

8.1 معلومات عن السلامة

تحذير!



تتدهور بعض المواد بشكل طبيعي مع مرور الوقت. قد يؤدي هذا إلى إتلاف مكونات الكرسي المتحرك.

- يجب فحص الكرسي المتحرك الخاص بك من قبل تقني مؤهل مرة واحدة على الأقل في السنة أو إذا لم يتم استخدامه لفترة طويلة.

التعبئة والتغليف للإرجاع

يجب إرسال الكرسي المتحرك إلى المورد المعتمد في تغليف مناسب لتجنب التلف في أثناء الشحن.

8.2 فحص الأداء اليومي

تأكد من تركيب الأجزاء التالية بشكل صحيح على الكرسي المتحرك:

- العجلات
- مسند الظهر
- جهاز مضاد للانقلاب
- مقابض الدفع
- مسند القدمين

8.3 جدول الصيانة

لضمان التشغيل الآمن والموثوق به، قم بإجراء الفحوصات البصرية والصيانة التالية بانتظام أو اجعل شخصًا آخر يقوم بها.

سنويًا	شهريًا	أسبوعيًا	
		x	تحقق من ضغط الإطارات
		x	تأكد من تثبيت العجلات الخلفية و/أو الأمامية بشكل صحيح
		x	حزام فحص الوضعية
	x		تحقق من آليات الاستلقاء والإمالة
	x		افحص العجل وتثبيتها
	x		افحص البراغي
	x		افحص الأسلاك
	x		تحقق من مكابح الانتظار
x			اطلب من تقني مؤهل فحص الكرسي المتحرك

فحص بصري عام

1. افحص الكرسي المتحرك الخاص بك بحثًا عن الأجزاء المفكوكة أو الشقوق أو العيوب الأخرى.
2. إذا وجدت أي شيء، فتوقف عن استخدام الكرسي المتحرك الخاص بك على الفور واتصل بمورد معتمد.

8.4 صيانة النسخة الكهربائية

تنبيه!



خطر تلف المنتج

- لا تستخدم المواد الكيميائية.
- تعامل مع البطاريات بعناية.
- لا تستخدم المذيبات القوية أو السوائل القاعدية أو القلوية.
- تأكد من أن المحركات والنظام يعملان بشكل صحيح.
- للحصول على عمر افتراضي مثالي، يجب توصيل المنتج بمصدر الطاقة الرئيسي قدر الإمكان. من المستحسن شحن البطارية كل ستة أشهر على الأقل.
- قم باختبار وظيفة البطارية مرة واحدة على الأقل سنويًا.

انتباه!

يتم استخدام البراغي/الصواميل ذاتية القفل أو اللاصق المثبت بالخيط للعديد من الوصلات. إذا أصبحت هذه البراغي أو الصواميل مرتخية، فيجب استبدالها ببراغي/صواميل جديدة ذاتية القفل أو يجب تأمينها باستخدام مادة لاصقة جديدة لقفل الخيوط.

- يجب استبدال البراغي/الصواميل ذاتية القفل من قبل تقني مؤهل.

تحقق من شد السلك

لا ينبغي أن تكون الأسلاك فضفاضة أو مشوهة.

1. يجب شد الأسلاك المفكوكة بواسطة فني مؤهل.
2. يجب استبدال الأسلاك المكسورة من قبل تقني مؤهل.

8.5 التنظيف والتطهير

8.5.1 معلومات عامة حول السلامة

تنبيه!



خطر التلوث

- اتخذ الاحتياطات اللازمة لنفسك واستخدم معدات الحماية المناسبة.

انتباه!

يمكن أن تؤدي السوائل أو الطرق الخاطئة إلى الإضرار بالمنتج أو إتلافه.

- يجب أن تكون جميع مواد التنظيف والمطهرات المستخدمة فعالة ومتوافقة مع بعضها البعض ويجب أن تحمي المواد التي تستخدم في تنظيفها.
- لا تستخدم أبدًا السوائل المسببة للتآكل (القلويات والأحماض وما إلى ذلك) أو عوامل التنظيف الكاشطة. نوصي باستخدام مادة تنظيف منزلية عادية مثل سائل غسيل الأطباق، إذا لم يتم تحديد خلاف ذلك في تعليمات التنظيف.
- لا تستخدم أبدًا مذيبيًا (مخفف السليلوز، الأسيتون، إلخ) يؤدي إلى تغيير بنية البلاستيك أو إذابة الملصقات المرفقة.
- تأكد دائمًا من أن المنتج جاف تمامًا قبل استخدامه مرة أخرى.

انتباه!

يجب إعادة ضبط مكابح الانتظار بعد استبدال العجلات الخلفية أو تغيير موضعها.

الفحص بعد الاصطدام أو الضربة القوية

انتباه!

قد يتعرض الكرسي المتحرك لأضرار غير مرئية نتيجة تصادم شديد أو ضربة قوية.

- من الضروري أن يقوم تقني مؤهل بفحص الكرسي المتحرك الخاص بك بعد الاصطدام الشديد أو الضربة القوية.

إصلاح أو تغيير الأنبوب الداخلي

1. قم بإزالة العجلة الخلفية وأطلق أي هواء من الأنبوب الداخلي.
2. ارفع جدار الإطار بعيدًا عن الحافة باستخدام رافعة إطار الدراجة. لا تستخدم أشياء حادة مثل مفك البراغي، حيث قد يؤدي ذلك إلى إتلاف الأنبوب الداخلي.
3. اسحب الأنبوب الداخلي من الإطار.
4. قم بإصلاح الأنبوب الداخلي باستخدام أدوات إصلاح الدراجات أو، إذا لزم الأمر، قم باستبدال الأنبوب.
5. قم بنفخ الأنبوب قليلاً حتى يصبح دائريًا.
6. قم بإدخال الصمام في فتحة الصمام الموجودة على الحافة ثم ضع الأنبوب داخل الإطار (يجب أن يكون الأنبوب حول الإطار تمامًا بدون أي ثنيات).
7. ارفع جدار الإطار فوق حافة الإطار. ابدأ بالقرب من الصمام واستخدم رافعة إطار الدراجة. عند القيام بذلك، افحص بالكامل للتأكد من عدم انحصار الأنبوب الداخلي بين الإطار والحافة.
8. قم بنفخ الإطار إلى أقصى ضغط تشغيلي. تأكد من عدم تسرب الهواء من الإطار.

قطع غيار

يمكن الحصول على جميع قطع الغيار من أحد موردي Invacare المعتمدين.

انتباه!



8.5.2 مواعيد التنظيف

- يعمل التنظيف والتطهير المنتظم على تعزيز التشغيل السلس وزيادة عمر الخدمة ومنع التلوث.
- تنظيف وتطهير المنتج:
- بانتظام أثناء الاستخدام،
- قبل وبعد أي إجراء خدمة،
- عندما يكون على اتصال بأي سوائل في الجسم،
- قبل استخدامه لمستخدم جديد.

8.5.3 التنظيف

انتباه!

يمكن للأوساخ والرمل ومياه البحر أن تتسبب في إتلاف المحامل وقد تصدأ الأجزاء الفولاذية إذا تعرض السطح للتلف.

- لا تعرض الكرسي المتحرك للرمال ومياه البحر إلا لفترات قصيرة، وقم بتنظيفه بعد كل رحلة إلى الشاطئ.
- إذا كان الكرسي المتحرك متسخًا، قم بمسح الأوساخ بأسرع ما يمكن باستخدام قطعة قماش مبللة وجفّفه بعناية.

قمّاش مطلي بمادة البولي يوريثين (PU) متعددة التمدد

يمكن إزالة البقع الخفيفة على القماش باستخدام قطعة قماش ناعمة مبللة وبعض المنظفات المحايدة. لتحييد البقع الأكبر حجمًا والأكثر ثباتًا، امسح القماش بالكحول أو بدائل زيت التريتين، ثم اغسله بالماء الساخن ومنظف محايد.

يمكن غسل القماش في درجات حرارة تصل إلى 60 درجة مئوية. ويمكن استخدام المنظفات العادية.

يجب تنظيف جميع أجزاء الكرسي المتحرك المبطنة بقماش مغطى بمادة البولي يوريثين (PU) متعددة التمدد، مثل وسائد مساند الذراعين، ووسائد الساق، ومسند الرأس أو مسند الرقبة، وفقًا للإرشادات المذكورة أعلاه.

النسخة الكهربائية

انتباه!

- الكرسي المتحرك ذو مسند الظهر الكهربائي أو الميل محمي وفقًا لـ IPX4. وهذا يعني أنه يمكن غسل المنتج بالفرشاة والماء. يمكن أن يكون الماء تحت الضغط (خرطوم الحديقة أو ما يعادله)، ولكن لا يجب رش الماء على الضغط مباشرة نحو النظام الكهربائي.

- الحد الأقصى لدرجة حرارة الغسيل 20 درجة مئوية.
- لا تستخدم منظفًا بالبخار.
- قبل التنظيف، تأكد من عدم توصيل قابس الطاقة.
- يجب أن تظل الأسلاك المترابطة متصلة عند تنظيف المنتج.
- قم بإرجاع المحرك إلى الوضع الداخلي عند التنظيف لتجنب إزالة الشحوم من قضيب المكبس.

1. قم بإزالة أي خيارات مناسبة (فقط الخيارات التي لا تتطلب أدوات).
2. امسح الأجزاء الفردية باستخدام قطعة قماش أو فرشاة ناعمة، ومنظفات منزلية عادية (درجة الحموضة = 6 - 8) والماء الدافئ.
3. اشطف الأجزاء بالماء الدافئ.
4. قم بتجفيف الأجزاء جيدًا باستخدام قطعة قماش جافة.

يمكن استخدام ملمع السيارات والشمع الناعم على الأسطح المعدنية المطلية لإزالة التآكلات واستعادة اللمعان.

تنظيف الفرشاة

لتنظيف الفرشاة، راجع التعليمات الموجودة على ملصقات غطاء المقعد والوسادة ومسند الظهر.

إذا كان ذلك ممكنًا، قم دائمًا بوضع شرائط الخطاف والحلقة (الأجزاء اللاصقة) فوق بعضها البعض عند الغسيل، لتقليل تراكم الوبر والخيوط على شرائط الخطاف ومنع تلف قماش التنجيد بسببها.

8.5.4 الغسل

1. قم بإزالة جميع الأغشية السائبة والقابلة للإزالة ثم قم بغسلها في الغسالة وفقًا لإرشادات الغسيل الخاصة بكل غطاء.
2. قم بإزالة جميع الأجزاء المبطنة مثل وسائد المقعد ومسند الذراعين ومسند الرأس أو مسند الرقبة ذات الأجزاء المبطنة الثابتة ووسائد الساق وما إلى ذلك وقم بتنظيفها بشكل منفصل.

لا يمكن تنظيف الأجزاء المبطنة باستخدام منظف عالي الضغط أو بخاخات الماء القوية.

3. رش هيكل الكرسي المتحرك بمنظف، على سبيل المثال منظف السيارات مع الشمع، واتركه ليعمل.
4. اشطف هيكل الكرسي المتحرك باستخدام التنظيف بالضغط العالي أو باستخدام نفاثة عادية من الماء اعتمادًا على مدى اتساخ الكرسي المتحرك. لا توجه النفاثة نحو المحامل وفتحات التصريف. في حالة غسل هيكل الكرسي المتحرك في الغسالة يجب ألا تزيد درجة حرارة الماء عن 60 درجة مئوية.

استخدم فقط الماء والصابون الناعم لتنظيف الطاولة.

5. اترك الكرسي المتحرك حتى يجف في خزانة التجفيف. قم بإزالة الأجزاء التي تجمع فيها الماء مثل الأنابيب الطرفية، والأطراف وما إلى ذلك. إذا تم غسل الكرسي المتحرك في الغسالة، يوصى بتجفيفه بالهواء المضغوط.

8.5.5 التطهير

يمكن تطهير الكرسي المتحرك عن طريق الرش أو المسح بمطهرات معتمدة ومختبرة.

رش منتج تنظيف وتطهير ناعم (مبيد للجراثيم والفطريات يتوافق مع معايير EN1040 / EN1276 / EN1650) واتبع التعليمات المقدمة من قبل الشركة المصنعة.

1. امسح جميع الأسطح التي يمكن الوصول إليها بشكل عام باستخدام قطعة قماش ناعمة ومطهر منزلي عادي.
2. اترك المنتج حتى يجف في الهواء.

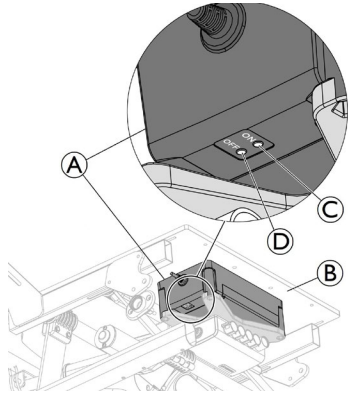

في بعض الحالات، بعد إعادة شحن البطارية بمستوى منخفض للغاية أو فصل/إعادة توصيل مصدر طاقة البطارية، فقد تحتاج إلى الضغط (أكثر من ثانية واحدة) على زر ON "التشغيل" © الموجود على الجانب الأيمن الأمامي من صندوق البطارية A، المثبت أسفل لوحة المقعد B.

9.2 التخلص

تحلى بسلوك مسؤول تجاه البيئة وقم بإعادة تدوير هذا المنتج من خلال منشأة إعادة التدوير الخاصة بك في نهاية عمره الافتراضي. قم بتفكيك المنتج ومكوناته، حتى يمكن فصل المواد المختلفة وإعادة تدويرها بشكل فردي. يجب أن يتوافق التخلص من المنتجات والمواد المغلفة وإعادة تدويرها مع القوانين واللوائح الخاصة بالتعامل مع النفايات في كل بلد. اتصل بشركة إدارة النفايات المحلية للحصول على المعلومات.

9.2.1 التخلص من النسخة الكهربائية

تحذير!

المخاطر البيئية



- يحتوي الجهاز على بطاريات. قد يحتوي هذا المنتج على مواد قد تكون ضارة بالبيئة إذا تم التخلص منها في أماكن (مكبات نفايات) غير مناسبة وفقاً للتشريعات.
- لا تتخلص من البطاريات في النفايات المنزلية العادية.
- يجب نقل البطاريات إلى موقع التخلص منها المناسب. الإرجاع مطلوب بموجب القانون ومجاناً.
- تخلص من البطاريات الفارغة فقط.
- قم بتغطية أطراف بطاريات الليثيوم قبل التخلص منها.

9.3 إعادة الضبط

هذا المنتج مناسب لإعادة الاستخدام. لإعادة ضبط المنتج لمستخدم جديد، قم بتنفيذ الإجراءات التالية:

- الفحص
- التنظيف والتطهير
- التكيف مع المستخدم الجديد

للحصول على معلومات مفصلة، راجع 8 الصيانة، الصفحة 38 ودليل الخدمة لهذا المنتج.

تأكد من تسليم دليل المستخدم مع المنتج.

إذا تم اكتشاف أي ضرر أو عطل، فلا تقم بإعادة استخدام المنتج.

9.1 التخزين

انتباه!

- خطر تلف المنتج
- لا تقم بتخزين المنتج بالقرب من مصادر الحرارة.
- لا تقم أبداً بتخزين أي أغراض أخرى فوق الكرسي المتحرك.
- قم بتخزين الكرسي المتحرك داخل المنزل في بيئة جافة.
- يُرجى الرجوع إلى حدود درجة الحرارة في الفصل 11 البيانات التقنية، الصفحة 44.

بعد التخزين لفترة طويلة (أكثر من أربعة أشهر)، يجب فحص الكرسي المتحرك وفقاً للفصل 8 الصيانة، الصفحة 38.

9.1.1 تخزين النسخة الكهربائية

التخزين قصير المدى

لا تقم بإزالة حزمة البطارية A الموجودة أسفل لوحة المقعد، وافصل مصدر طاقة البطارية عن صندوق التحكم B.

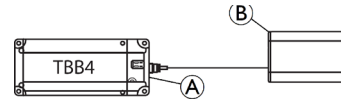

التخزين طويل الأمد

تخزين جهاز التنقل والبطارية

- حتى عند عدم استخدامها، فإن البطاريات تفرغ نفسها. أفضل ممارسة هي فصل مصدر البطارية عن وحدة الطاقة إذا كنت ستقوم بتخزين جهاز التنقل لمدة تزيد عن أسبوعين. افصل حزمة البطارية عن صندوق التحكم، راجع التخزين قصير الأمد أدناه. إذا كنت في شك بشأن الكابل الذي يجب فصله، فاتصل بمقدم الخدمة المعتمد لديك. بدلاً من ذلك، اضغط (الأكثر من ثلاث ثوانٍ) على زر OFF "إيقاف التشغيل" D الموجود على الجانب الخلفي الأيمن من صندوق البطارية A.
- ينبغي دائماً شحن البطارية بالكامل قبل تخزينها.
- إذا كنت ترغب في تخزين جهاز التنقل لمدة تزيد عن أربعة أسابيع، فتتحقق من البطارية مرة واحدة كل ستة أشهر وأعد شحنها حسب الحاجة (قبل أن يقرأ المقياس نصف ممتلئ) لتجنب التلف.

إعداد جهاز التنقل للاستخدام

- يجب شحن حزمة البطارية قبل الاستخدام.
- أعد توصيل مصدر طاقة البطارية بصندوق التحكم.
- بدلاً من ذلك، اضغط (أكثر من ثانية واحدة) على زر ON "التشغيل" © الموجود على الجانب الأمامي الأيمن من صندوق البطارية A.

10 استكشاف الأخطاء وإصلاحها

10.1 معلومات عن السلامة

قد تنشأ الأعطال نتيجة للاستخدام اليومي أو التعديلات أو المتطلبات المتغيرة على الكرسي المتحرك. يوضح الجدول أدناه كيفية تحديد الأعطال وإصلاحها.

يجب أن يتم تنفيذ بعض الإجراءات المذكورة من قبل تقني مؤهل. هذه هي المشار إليها. ننصح بأن يتم إجراء كافة التعديلات من قبل تقني مؤهل.

تنبيه!



– إذا لاحظت أي عيب في الكرسي المتحرك الخاص بك، مثل تغيير كبير في طريقة التعامل، فتوقف عن استخدام الكرسي المتحرك على الفور واتصل بمقدم الخدمة الخاص بك.

10.2 تحديد الأعطال وإصلاحها

العطل	السبب المحتمل	الإجراء
الكرسي المتحرك لا يتحرك في خط مستقيم	ضغط الإطارات غير صحيح في إحدى العجلات الخلفية	صحح ضغط الإطارات، ← 3.11 الإطارات، الصفحة 45
	كسر أحد الأسلاك أو أكثر	استبدل الأسلاك/الأسلاك المعيبة، تقني مؤهل
	شد الأسلاك بشكل غير متساوٍ	شد الأسلاك المفكوكة، ← تقني مؤهل
	محامل العجلات الأمامية متسخة أو تالفة	نظف المحامل أو استبدل العجلة الأمامية، ← تقني مؤهل
الكرسي المتحرك ينقلب للخلف بسهولة	العجلات الخلفية مثبتة إلى الأمام بشكل كبير	تركيب العجلات الخلفية إلى الخلف أكثر، ← تقني مؤهل
	زاوية الظهر كبيرة جدًا	قلل زاوية مسند الظهر، ← تقني مؤهل
	زاوية المقعد كبيرة جدًا	قم بتركيب الجزء العلوي من العجلة الأمامية على الشوكة الأمامية، ← تقني مؤهل
المكابح تعمل بشكل سيء أو غير متماثل	ضغط الإطارات غير صحيح في أحد الإطارات الخلفية أو كليهما	صحح ضغط الإطارات، ← 3.11 الإطارات، الصفحة 45
	إعدادات المكابح غير صحيح	صحح إعدادات الفرامل، ← تقني مؤهل
مقاومة التدحرج عالية جدًا	ضغط الإطارات في الإطارات الخلفية منخفض جدًا	صحح ضغط الإطارات، ← 3.11 الإطارات، الصفحة 45
	العجلات الخلفية ليست متوازنة	تأكد من أن العجلات الخلفية متوازنة، ← تقني مؤهل
تتأرجح العجلات الأمامية عند التحرك بسرعة	توتر قليل جدًا في كتلة محمل العجلة الأمامية	ربط الصامولة الموجودة على محور كتلة المحمل قليلاً، ← تقني مؤهل
	تآكلت العجلة الأمامية بشكل سلس	قم بتغيير العجلة الأمامية، ← تقني مؤهل
العجلة الأمامية صلبة أو عالقة	المحامل متسخة أو معيبة	نظف المحامل أو استبدل العجلة الأمامية، ← تقني مؤهل

10.3 تحديد وإصلاح الأعطال، النسخة الكهربائية

العطل	السبب المحتمل	الإجراء
آلية الإمالة أو الاستلقاء لا تتحرك	تم الوصول إلى نهاية الحركة	تشغيل الزر المعاكس
	البطارية ليست مشحونة	اشحن البطارية *
	وحدة التحكم اليدوية غير متصلة	تأكد من توصيل وحدة التحكم اليدوية بشكل صحيح بوحدة التحكم.
	التحكم اليدوي معطل	اتصل بتقني مؤهل لاستبدال وحدة التحكم اليدوية
	وحدة التحكم معطلة	اتصل بتقني مؤهل لاستبدال وحدة التحكم
	الأسلاك متشابكة أو مضغوطة	اتصل بتقني مؤهل لاستبدال الأسلاك
	تم قفل وظيفة التحكم اليدوي	اتصل بتقني مؤهل لإلغاء قفل وظيفة التحكم اليدوي
يصدر جهاز التحكم اليدوي صوتًا عند استخدامه.	مستوى البطارية منخفض	اشحن البطارية *
	تم استخدام الكرسي المتحرك في الهواء الطلق في درجات حرارة باردة (أقل من صفر درجة مئوية)	دع الكرسي المتحرك يصبح أكثر دفئًا. أعد تشغيل صندوق التحكم، راجع الفصل "شحن البطارية" للحصول على مزيد من التعليمات.

* في بعض الحالات، بعد إعادة شحن البطارية بمستوى منخفض للغاية، فقد تحتاج إلى الضغط (أكثر من ثانية واحدة) على زر "ON" (التشغيل) الموجود على الجانب الأيمن من صندوق البطارية، والمثبت أسفل لوحة المقعد، راجع فصل تخزين النسخة الكهربائية.

11 البيانات التقنية

11.1 الأبعاد والوزن

تشير جميع مواصفات الأبعاد والوزن إلى مجموعة واسعة من الكراسي المتحركة في التكوين القياسي. قد تتغير الأبعاد والوزن (بناءً على ISO 7176-1/5/7) وفقًا للتكوينات المختلفة.

انتباه!

- في بعض التكوينات، تتجاوز الأبعاد الكلية للكرسي المتحرك عندما يكون جاهزًا للاستخدام الحدود المسموح بها، ولا يكون الوصول إلى طرق الهروب في حالات الطوارئ ممكنًا.
- في بعض التكوينات، يتجاوز حجم الكرسي المتحرك الحجم الموصى به للسفر بالقطار في الاتحاد الأوروبي.

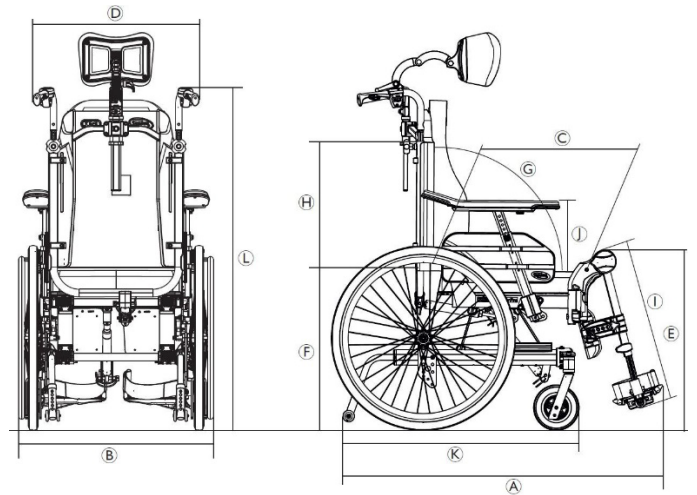

الحد الأقصى لوزن المستخدم	135 كغ
الطول الإجمالي مع مساند الساق	995 - 1470 ملم
العرض الكلي	605 - 770 ملم
عرض التخزين	535 - 760 ملم
ارتفاع التخزين	515 - 590 ملم
طول التخزين	من 705 - 840 ملم
الكتلة الكلية *	من 37.5 - 41.4 كغ
كتلة الجزء الأثقل *	20 - 24.9 كغ
الاستقرار الثابت	على المنحدرات: 11° - 27° صعوديًا: 11° - 31° جانبيًا: 12° - 22°
زاوية مستوى المقعد	-3° - 22+° / 0° - 25+° **
عمق المقعد الفعال	مُنْتَبَت: 420 - 480 ملم قابلة للتعديل: 430 - 500 ملم
عرض المقعد الفعال	مُنْتَبَت: 390 - 490 ملم، بزيادات قدرها 50 ملم قابلة للتعديل: 390 - 590 ملم، بزيادات قدرها 25 ملم
ارتفاع سطح المقعد عند الحافة الأمامية	400 - 450 ملم، بزيادات قدرها 25 ملم
ارتفاع سطح المقعد عند الحافة الخلفية	400 - 450 ملم، بزيادات قدرها 25 ملم
زاوية مسند الظهر	كرسي بزنبك غازي: 0°/30°، كرسي كهربائي دون تدرج: 0°/30+°، دون تدرج
ارتفاع مسند الظهر	570 - 710 ملم
المسافة بين مسند القدمين والمقعد	355 - 465 ملم، بزيادات قدرها 10 ملم
زاوية سطح الساق إلى المقعد	90° - 180°
ارتفاع مسند الذراع إلى المقعد	يتراوح بين: 230 - 350 ملم قياسي: 230 - 340 ملم الراحة: 240 - 350 ملم
الموقع الأمامي لهيكل مسند الذراع	360 - 440 ملم
قطر حافة اليد	530 ملم
الموقع الأفقي للمحور	36 - 66 ملم
الحد الأدنى لنصف قطر الدوران	800 - 880 ملم
الطول الإجمالي بدون مساند الساقين	780 - 1100 ملم
الارتفاع الكلي	1200 - 1550 ملم
عرض المحور	1450 ملم
أقصى زاوية ميل للمكايح	7°

* الكتلة الإجمالية في عرض المقعد 390 ملم مع أخف تكوين. * في حالة التجهيز بنظام كهربائي، تكون الزيادة في الكتلة 5.5 كلغ.

** في حالة التجهيز بنظام كهربائي، تتم زيادة زاوية مستوى المقعد الإجمالية بمقدار 5 درجات

11.3 الإطارات

يعتمد الضغط المثالي على نوع الإطار:

الجدول أدناه هو مجرد توضيح. في حالة اختلاف الإطار عن القائمة أدناه، تحقق من جانب الإطار، حيث يتم إدراج الحد الأقصى للضغط هناك.

الضغط الأقصى			الإطار
65 بوصة مربعة	450 كيلو باسكال	4.5 بار	إطار هوائي بتصميم خاص على سطحه: 610 × 35 ملم (24 بوصة × 1 8/3 بوصة)
-	-	-	الإطار الصلب: 305 × 45 ملم (12 بوصة × 1 4/3 بوصة) 610 × 35 ملم (24 بوصة × 1 8/3 بوصة)
-	-	-	الإطار الصلب: 150 × 30 ملم (6 بوصات × 1 4/1 بوصة) 200 × 30 ملم (8 بوصات × 1 4/1 بوصة) 200 × 45 ملم (8 بوصات × 1 4/3 بوصة)

يعتمد توافق الإطارات المذكورة أعلاه على تكوين و/أو طراز الكرسي المتحرك الخاص بك.

في حالة ثقب الإطار، استشر ورشة عمل مناسبة (مثل ورشة إصلاح الدراجات أو تاجر الدراجات...) لاستبدال الأنبوب بواسطة شخص ماهر.

يكون حجم الإطار موضح على الجدار الجانبي للإطار. يجب أن يتم تغيير الإطارات المناسبة من قبل تقني مؤهل.

11.2 الوزن الأقصى للقطع القابلة

الوزن الأقصى للقطع القابلة للإزالة

الوزن الأقصى:	القطع:
3,2 كلغ	زاوية مسند الساق قابلة للتعديل مع وسادة ريلة الساق ومسند القدم
2,0 كلغ	مسند الذراع
2,5 كلغ	عجلة خلفية صلبة مقاس 600 ملم (24 بوصة) مع حافة يدوية وواقئ سلك
1,4 كلغ	مسند الرأس / مسند الرقبة / دعامة الخد
0,8 كلغ	دعامة الجذع
2,0 كلغ	وسادة مسند الظهر
1,9 كلغ	وسادة المقعد
3,9 كلغ	الطاولة

تنبيه!

- يجب أن يكون ضغط الإطارات متساويًا في كلتا العجلتين لتجنب انخفاض الراحة في القيادة، وللحفاظ على كفاءة المكابح ودفع الكرسي المتحرك بسهولة.

11.4 مواد التصنيع

هيكل، أنابيب مسند الظهر	فولاذ مطلي بالمسحوق
الأجزاء البلاستيكية مثل مقابض الدفع ومقابض المكابح وألواح القدم وأجزاء معظم الخيارات	المواد البلاستيكية الحرارية (مثل PA و PE و PP و ABS و TPE) وفقًا للعلامة الموجودة على الأجزاء
التنجيد (المقعد ومسند الظهر)	رغوة البولي يوريثان والبولي إثير والبولي يوريثان والنسيج المغطى بالبولي يوريثان والقطيفة
الطاولة	نظام ABS
لوحة المقعد	خشب بتولا مطلي
أجزاء معدنية أخرى	سبائك الزنك وسبائك الألومنيوم والصلب
البراغي والغسالات والصواميل	فولاذ، مضاد للتآكل

جميع المواد المستخدمة محمية ضد التآكل. نحن نستخدم فقط المواد والمكونات المتوافقة مع تسجيل وتقييم وترخيص وتقييد المواد الكيميائية (REACH).

أنظمة الكشف عن السرقة والمعادن: في حالات نادرة، قد تؤدي المواد المستخدمة في الكرسي المتحرك إلى تنشيط أنظمة الكشف عن السرقة والمعادن.

11.5 الظروف البيئية

درجة الحرارة	20- درجة مئوية إلى 40 درجة مئوية	التخزين والنقل	التشغيل
الرطوبة النسبية	20% إلى 90% عند 30 درجة مئوية، دون تكاثف		
الضغط الجوي	800 هيكيتوباسكال - 1060 هيكيتوباسكال		

يجب الانتباه إلى أنه عند تخزين الكرسي المتحرك في درجات حرارة منخفضة، فيجب تعديله ليتناسب مع ظروف التشغيل قبل الاستخدام. 

11.6 الظروف البيئية للنسخة الكهربائية

التخزين والنقل والتشغيل	
0 درجة مئوية إلى 40 درجة مئوية	درجة الحرارة
20% إلى 90%، بدون تكاثف	الرطوبة النسبية
860 هيكتوباسكال إلى 1060 هيكتوباسكال	الضغط الجوي

11.7 النظام الكهربائي - الطرز المجهزة بآلية إمالة ومسند ظهر كهربائيين

النظام الكهربائي

24 فولت تيار مستمر (DC = تيار مستمر)، 2 أمبير/ساعة / 2.2 أمبير/ساعة / حمض الرصاص	البطارية
10% (كحد أقصى 2 دقيقة تشغيل / 18 دقيقة إيقاف)	دورة العمل
الجزء الملصق لجسم المستخدم وهو يتوافق مع المتطلبات المحددة للحماية من الصدمات الكهربائية وفقاً لـ IEC60601-1.	
IPx4 راجع الملصق والعلامة الموجودة على كل جهاز كهربائي لمعرفة فئة IP الصحيحة. يقرر أدنى تصنيف IP التصنيف العام للنظام. IPx4-النظام محمي ضد الماء المتدفق من أي اتجاه (وليس مضخات الضغط العالي).	درجة الحماية

الشاحن

100 - 240 فولت تيار متردد (AC = تيار متردد)، 60/50 هرتز، 1 أمبير	جهد الإدخال
29 فولت تيار مستمر، 1.5 أمبير	الحد الأقصى للإخراج
معدات الفئة II	فئة الحماية

للحصول على التفاصيل الكاملة، اتصل بمقدم خدمة Invacare المعتمد لديك. 

11.8 التوافق الكهرومغناطيسي (EMC)

معلومات عامة

يجب تثبيت المنتجات التي تحتوي على معدات إلكترونية واستخدامها وفقاً لمعلومات التوافق الكهرومغناطيسي (EMC) الواردة في دليل المستخدم هذا.

تحذير!  قد تؤثر معدات الاتصالات المحمولة والمتنقلة على تشغيل هذا المنتج. - في حالة تحرك المنتج بشكل غير مقصود أثناء تعرضه للتداخل الكهرومغناطيسي، فتوقف فوراً عن استخدام المنتج وأرسله للفحص من قبل تقني مؤهل.

لقد تم اختبار هذا المنتج وهو متوافق مع حدود التوافق الكهرومغناطيسي المحددة في IEC 60601-1-2 الفئة B.

يتميز هذا المنتج بانبعثات منخفضة للغاية ولا ينبغي أن يتداخل مع المعدات الأخرى. 

ومع ذلك، إذا كان هناك أجهزة أخرى قريبة تتفاعل بطريقة غير مفهومة، فقم بتشغيل هذا المنتج وإيقافه ومراقبة الأجهزة.

- إذا لم يحدث شيء مع الأجهزة الأخرى، فهذا المنتج لا يسبب الخطأ.
- إذا كانت الأجهزة الأخرى تتصرف بطريقة غير قابلة للتفسير، فهذا المنتج هو الذي يسبب الخطأ. حل المشكلة عن طريق تحريك أو زيادة المسافة بينهما.



أسياس:
Invacare Asia Ltd
Unit 18/12 Stanton Road,
Seven Hills, NSW 2147
Australia
الهاتف: (02) 8839 5333 (61)
الفاكس: (02) 8839 5343 (61)
asiasales@invacare.com
www.invacare.com

أستراليا:
Invacare Australia Pty. Ltd.
Unit 18/12 Stanton Road,
Seven Hills, NSW 2147,
Australia
الهاتف: 1800 460 460
الفاكس: 1800 814 367
orders@invacare.com.au
www.invacare.com.au

نيوزيلاندا:
Invacare New Zealand Ltd
4 Westfield Place, Mt Wellington 1060
New Zealand
الهاتف: 0800 468 222
الفاكس: 0800 807 788
sales@invacare.co.nz
www.invacare.co.nz

المملكة المتحدة وإيرلندا:
Invacare Limited
Pencoed Technology Park, Pencoed
Bridgend CF35 5AQ
الهاتف: (0) 1656 776 200 (44)
uk@invacare.com
www.invacare.co.uk

UKRP

Invacare UK Operations Limited
Unit 4, Pencoed Technology Park, Pencoed
Bridgend CF35 5AQ
UK



Invacare France Operations SAS
Route de St Roch
F-37230 Fondettes
France

CE UK
CA

rea®



Yes, you can.®

® Making Life's Experiences Possible

04-12-2024 1680856-A

